

Somontano

sileoH 

nº7 | Junio 2021



POR LA MISMA VÍA

CERTAMEN LITERARIO 2021



Viernes, 4 de junio

Charla - Presentación del libro de David Vicente **"La puta y la niña que soñaron Berlín"**.

19.30 horas. Museo Diocesano Barbastro-Monzón. Entrada gratuita hasta completar aforo.

Sábado, 5 de junio

Taller de escritura con David Vicente **"El arte de escribir"**. **De 11 a 13 horas.** Centro de Congresos de Barbastro. Inscripción previa en barbastro.org.

Teatro. **"La lluvia amarilla"**, del Corral de García. **20 horas.** Auditorio del Centro de Congresos. Entradas en entradas.barbastro.org.

Miércoles, 9 de junio

Conferencia. Manuel Vilas **"La literatura y la vida"**. **19.30 horas.** Auditorio del Centro de Congresos. Entrada gratuita hasta completar aforo (reserva previa en entradas.barbastro.org).

Jueves, 10 de junio

Charla - Presentación del libro de Ignacio Martínez de Pisón **"Fin de temporada"**. **19.30 horas.** Auditorio del Centro de Congresos. Entrada gratuita hasta completar aforo (reserva previa en entradas.barbastro.org).

Viernes, 11 de junio

Fallo de los Premios del Certamen Literario 2021.

LII Premio Internacional de Novela 'Ciudad de Barbastro'.

LIII Premio Internacional de Poesía 'Hermanos Argensola'.

Certamen Internacional de Humor Joaquín Coll La Mueca del Pícaro.

XXII Premio de Narrativa Escolar.

19.30 horas. Auditorio del Centro de Congresos. Entrada gratuita hasta completar aforo (reserva previa en entradas.barbastro.org).

Sábado, 12 de junio

Conferencia. **"De amor y violencia"**, un coloquio de Eburne Portela y José Ovejero a partir de sus novelas **"Los ojos cerrados"** y **"Humo"**.

19.30 horas. Auditorio del Centro de Congresos. Entrada gratuita hasta completar aforo (reserva previa en entradas.barbastro.org).



BARBASTRO
AYUNTAMIENTO



SIENTE LA CALIDEZ Y LA COMODIDAD EN TU CASA

REFORMA INTEGRAL by DECOYBA

Sabemos muy bien cómo hacer de tu hogar un lugar mejor para vivir. Nos encargamos de la REFORMA INTEGRAL de tu casa por menos de lo que imaginas.

Estudiamos el proyecto de tu REFORMA de manera gratuita.

**PORQUE INVERTIR EN LA REFORMA DE TU CASA
ES INVERTIR EN TU CALIDAD DE VIDA**



DE
CO
Y
BA

El amor por lo bien hecho.



REFORMA
INTEGRAL



COCINAS



BAÑOS



AZULEJOS Y
PAVIMENTOS



La revista Ronda Somontano llega a todos los municipios de la Comarca y se buzonea por los hogares de Barbastro.

Si no la encuentras en tu buzón en Barbastro, por favor háznoslo saber llamando al teléfono **606 007 694**.

TEMAS

PORTADA

Madrid estudia el proyecto de la Vía Verde Barbastro – Monzón.

PAGINA

6

El fuego, rito solsticial.

14

Barbastrenses en la conquista del nuevo mundo.

18

NOTICIAS DE BARBASTRO

Casa “El Guix” pasa a la historia.

20

NOTICIAS COMARCALES

La importancia de la tradición

30

Asque, un pueblo muy dulce.

40

Despoblados del Somontano. Os Corral.

50

SOMONTANO EMPRESARIAL

Espárragos de Barbastro con futuro.

55

MEDIO AMBIENTE

Interacción de las energías naturales y artificiales con los seres vivos.

72

74

SOMONTANO CULTURAL

Barbastro se incorpora a la Ruta de Festivales de Jazz.

80

83

GENTE

96

DEPORTE

Iván Pañart, la nueva promesa del ciclismo barbastrense.

104

104



Envíanos tus opiniones para el buzón del lector
redaccion@rondasomontano.com



**BODEGA
VILLA D'ORTA**

consejo regulador de la denominación de origen protegida
SOMONTANO

BODEGA VILLA D'ORTA
Crta Alquézar S/N
Huerta de Vero, 22313
tel: Ana 695 991 967



www.rondasomontano.com

EDITA:

Sileoh, S.L.C/ Benito Coll, 81 - Binéfar
redaccion@rondasomontano.com

DIRECCIÓN / REDACCIÓN:

Jose Luis Pano Cuello
redaccion@rondasomontano.com
606 007 694

Ruth Elvira Laliena

Directora adjunta y redactora

PUBLICIDAD:

Gemma Ferrer
comercial@rondasomontano.com
622 06 76 42

ADMINISTRACIÓN:

administracion@rondasomontano.com
974 33 99 06 (tardes)

MAQUETA:

Susana Ramos Subirá

REDACTORES:

Ángel Huguet, Paco Aznar,
Toño Nasarre y Óscar Prado

HAN COLABORADO EN ESTE NÚMERO:

Han colaborado en este número: Jorge Mazón, Paula Gracia, Cristina Lanau, Juanfer Briones, Asociación Down Huesca, Conchy Coscolluela, Oscar Salazar, Juan José Nieto, M^a Nieves Juste Arruga, Gema Abad, Chesús de Mostolay, Paz Ríos Nasarre, Chuan de Fonz, Balbina Campo Nadal, Félix Gay, Antonio Latorre Palacio, Estefanía Ramos, Samuel Jiménez Jara, Damián Moreno, Astro Somontano, Vicente Cambra Torres, Asociación Protectora de Animales el Arca de Santi, Juan Manuel Sanz Casales, Alberto Gracia Trell, Javier Cavero, Carmen Sampietro, Eduardo Pérez Barrau, Juan Antonio Díaz Bielsa, Bizén d'o Río Martínez y Pedro Solana

DEPÓSITO LEGAL: HU 60-2021

TIRADA: 8.500 ejemplares

DISTRIBUCIÓN GRATUITA:

Abiego - Adahuesca - Alquézar - Azara - Azlor - Barbastro - Barbuñales - Berbegal - Bierge - Castejón del Puente - Castillazuelo - Colungo - El Grado - Estada - Estadilla - Hoz y Costean - Ilche - Laluenga - Laperdiguera - Lascellas - Ponzano - Naval - Olivena - Peralta de Alcofea - Peraltilla - Pozán de Vero - Salas Altas - Salas Bajas - Santa María de Dulcis - Torres de Alcanadre

UNA VÍA DE FUTURO

La reivindicación histórica de reconvertir en una vía verde la antigua línea ferroviaria de Barbastro a Selgua, en desuso para los trenes de mercancía desde 1984, nunca ha estado tan cerca de ser una realidad. La iniciativa, que partió hace más de una década de la plataforma Barbastro en Bici –recogiendo el guante de una propuesta planteada en su día por el grupo municipal de CHA en el Ayuntamiento de la ciudad del Vero- ha conseguido en los últimos años sumar apoyos sociales y políticos para convertirse en una reivindicación ciudadana, asumida por las instituciones que han dado los pasos necesarios para conseguir un proyecto serio, viable y muy atractivo.

El ferrocarril nunca debió de desaparecer de Barbastro. Con ello se perdió una posibilidad de desarrollo económico como está viviendo Monzón con la Terminal Intermodal de SAMCA (Brilén, Novapet) o como lo vivirá Tamarite con la plataforma logística PONENTIA. Perdido ese tren, ahora debemos engancharnos a esa vía de futuro relacionada con la práctica turística o el fomento de hábitos saludables como andar, correr o montar en bicicleta por un espacio bello y seguro, que sin duda tiene su público.

La Vía Verde o Camino Natural Barbastro – Monzón es un proyecto que ha generado mucha ilusión entre los clubes deportivos, asociaciones y formaciones políticas que la apoyan de ambos territorios. Su creación supondrá ganar un activo turístico al poner en el mapa de las vías verdes este trazado, el

único contemplado en la provincia de Huesca (Zaragoza y Teruel ya cuentan con vías verdes). **Pero sobre todo supondrá vertebrar dos territorios vecinos que han pasado mucho tiempo de espaldas.**

La unión de estos dos territorios, Somontano–Cinca Medio, como reflejamos en esta significativa fotografía de portada en la que reunimos a los alcaldes y concejales de las tres localidades, así como a presidente y vicepresidentes de comarcas, diputados provinciales y un senador, junto con los integrantes de la plataforma Barbastro en Bici, (a todos ellos queremos agradecer su predisposición) no debería ser una anécdota. Debería servir como estímulo para seguir trabajando unidos en pro de este eje del Cinca. **Juntos se llega más lejos.**

En estas páginas hemos querido transmitirles la esencia del proyecto que ya está en manos del Ministerio de Agricultura Pesca y Alimentación (MAPA) para su revisión. Del MAPA se espera que financie esta infraestructura –como así se nos contó en el pasado mandato- que va a pasar a ser un Camino Natural gracias a la unión con el de Alquézar y Guara, proyecto que redactará la Comarca de Somontano.

No queremos terminar este editorial, sin recordar que ya estamos en junio, mes de nuestras queridas hogueras de San Ramón vinculadas con el solsticio de verano. Deseamos que el fuego sagrado nos ilumine y purifique a todos. Feliz verano ●



Ciclistas con autoridades del Somontano, Cinca Medio y DPH y miembros de la plataforma en la antigua estación de Castejón del Puente.

MADRID ESTUDIA EL PROYECTO DE LA VÍA VERDE BARBASTRO - MONZÓN

El reivindicado proyecto de la Vía Verde Barbastro – Castejón del Puente – Monzón está más cerca de ser una realidad. Los tres ayuntamientos implicados en este trazado entregaron a mediados del mes de mayo al Ministerio de Agricultura, Pesca y Alimentación (MAPA) el proyecto redactado por la Fundación de los Ferrocarriles Españoles y cuyo coste, unos 40.000 euros, ha asumido la Diputación Provincial de Huesca.

El proyecto transcurre a lo largo de 23 kilómetros partiendo de donde se ubicó la antigua estación ferroviaria de la ciudad del Vero hasta la Estación Río Cinca de Monzón. Su coste de ejecución es 1.378.000 euros.

Por José Luis Pano

Queda pendiente la redacción de otro proyecto que conecte Barbastro con las Pasarelas del Vero en Alquézar, para así vincularlo al Camino Natural del Somontano que recorre la sierra de Guara. **De esta forma la Vía Verde pasará a ser un Camino Natural, propiciando así su financiación por MAPA** (el Camino Natural del Somontano conectaría con el navarro de Irati y por oriente con Montfalcó y Cataluña). La redacción del proyecto entre Alquézar y Barbastro la asume la Comarca de Somontano. El trazado, también de una veintena de kilómetros, recorrerá las localidades de Buera, Huerta de Vero, Pozán de Vero y Castillazuelo.

Por lo que respecta al proyecto de la Vía Verde presentado por videoconferencia, los técnicos del Ministerio han elogiado su redacción, realizada por una empresa experta en ejecutar este tipo de recorridos. Así lo cuenta el alcalde de Castejón del Puente, Antonio Comps, y la concejal de Servicios del Ayuntamiento de Barbastro, Raquel Salas.

Según informan desde el Ministerio el proyecto **“está en fase de re-**

visión y hasta que no esté revisado y cuente con todos los permisos necesarios para ejecutar la obra (función que debe realizar el promotor), no es posible dar una estimación del inicio de la misma”.

Aún así, los ayuntamientos son optimistas y confían en ver el inicio de las obras pronto: **“No hay una adjudicación clara para este proyecto. Hay fondos, algunos de Europa, pero hay muchos proyectos a la cola y lo tendrán que estudiar mucho. Nosotros nos llevamos una buena impresión y se vio mucha predisposición. La presentación fue espectacular, a los técnicos del Ministerio les encanto, nos dijeron que el proyecto era impecable y que había un trabajo muy meticuloso. Técnica-mente es viable y ahora hay que intentar que esos fondos se inviertan en esta vía verde”**, señala Raquel Salas. Tras esta reunión, **“que se saldó de forma satisfactoria”**, ahora llegará un nuevo encuentro de carácter político para seguir avanzando en la tramitación. **A favor de este proyecto juega que de acometerse sería la primera Vía Verde construida en la provincia de Huesca.**

Cuando la Vía Verde esté ejecutada los tres consistorios deberán pagar el alquiler de la vía en función de kilómetros y habitantes, así como hacerse cargo del mantenimiento.

Una pasarela sobre la N 240

El proyecto conserva prácticamente el trazado original de la línea ferroviaria. Saldrá desde el barrio de San Valentín, donde el Ayunta-

miento de Barbastro ya ha acondicionado los primeros 500 metros. Restará colocar un elemento conmemorativo o panel informativo para rememorar la presencia ferroviaria en Barbastro que data de 1880.

En el cruce con las Valdorrias se colocarán hitos de seguridad debidamente señalizados como Camino Natural para dar prioridad a los usuarios. La misma señalización se colocará en la entrada de Brilén.

En el túnel se iluminará la parte baja respetando la colonia de murciélagos (a petición del INAGA) y se revestirá con una carpa de hormigón y mallas para evitar desprendimientos.

Tras salir del túnel, la vía realizará un trazado de herradura por el polígono Valle del Cinca, donde habrá que salvar la presencia de aguas acumuladas por las acequias con un sistema de cuneo y entubado. El antiguo puente de hierro se restaurará para seguir recorriéndolo como hacía la ‘Burreta’.

La variación con respecto al trazado ferroviario se encuentra en el cruce aéreo de la N 240. Se salva con una pasarela colgante de madera, ya utilizada en otras vías verdes, que conducirá hasta los viñedos de Sommos a través de los caminos de la propia bodega.

A su llegada al término municipal de Castejón del Puente, la vía transcurre por el original tramo ferroviario con la salvedad del paso subterráneo por debajo de la N – 240 que conduce a la antigua esta-

ción que se transformará en un área de descanso y se rehabilitará con la firma de un acuerdo entre el Ayuntamiento de Castejón y Patrimonio de ADIF.

Una rotonda en Monzón

El tránsito entre Selgua y Monzón pasa por el polígono La Armentera. El Ayuntamiento ribereño ha alcanzado un acuerdo de cesión de un tramo con la química Ercos. Otra dificultad que el Consistorio deberá resolver con Carreteras será el de la conexión al parque de Los Sotos tras cruzar la autonómica A – 130 que conecta con la N 240. En ese sentido el Ayuntamiento ha pedido a Fomento la creación de una rotonda pacificada con badenes. De esta forma se podrá cruzar con seguridad vial por ese tramo carretero y llegar al parque de Los Sotos. De ahí la vía conectará con el parque de La Jacilla a través de la pasarela creada en el nuevo puente sobre el Cinca. **“Facilitaría el enlace de la carretera con el parque y restaurante de Los Sotos y permitiría que las familias pudieran transitar tranquilamente desde la estación del tren a la vía verde. Ya estamos trabajando con varias empresas para realizar esta mínima inversión que solventaría el punto más crítico que tiene el tramo de Monzón”**, explica el concejal de Medio Ambiente Miguel Hernández.

Desde La Jacilla, la vía verde transcurre por el paseo fluvial del Sosa hasta el parque José Luis Escutia, para desde ahí tomar la calle Jaime I y llegar a la Estación del Río Cinca ●

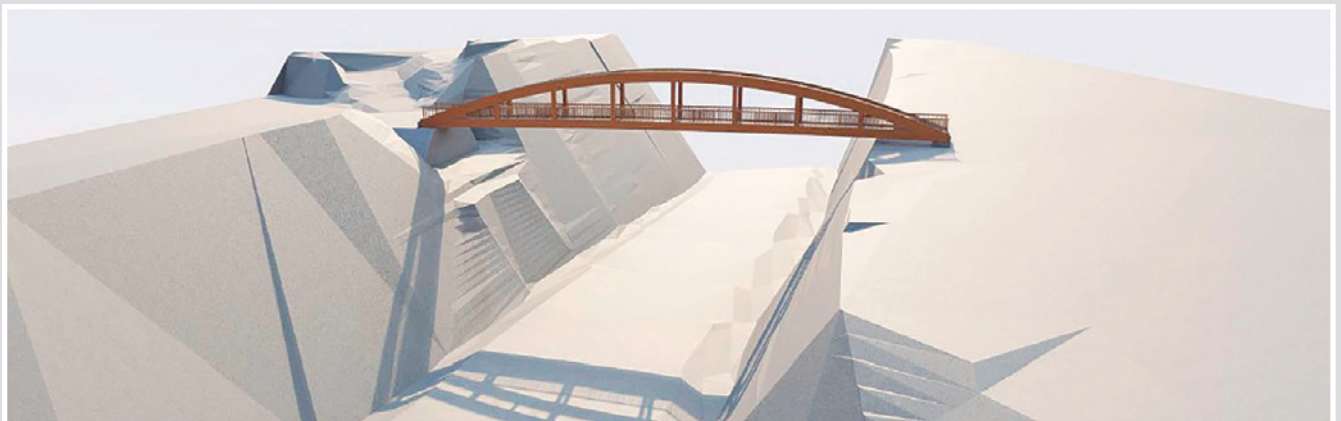

PROYECTO DEL PUENTE DE MADERA DE 41 M. SOBRE LA N-240

EJEMPLO DE COLABORACIÓN INSTITUCIONAL

La propuesta de crear una Vía Verde planteada hace once años por plataforma Barbastro en Bici ha tenido un importante respaldo social pero sobre todo político. En los últimos mandatos, las distintas corporaciones municipales, con Castejón del Puente a la cabeza, y comarcales, así como diputados provinciales, autonómicos y nacionales de diversos partidos han realizado gestiones para que este sueño pueda ser una realidad. La situación actual invita al optimismo y todos los responsables públicos trabajan unidos en un ejemplo de colaboración entre territorios y partidos.

Fernando Torres, alcalde de Barbastro:

“Es una reivindicación histórica, fundamentada por Castejón del Puente. Es una de las obras más importantes que puede haber para unificar las comarcas de Somontano y Cinca Medio y fomentar el deporte en bicicleta o andando que con la pandemia tanto se ha multiplicado. Es también una forma de unir territorios y recordar esa vía del tren que desapareció hace más de treinta años. Además fomentará el turismo en el territorio” ●

Isaac Claver, alcalde de Monzón:

“Estamos muy contentos de estar cada vez más cerca de un proyecto que ayudará a unir Monzón, Selgua, Castejón del Puente y Barbastro. Dos comarcas unidas mediante un agradable paseo por el antiguo trazado del tren, único en nuestra provincia, que nos permita disfrutar de nuestro entorno. Quiero agradecer a todos los que han ayudado y colaborado para que este proyecto salga adelante, tanto la ejemplar implicación social como en el ámbito institucional, encabezado desde el primer minuto por el Ayuntamiento de Castejón y que tanto Fernando Torres como yo y nuestros equipos, desde que entramos, estamos volcados para que la vía verde vea la luz. Sin olvidar, en esta última fase, la redacción del proyecto que ha asumido la DPH” ●

Antonio Comps, alcalde de Castejón del Puente:

“La vía verde será muy transitada por su radio de acción. Va a dar muchas posibilidades a los tres municipios que revalorizarán su patrimonio. De hecho ya está siendo usada por mucha gente. Es un ejemplo de colaboración institucional fenomenal, ahora todos vamos a una: los tres ayuntamientos y las dos comarcas, sin olvidar a la DPH que asumió la redacción del proyecto. Sobre todo hay que agradecer la movilización ciudadana que ha habido con este tema. Nosotros hemos hecho ya nuestro trabajo, ahora toca estar encima de Madrid y agilizar esas reuniones políticas para que el Ministerio ejecute” ●

Daniel Gracia, presidente de la Comarca de Somontano:

“Hay que valorar el punto en el que se encuentra el proyecto de la vía verde gracias al trabajo coordinado de muchas personas e instituciones. Esperemos que ahora pueda ser una realidad. Desde la Comarca estamos trabajando en el impulso al Camino Natural para que le de la viabilidad y continuidad. Proyectos que deseamos que se puedan llevar a cabo en los próximos años y que sean un elemento más de cohesión de los diferentes territorios, comar-

cas y ayuntamientos y a la vez de dinamización turística y social de toda la zona. Son infraestructuras muy interesantes que aportan ese valor y esa calidad de vida a los ciudadanos y también un recurso turístico para los visitantes” ●

María Morera, vicepresidenta de la Comarca de Somontano y consejera de Turismo:

“Históricamente el Ayuntamiento de Castejón del Puente ha reivindicado esta vía verde yuxtapuesta con un tramo del Camino de Santiago. Como vecina de Castejón del Puente es un orgullo que el municipio tenga esta visión de vertebrar nudos de comunicación, como antaño ha sido. En el plano comarcal supondrá un producto turístico más para añadir a la maravillosa comarca Guara Somontano” ●

María Clusa, vicepresidenta de la Comarca del Cinca Medio:

“El proyecto nos genera mucha ilusión. Son dos comarcas que habían estado conectadas por el ferrocarril y que con esta vía verde, tan esperada y trabajada por tantos contarán con una conexión turística, deportiva y otro nexo en el que trabajar para que ambos territorios vayamos en el mismo sentido. Ya



estamos trabajando en otros proyectos intercomarcales como la Línea del Cinca, y la vía verde además de la recuperación patrimonial de un símbolo como es el ferrocarril, con todo lo que ha supuesto para ambas comarcas y provincia, será un paso muy importante” ●

**Roque Vicente,
responsable de Desarrollo
y Sostenibilidad en la DPH:**

“La Diputación asumió la petición de los ayuntamientos y ejecutamos el proyecto, elemento fundamental para avanzar en este proyecto que cumple con los requisitos de la red de programas naturales. El Ministerio ya conoce este proyecto y es un avance muy importante. Ahora toca seguir. Los promotores, los ayuntamientos, deberán realizar gestiones ante el Ministerio para la disponibilidad de terrenos o diferentes autorizaciones necesarias para continuar. La vía verde contribuirá a un desarrollo económico del turismo y los servicios que conecta municipios; fomentaremos la movilidad sostenible; y recuperamos parte de nuestro patrimonio, la línea férrea Barbastro – Castejón del



Responsables políticos y miembros de la plataforma en el apeadero de Castejón del Puente

Puente – Selgua, que pone en valor este legado en este territorio” ●

**Gonzalo Palacín,
senador por Huesca
y concejal de Monzón:**

“Es una reivindicación justa con la que llevamos a nivel político y social varios años. Se están dando los pasos y será una realidad antes que después. Es una apuesta que deben ha-

cer las administraciones para dotar de infraestructuras verdes que tengan uso socio deportivo que es por donde debe caminar nuestra zona. Esta vía será un motivo de conexión y será un impulso turístico importante entre dos poblaciones importantes como Barbastro y Monzón, con núcleo central en Castejón del Puente. Hay que apostar y seguir dando pasos en esa dirección” ●



PINGRATO



Siglos de Tradición y aceite de oliva virgen extra

Tienda: Plaza San Antonio, 2 | 974 31 19 27

Almazara: Pol. Ind. Valle del Cinca, 17 | 974 31 27 12

www.aceitesanantonio.com

CAERSE DEL GUINDO

Por **Pedro Solana**, miembro de la Plataforma Barbastro en Bici

Habrà quien se pregunte :¿Cuán- do se caerà Pedro del guindo?

De verdad, también yo me lo pre- guntaba. Soy ingenuo y muy crédulo. Me vuelco cuando veo claro algo por lo que batirme.

Desde siempre he pretendido lo mejor para esta ciudad, Barbastro, soñando un entorno urbano amable, viéndome pasear por su casco histó- rico plàcidamente.

En 2010 fundamos unos cuantos amigos una Plataforma ciudadana, "Barbastro en bici" y como teníamos las suficientes dosis de ingenuidad y de fe nos pusimos a dibujar en el imaginario colectivo la idea de una Vía Verde. Creo que hoy puedo dar noticias frescas. Sí, ya está el pro- yecto de obra definitivo en Madrid. Puede que muy pronto haya noticias y espero que sean buenas.

Pero no es momento de sacar pecho, al contrario, quisiera hacer autocrítica. Definitivamente me caí del guindo y a pesar de que soplen vientos de modernidad que favore- cen una movilidad más limpia, me- nos invasiva y menos ruidosa , ahora siento mucha frustración porque no he sido capaz en ningún caso, ni con

artículos de prensa ni con entrevis- tas de radio, de persuadir a nuestros políticos a dar ese paso al frente que otros han dado.

En Zaragoza, con motivo de la EXPO de 2008, se dieron pasos valien- tes: bicis de alquiler, kilómetros de carriles bici, nuevas calles peatonales o con viales reservados a ciclistas.... Y más cerca, **en Huesca, hubo una alcaldesa valiente, Ana Alós, que incluyó en su programa una ambicio- sa peatonalización y la llevó a cabo, en parte, durante su única legisla- tura. Los cuatro años comenzaron con la revuelta de los comerciantes nada más empezar la transforma- ción del Coso Alto en zona peatonal y sin embargo en su último año ese mismo sector mostró asombro al ver locales comerciales reabiertos y una calzada bonita y despejada para moverse a pie haciendo las compras con tranquilidad.**

Nuestra Plataforma, además de organizar marchas por la Vía Verde, hemos tenido reuniones con los dos últimos alcaldes. El anterior me dejó frío con promesas que nunca se cum- plieron y el actual, tan dialogante o más, creo que no tiene intención de

poner en su programa ni en sus mo- dificados del Presupuesto medidas parecidas a las de Ana Alós. **Lo cierto es que Antonio Cosculluela sufrió fuertes críticas cuando peatonalizó la Plaza del Mercado y la mitad del Paseo del Coso y si ahora preguntá- semos a la gente cómo ven su trans- formación, me atrevo a vaticinar la satisfacción general que observo cada día que paseo por estos espa- cios.**

Cuando escribo este artículo , 11 de mayo de 2021, entran en vigor nuevas limitaciones de velocidad, por ley; ya hace seis meses que se aprobó y se concedió una morato- ria a los ayuntamientos. Reconozco que al inicio del Paseo del Coso, en su mitad abierta al tráfico, hace años que hay una señal de limitación de velocidad a 20 km/h; una rara ex- cepción que nos hace precursores de la nueva norma. Recuerdo que en al- gún artículo publicado suplicaba que se colocaran a lo largo del Riancho un par de señales de recordatorio de esa limitación y que si quieres arroz Catalina...

Ante tanto inmovilismo cabría preguntarse: **¿Quién será el que ponga el cascabel al gato de las pe- atonalizaciones?** ¡Buen peatonaliza- dor será! ●

Cursos de verano UNED Barbastro 2021

Del 28 al 30 de junio de 2021 **PRESENCIAL***

► **Experimentar para comprender:
Novedades en la Prehistoria II**

* Plazas limitadas. Se cumplirán con las medidas higiénico-sanitarias para el correcto desarrollo del curso.

Del 30 de junio al 2 de julio de 2021 **ONLINE**

► **Fronteras de la Inteligencia Artificial**

Más información en www.unedbarbastro.es



#bornelectric



NUEVO BMW iX3

Cabrero Motorsport

C. Comercio, 4
Tel.: 974 24 12 45
Huesca

www.cabreromotorsport.concesionariobmw.es

Consumo eléctrico en kWh/100 km: 17.8-17.5.
Consumo de combustible en l/100 km (promedio): 0.
Emisiones de CO₂ en g/km (promedio): 0



SANITARIOS CREAN UN GRUPO DE ATENCIÓN A LOS ENFERMOS COVID DEL HOSPITAL



Dos enfermeras con las revistas para los enfermos COVID-19.

Conscientes de lo tedioso que puede llegar a ser una estancia prolongada en una habitación de hospital, aislado por contraer la COVID-19, y la fatiga psíquica que puede suponer para estos pacientes sin poder ver a sus seres queridos, las enfermeras y auxiliares de la 5ª planta del Hospital de Barbastro han creado un grupo de apoyo a estos pacientes para hacerles su estancia más fácil y ayudarles a sobrellevar con optimismo su enfermedad.

no pueden disfrutar de una charla o de la lectura. De ahí que estas enfermeras han querido hacer la vida en el Hospital más fácil. Para ello han creado un grupo donde se aportan ideas. De momento se ha creado una biblioteca con libros y también con las tres revistas que edita el grupo SILEOH RONDA SOMONTANO, ALEGRÍA DE MONZÓN Y CINCA MEDIO Y SOMOS LITERA, que contribuyen a que los pacientes estén informados y distraídos sobre lo que acontece en

La 5ª planta está reservada exclusivamente para los enfermos de coronavirus, con una capacidad de treinta camas (dos camas por habitación). En los momentos más álgidos de la pandemia fue necesario incluso habilitar nuevas estancias al alcanzar 90 ingresados. Muchos de estos pacientes, sobre todo los mayores, tienen dificultad para comunicarse con el teléfono móvil con sus seres queridos,

sus comarcas. Ese grupo también enseña a manejar el teléfono móvil, se pone en contacto con los familiares para establecer videollamadas, facilitares cargadores de móviles, auriculares, ...

Sonia Frontons, auxiliar de enfermería, explica que estos pacientes **“están en total asilamiento y también sus familiares en sus casas por lo que no les pueden hacer llegar necesidades”**. La mayoría son pacientes de superior a los 70 años. **“Este grupo de plan de mejora analiza los problemas que supone un aislamiento largo, las necesidades de los pacientes e intenta suplirlas para que no sea un proceso duro. Tanto el paciente como el personal necesitamos cosas y analizándolas en conjunto surgen soluciones para el beneficio del paciente”**, explica Frontons.

La respuesta está siendo positiva entre los pacientes. **“Los pacientes están muy solos y las horas se les hace muy largas, la tele es de pago, son muchos inconvenientes. Ellos se van muy contentos por la atención”**, concluye ●

PREMIADO UN VÍDEO SOBRE LA LABOR DE LA ENFERMERÍA DURANTE LA PANDEMIA

Un video para visibilizar la labor de las enfermeras durante la pandemia, con imágenes grabadas en Fraga, Monzón y en el Hospital de Barbastro ha recibido el primer premio y único en las 31 Jornadas de Enfermeras Gestoras que se han celebrado en Zaragoza del 5 al 7 de mayo. El video realizado por Ángela Martínez que trabaja en el Hospital de Barbastro fue el mejor de siete finalistas seleccionados entre 30 presentados en las Jornadas donde participaron más de 159 profesionales presenciales y cerca de 400 en formato online.

Ángela Martínez, autora del Mejor Video-Comunicación titulado “El timón enfermero” es alumna del ciclo formativo de grado superior de Realización de Proyectos Audiovisuales y Espectáculos que se realiza en instalaciones del Centro de la UNED en colaboración con el IES

Martínez Vargas con seis profesores, entre ellos Antonio Lachos y Carlos Esteban, que fueron tutores del trabajo.

La autora está **“más que contenta, en una nube, porque es mi primer vídeo en dos años de curso y he dedicado a visibilizar la labor de las enfermeras durante la pandemia, que ha sido dura y con buenos resultados. En general, es tema central con imágenes grabadas en el Casar de Fraga, en Monzón y en el Hospital”**. La sugerencia partió de Pilar Lanau, **“estaba decidida por el tema y me convenció para sacarlo adelante, se proyectó en el Auditorio de Zaragoza al que asistieron cerca de 170 personas y además 400 lo siguieron on line”**.

El video, que resumen en 7.45 segundos, se proyectó en el Hospital de Barbastro el 12 de mayo con motivo del Día de la Enfermera ●



Por unas inversiones dignas por parte del Gobierno de Aragón

#PolíticaÚtil

CS Barbastro



Antiguo Cuartel General Ricardos, propiedad de Suelo y Vivienda de Aragón

marisquería
la esquineta

**AQUÍ SEGUIMOS,
AL PIE
DEL CAÑÓN**

ABIERTO DE MIÉRCOLES A DOMINGO



EL FUEGO, RITO SOLSTICIAR

Por Bizén d'o Río Martínez

Los Solsticios de "sol-state", el sol se detiene, son los dos momentos del año en los que el sol parece detenerse en un punto fijo de su órbita, para a continuación reiniciar su marcha en sentido inverso. El solsticio de verano es el momento que señala el inicio de la fase descendente del ciclo anual y su llegada está ligada a tradiciones ancestrales, celebrándose en diversos puntos del planeta entre el 20 y el 25 de junio.



El dragón Belain prende la hoguera de San Ramón. JLP.

Una noche en que las plantas reciben todo el influjo y poder generatriz de la Madre Tierra, por ello, **en el Somontano, se recogían borrajas esta noche ya que adquieren poderes fecundantes y eran consumidas en la cena del día siguiente por la mujer que deseaba quedar embarazada.** Por el Alto Esera, quemar siete hierbas recogidas esta noche cuando la tormenta se avecinaba con riesgo de piedra, fue costumbre usual, ya que con ello ahuyentaban o esconjuraban el peligro de quedarse sin cosecha. En otros lugares del Altoaragon, un ramillete de siete hierbas colgado hacia abajo en la chimenea o la cocina, protegía toda la casa y a sus moradores contra las tormentas y tempestades.

Por todo el Altoaragón el sol tienen un valor profiláctico, siendo muy variadas sus representaciones y existen algunas flores que están en estrecha relación con este astro, así es que se recoge en esta noche los cardos corredores, que clavados después sobre las puertas de las casas, protegen a los

moradores de las brujas. **En los altos Valles el ritual del fuego adquiere el mayor protagonismo,** en Ribagorza encontramos ejemplos como Liri, Castejón, Arasán, Villanueva, y otros lugares donde se enciende el "Foro" (Fuego) en un monte lejano y se desciende hacia la población con las "Fallas" (Antorchas) que se hacen de "Pells de Albá" (Peladuras de Abedul) para llegar a la población y encender con ellas varias hogueras. En **Sobrarbe,** las gentes chistabinas recorren los montes con grandes hachones de tieldas ardiendo, buscando la cabeza cortada de Juan el Bautista, que según relata una leyenda de la Bal de Chistau, dio cortada siete saltos, naciendo en cada uno de ellos una fuente, de aquí que se tomara para el resto del territorio la importancia del número siete: siete son las hierbas; siete son las fuentes; siete son las aguas que se toman. La celebración culmina en el lugar de San Chuan de Plan con la gran hoguera que rinde culto al Santo Precursor del Mesías, al Bautista, pero se renueva a su vez el culto ancestral a esa

divinidad que por medio del sol dará los frutos y energías necesarias a sus gentes.

Barbastro celebra igualmente este rito con las Hogueras de San Ramón, pues con estas hogueras se creyó siempre era la forma de calentar el sol que necesitan las gentes y el ganado, se trataba a su vez de evitar pestes y epidemias, echando todo lo inservible en ellas. Fue desde siempre, la forma de cerrar el rito solsticiar. Los jóvenes saltaban tres veces la hoguera para tener un próspero año de cosechas y frutos, los mayores daban siete vueltas alrededor de la hoguera y los güelos tomando una rama encendida de la hoguera, rezaban una plegaria o invocaban la protección de la familia y la casa, es decir, animales y cosechas, arrojándola nuevamente a la hoguera.

Por el Somontano y el Cinca con los troncos medio-quemados, es decir, carbonizados, se protegía la casa contra todo maleficio que pudiera venir del exterior, y posteriormente, una vez apagada la chera, sus cenizas eran repartidas por

los campos como elemento protector y fecundante, repartiéndose una cantidad de la misma entre las personas, ya que estas cenizas, curaban todas las enfermedades de la piel.

Esta es una celebración o fiesta de la que comienzan a tenerse conciencia de ella hace aproximadamente 5.000 años, cuando los hombres observan las estrellas y descubren que el sol alcanza su máxima altura. **Una fiesta que la celebraron los Celtas, Romanos, Griegos y Visigodos, como la gran fiesta del fuego, hasta que los Reyes Católicos devotos de San Juan Bautista ayudan a cristianizarla y la fomentan en todos sus reinos.**

En el Altoaragón se estuvo celebrando durante siglos al igual que se venía haciendo en el mundo celta, como celebración del principio y final de las estaciones o ciclo agrícola, porque nuestros antepasados, depositarios de su cultura, celebraron el comienzo del verano con la fiesta de Beltaine que significa fuego de Bel, el nombre del dios celta del sol ●



**ALQUILER DE
MAQUINARIA**



CENTRAL BINÉFAR

T 974 432 869 - M 653 961 393 - Ctra. Nacional 240. Km 131
info@claveriaservicios.com

MONZÓN

T. 974 345 984 - M. 632 049 269
c/ Eugenio de Usanoizaga, 10
monzon@claveriaservicios.com

FRAGA

T 974 051 538 M 695 016 039
Travesía Antigua Ctra. Nacional 5
fraga@claveriaservicios.com

BARBASTRO

T. 974 432 869 - M. 666 282 966
Ctra. Nacional km, 157,5000
barbastro@claveriaservicios.com

TORREFARRERA

T. 973 089 054 Movil 671 136 333
Calle Marinada 35 - Pol. ind. Torrefarrera
torrefarrera@claveriaservicios.com

MARTA LÓPEZ,

INVESTIGADORA SOBRE MUJERES REPORTERAS, ANALIZÓ LA COLECCIÓN DEPOSITADA EN EL MUSEO DE LOS MARTIRES

“ Hay fotos inéditas sobre la contienda civil que son impresionantes por su dureza y calidad de imagen ”

El Museo de los Mártires Claretianos, en Barbastro, conserva la única colección de 200 fotos inéditas sobre la Guerra Civil Española, numeradas, con textos en inglés y francés, firmadas con el pseudónimo Claudek, que responde a la condesa británica Claude-Marguerite de Kinnooul (1904-1985). **Mujer enigmática, fundadora de misiones en África, cuya vida fue una odisea continua, pasó parte del exilio en Francia, y falleció en New York (1985) donde llegó en 1940 tras escapar de la Gestapo Nazi por su participación con la resistencia belga.** La muestra seleccionada de 30

fotografías se expone en una sala del Museo.

La colección ha despertado el interés de Marta López Beriso, doctora, profesora, investigadora, gestora en historia del arte y la fotografía en museos, archivos y universidades. Se desplazó desde Madrid a Barbastro para conocer la colección que analizó con mucha paciencia, propia de esta investigadora, fundadora de Aulas de Arte en Madrid, profesora en la Universidad de San Diego y en Fundación Ortega Marañón, avalada por su trayectoria universitaria, autora de trabajos sobre fotografía.



“A raíz de mis investigaciones sobre mujeres reporteras en la Guerra Civil he venido hasta Barbastro donde los claretianos me han dado todas facilidades. Las fotos me parecen impresionantes, por cantidad y el circuito geográfico que lleva consigo. Es una colección inédita y se captaron de inmediato a los hechos algo que no es habitual. Destaca la calidad porque debía tener buena cámara y el nivel profesional es alto” explicó. *“Algunas son muy duras, me parece impresionante como se pudieron hacer entre escombros, cadáveres y destrozos. Son fotos es-*

REDACTAMOS, DISEÑAMOS,
PUBLICAMOS Y DIFUNDIMOS
TU ANUNCIO

sileoH { SO MOS LITERA Son da Global ALE GRÍA



PASAJEROS A INDIAS (1493 - 1678)

La controversia en torno a si los aragoneses, participaron en los primeros momentos de la conquista del Nuevo Mundo, fue solo aparente, si bien la participación no fue muy numerosa, cualitativamente podemos decir que fue importante¹.

Las bases de datos del Archivo General de Indias de Sevilla, sobre pasajeros a Indias durante los siglos XVI y XVII, nos aporta: en el siglo XVI un total de 311 aragoneses, 19 son del Somontano de Barbastro, 11 pertenecen a Barbastro, 5 son de El Grado, 2 de Colungo, 1 de Estadilla. Durante el siglo XVII el total de aragoneses asciende a 442, corresponden a la comarca del Somontano 11, 4 a Barbastro, 3 Estadilla, 1 Adahuesca, 1 Alquezar, 1 Colungo, 1 Laluega.

Estos datos son los oficiales, el listado de pasajeros del Archivo General de Indias, nos permite, saber los lugares de origen, su procedencia y la identificación social.

Sabemos que la mayor parte de los emigrantes eran ilegales, y por lo tanto, no constan en ningún registro oficial. Durante el siglo XVI y según las listas de pasajeros que se conservan en el Archivo General de Indias, entre 1509 y 1599 pasaron 15.480 personas legalmente de un total de 200.000, por lo que el **número de somontaneses, pudiera ser mayor**. Conseguir una licencia oficial era un trámite complicado y caro. Un pasaje podía alcanzar en el siglo XVI, el sueldo anual de un artesano medio, por lo que, el control efectivo de la emigración, en el mejor de los casos sólo llegó a registrar, algo más del 20% de los emigrantes, ya que la mayoría cruzaron ilegalmente. Los trucos empleados por los pasajeros para evitar los controles, más allá de la falsificación de documentos y el soborno a oficiales y marineros, eran múltiples, siendo uno de los más usuales el enrolarse en la marinería, también como polizones, o a través de las Islas Canarias (las Islas quedaron exentas de los controles de carga y pasajes de la Casa de Contratación).

PASAJEROS A LAS INDIAS, DE BARBASTRO			
	FECHA	NOMBRE	LOCALIZACIÓN
1	1493/09/25	Miguel Díez* de Aux , Nació en Barbastro a mediados del siglo XV y murió en San Germán (Puerto Rico) en 1519. Embarcó el miércoles 25 de septiembre de 1493, en la carabela de don Bartolomé Colón.	Diccionario de la Real Academia de la Historia
2	1517/10/¿?	Fray Luis Cáncer , Orden de Predicadores. Nació en Barbastro ¿1480? y murió en la bahía de Tampa, Florida (actual EE.UU.) el día 26/06/1549. Misionero Dominicano que participó en la evangelización del Nuevo Mundo en el siglo XVI.	es.wikipedia.org En internet hay muchísima información.
3	1535/07/2	Expediente de información y licencia de pasajero a Indias de Juan Fuerte , hijo de Guy Labe y de Catalina de Barbastro, vecinos de Barbastro, al Río de la Plata.	AGI Pasajeros, L. 2, E. 1986. Contratación 5.536, L. 3, F. 355.
4	1536/04/27	Expediente de información y licencia de pasajero a Indias de Luis de Garro , hijo de Luis y de Violante, vecinos de Barbastro, a Guatemala.	BERMÚDEZ PLATA, Cristóbal <i>Catálogo de Pasajeros a Indias, vol. II</i> (núm. 2546, p. 151).
5	1538/01/30	Expediente de información y licencia de pasajero a Indias de Marco de Bocanegra , hijo de Luis de Bocanegra y de Violante Sierra, vecinos de Barbastro, en Aragón, a la Nueva España.	AGI Pasajeros L.2, E. 4047. Contratación 5.536, L. 5, f. 64.
6	1571/07/31	Don Carlos de Arellano , natural de Barbastro, en Aragón, hijo de Don Martín López de Hoz y de Doña Brianda de Arellano, a Guatemala.	ROMERA IRUELA, L. y M.C. GALBIS DÍEZ <i>Catálogo de Pasajeros a Indias, vol. V</i> , p. 484).
7	1579/05/22	Antonio Dolete , natural de Barbastro, soltero, hijo de Monsarra (sic) de Alite y de Catalina de Otín, a Guatemala, como criado de Juan de Mesa.	GALBIS DÍEZ, M.C. <i>Catálogo de Pasajeros a Indias, vol. VI</i> , p. 319).
8	1581/05/19	Luis de Suelves , natural de Barbastro, soltero, hijo del Señor de Suelves y de doña María Latras, a la provincia del Espíritu Santo con el gobernador Francisco de Cáceres	GALBIS DÍEZ, M.C. <i>Catálogo de Pasajeros a Indias, vol. VI</i> , pág. 469
9	1593/01/29	Don Luis de Belver y Arellano , natural de Barbastro, hijo de don Ausias de Velve y de doña Brianda de Luna y Arellano, con su mujer doña Jerónima Rendón, natural de Cádiz, hija del licenciado Antonio Martínez y de doña Juana de Rendón y Sarmiento, a Nueva España.	GALBIS DÍEZ, M.C. <i>Catálogo de Pasajeros a Indias, vol. VII</i> , pág. 363
10	1595/06/27	Juan de Orfanelo , Expediente de información y licencia de pasajero a Indias de Juan de Orfanelo, natural de Barbastro, hijo de Bartolomé de Orfanelo y Juana de Sopeña. Como criado de Gaspar de Zúñiga y Acevedo, conde de Monterrey, virrey de Nueva España.	AGI Contratación, 5249, N.1.R2.
11	1597/03/10	Expediente de información y licencia de pasajero a Indias de Pedro de Pueyo , natural de Barbastro, soltero, al Perú.	AGI Contratación 4.609. pág. 646
12	1620/12/24	Expediente de información y licencia de pasajeros a Indias de Alonso Turrillo, natural de Yebra de Basa, capitán ingeniero militar, fundador de la casa de la Moneda de Santa Fe, con tal destino, acompañado por: Pedro de la Cruz, natural de Barbastro, barbero, hijo de Pedro y de María López , vecina de Sevilla.	AGI Contratación 5374, N. 39.



Primera vuelta al mundo 10/08/1519.

Un caso curioso es el del barbastrense Carlos Sánchez, se enroló en la nao Trinidad, con Fernando de Magallanes en la primera vuelta al mundo, según figura en el: Libro Copiador de la armada al Maluco, donde dice: un grumete Carlos Sánchez, natural de Barbastro, hijo de Juan Sánchez y María Pérez, vecino de Barbastro, ha de haber de sueldo a ochocientos maravedíes por mes. Recibió por el sueldo de cuatro meses adelantados. (Nota al margen. Este Carlos Sánchez se ausentó y debe estos tres mil doscientos maravedíes a Antonio de Coca, contador de la armada, como su fiador).

Después de cobrar por adelantado, un día antes de partir, desapareció de la nao, y se dio orden de captura,

Desconocemos si fue capturado, los tres mil doscientos maravedíes, era una cantidad considerable en la época.

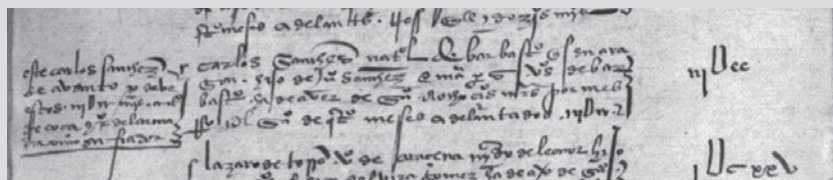

PASAJEROS A LAS INDIAS, DE BARBASTRO			
	FECHA	NOMBRE	LOCALIZACIÓN
13	1640	Jerónimo de Espelosa y Ballabriga . Llego a La Habana (Cuba), sobre 1640, ya que en 1644, era Mayordomo de la Cofradía de Plateros y Contrastes de la ciudad.	L. F. Romero, "Orfebrería habanera en las Islas Canarias", <i>Universidad La Habana</i> , n°222, 1984.
14	1642/12/20	Expediente de información y licencia de pasajero a Indias de fray Francisco Terón , lego mercedario, natural de Barbastro, al Perú con el Vicario General de su orden, fray Diego de Santa Águeda.	AGI Contratación 5424, N. 171.
15	1668/06/27	Expediente de información y licencia de pasajero a Indias de Félix de Ruesta , natural de Barbastro, hijo de José de Ruesta y de Isabel Juana de Trillo, a Filipinas como criado del contador de la Real Hacienda de las islas Filipinas. Va recomendado por Sebastian de Ruesta	AGI Contratación, 5435,N.3,R.58
16	1678/07/02 1678/07/09	Félix Monclús , natural de Barbastro, soltero, a la Nueva España por criado del licenciado José de Bleuca, Teniente General de Yucatán. Expediente de información y licencia de pasajero a Indias de Félix de Monclús , natural de Barbastro, a Nueva España.	AGI Pasajeros L. 13, E. 1339 AGI Contratación 5442, N. 171
17	1753/06/06	Antonio Marcellan , natural de Barbastro, al Perú, como criado de Francisco del Moral Sanchez, coronel de infantería.	AGI Contratación,5495,N.2R.6
18	1756/09/28	Andres Pueyo y Urriez , Oidor de la Audiencia de Santo Domingo, natural de Barbastro, hijo de Gregorio Pueyo y de Amalia Urriez, con su mujer Josefa Díez de Aux y Camarga, les acompañan sus siete hijos: Joaquín, Julián, Joaquina, María, Josefa, Francisca, y Manuel.	AGI Contratación,5498,N.40
19	1756/09/28	Joaquín Pueyo y Urries Díez de Aux , nació en Barbastro el 28 de febrero de 1746, se trasladó con su padre a Republica Dominicana a la edad de 10 años. Fue alcalde mayor de Santiago de los Caballeros durante veinticinco años.	AGI Contratación,5498,N.40
20	1780/03/29	Mariano Calvo , provisor, natural de Barbastro, acompañando al obispo de Tucumán fray José Antonio de San Alberto.	AGI Contratación,5525N.1,R.18
21	1835 - 1840 1843 - 1856	Manuel Torrente , nació en Barbastro, un 13 de octubre de 1792 y murió en La Habana, el 28 de agosto de 1856. Fue diplomático, economista y escritor.	EcuRed

Archivos y bibliografía consultada:

Archivo General de Indias.
BERMÚDEZ PLATA, Cristóbal Catálogo de Pasajeros a Indias, vol. II.
ROMERA IRUELA, L. y M.C. GALBIS DÍEZ Catálogo de Pasajeros a Indias, vol. V
GALBIS DÍEZ, M.C. Catálogo de Pasajeros a Indias, vol. VI y VII.

¹Entre otros: Juan Cabrera, Camarero Mayor del Rey Fernando el Católico; Pedro Margarit, participó en la conquista de La Española; Míguen Pasamonte, colaborador del Rey; así como los barbastrenses: Miguel Díez de Aux, Luis Cancer, Jerónimo de Espelosa y Ballabriga, Andres Pueyo y Urriez, Mariano Torrente. Felix de Azara de Barbuñales o Iñigo Abad y Lasierra de Estadilla y muchos mas.

Sencillamente Exquisitos

Quesos de Radiquero

Ctra. a Alquezar, s/n • 22147 Adahuesca (Huesca) Tel.: 974 31 81 56 • www.quesosderadiquero.es

CASA "EL GUIX" PASA A LA HISTORIA

Por Ángel Huguet



Se construyó en calle Las Fuentes hace un siglo

La demolición de casa "el guix" en calle Las Fuentes, por decisión de los propietarios ya que estaba en situación de ruina, ha dejado al barrio de San Joaquín y a la ciudad sin un "caserón" de estilo característico, dotado de falsas, solanares, retrete adosado al aire libre, conejar y huerto cerca del río Vero. La casa fue propiedad de Tomás Romero Blanc quien la vendió a Antonio Latorre Clemente y María Baquer Trillo según consta en escritura del abogado-notario Antonio Lafuente y Antón en fecha 4 de noviembre de 1928.

Los nuevos propietarios eran naturales de Barasona, de Casa Baqué, y optaron por realizar la compraventa un año antes del inicio de las obras de construcción del embalse Joaquín Costa, en 1929. Las expropiaciones obligaron a dejar el pueblo y el matrimonio se trasladó hasta Barbastro donde compró casa "el guix". La dotación de huerto y agua garantizada por la acequia próxima al molino de harinas "La Verense", más conocido por "El Moliné" fueron, probablemente, alicientes añadidos para realizar esta operación de compraventa.

En los bajos de esta casa con historia estuvo la antigua fábrica de jabones del grausino Mariano Turmo Linés que se estableció allí hasta 1920. Los sucesores se trasladaron a calle Joaquín Costa, 14, donde Casa Turmo ha sido muy conocida hasta el cierre del establecimiento que regentó Mariano

Turmo Sanz, tercera generación familiar.

La documentación deja constancia de que allí vivió y murió el militar barbastrense Pedro Huguet Bayos, teniente del Batallón de Infantería Almansa número 18 que finalizó su vida militar en Cuba, según consta en la Hoja de Servicios del Distrito Militar de la Isla de Cuba, donde llegó el 29 de enero de 1896. Además prestó servicio en el antiguo cuartel de la Merced, en Barbastro, según la documentación en el Archivo Militar de Segovia, donde la localizó el historiador Luis Alfonso Arcarazo, el 18 de diciembre de 2002. Años después, recreó el antiguo cuartel en una de sus ilustraciones.

Para la familia Huguet es la única referencia de vida militar iniciada en el año 1874 con sucesivos ascensos y destinos hasta que pasó a la reserva en Barbastro donde se retiró el 9 de julio de 1902 con el grado de Capitán honorífico de Infantería. En su historial constan condecoraciones con la cruz de primera clase del Mérito Militar; cruz de la Real y Militar Orden de San Hermenegildo; medallas de Alfonso XII y Cuba entre otras. A nivel familiar fue "soldado por su suerte, el 6 de junio de 1874". Pedro Huguet falleció el 11 de diciembre de 1922, a los 68 años, en la casa que ha desaparecido casi 100 años después, en calle Las Fuentes.

En la historia local no fue el único militar barbastrense destinado en Cuba porque allí estuvo el teniente Faustino

Franco Aznar, según evoca su bisnieto Luis Gavín. Por su parte, Alonso Ordín constata que su abuelo también estuvo en Cuba y le quedaron "secuelas físicas importantes". La demolición de la casa no pasa desapercibida y por referencias se sabe que allí residieron "inquilinos con títulos nobiliarios", explicó una familia de la calle.

"Dejará un vacío tremendo"

Pepa Samitier recuerda que allí vivieron los abuelos de su marido Miguel Ardanuy cuando regresaron de Francia y dice con cierta nostalgia, *"esa casa era muy chula, lástima que no se haya restaurado a tiempo y termine en ruinas"*. En la práctica, los propietarios actuales tomaron la decisión porque la casa está deshabitada desde 1990 y aunque realizaron inversiones de mantenimiento, llegó un momento en que fue imposible.

Pilar Lorén opina que *"ha dejado un vacío tremendo en la zona"* y Nacho Alcalde, presidente del Centro de Estudios del Somontano, se pregunta *"¿por qué llegamos tantas veces tarde?, la ciudad será un poco menos sin este edificio en calle Las Fuentes"*. *En la misma línea de otras opiniones similares "con cada casa demolida si pierde parte de la historia y de la personalidad de Barbastro"*.

La casa fue una fuente de inspiración para el artista Miguel Arnal en dibujo a plumilla que conserva la familia. En fecha más reciente, Juan Villalta se animó, también, a dejar constancia ●



EL AYUNTAMIENTO INVERTIRÁ MÁS DE 8 MILLONES DE EUROS DE SUS REMANENTES

El Ayuntamiento de Barbastro aprobaba, en sesión extraordinaria, las modificaciones presupuestarias que permitirán la incorporación de más de ocho millones de euros de sus remanentes para proyectos e inversiones en las diferentes áreas municipales. Cinco de las propuestas planteadas por el equipo de gobierno recibieron el respaldo unánime del pleno -con los votos favorables de los representantes municipales del PP, PSOE, Ciudadanos, PAR, Cambiar Barbastro, Barbastro en Común y VOX-, cinco salieron adelante con el único voto en contra de VOX y una contó con el voto en contra de Barbastro en Común.

Entre las modificaciones aprobadas destaca la 9/2021, por un importe de 5.033.279,98 euros para distintas actuaciones y proyectos que se desarrollarán desde el Área de Servicios. Entre ellas destacan la inversión para la depuradora del Polígono Industrial Valle del Cinca o un millón de euros para las instalaciones deportivas del Municipal de los Deportes, así como proyectos

como la reurbanización del Paseo de los Valles, la reforma del Parque de la Jarea, el aparcamiento de La Merced, la pavimentación del Camino de Costean, el aparcamiento de El Portillo o la construcción de una pista 'pump-track' y multideportiva en el entorno de la residencia municipal, entre otros. Fue aprobada con el respaldo de PP, PSOE, Ciudadanos, PAR, Cambiar Barbastro y Barbastro en Común y el voto en contra de VOX.

Por unanimidad se aprobaron las modificaciones presupuestarias 6/2021, por valor de 7.000 euros para la adquisición de fondos para la Biblioteca Municipal; y la 7/2021, por importe de 5.000 euros para adquirir instrumentos para la Escuela Municipal de Música. También recibieron el respaldo unánime del pleno dos propuestas relacionadas con el Área de Bienestar Social: la modificación 11/2021, por importe de 552.800 euros para distintas actuaciones e inversiones en la residencia municipal (500.000 euros), en educación (30.000 euros), pisos tutelados de Cáritas (10.000) y programa de la Asociación del Secretariado Gitano (12.800 euros); y la modificación 15/2021, por importe de 118.500 euros para distintas acciones del Área de Bienestar Social como el servicio de asesoramiento de alquileres y préstamos, una bolsa de viviendas y gestión de alquiler y la Oficina Municipal de Información al Consumidor.

Y por unanimidad se aprobó también la modificación 14/2021, por importe de 650.000 euros para acciones del Área de Desarrollo como la adquisición de terrenos para suelo industrial (450.000 euros), así como la inversión en la adecuación y mejoras del recinto ferial (100.000 euros) y la actualización del equipamiento del Centro de Congresos (100.000 euros).

La modificación 10/2021, por importe de 1.315.500 euros para la adquisición de viviendas y solares para desarrollar el planeamiento urbanístico en distintas zonas de la ciudad, con el desarrollo de viales, plazas y zonas peatonales, salió adelante con el respaldo de todos los grupos excepto Barbastro en Común.

Con el respaldo de todos los grupos, excepto VOX, que votó en contra, se aprobó la modificación 5/2021 por valor de 166.882,79 euros destinada a la certificación de las obras de las travesías de Barbastro. VOX también se opuso a la modificación 8/2021, por importe de 30.000 euros de inversión en la adecuación de las carrozas y elementos de transporte, que contó con el respaldo del resto de grupos representados en el pleno. Y VOX también emitió su voto contrario a la modificación 9/2021 por valor de 15.231,60 euros para la adquisición de equipos informáticos, mobiliario y dotación para el Espacio Joven de Barbastro ●

CAMPINGLECINA

Abierto del 18 de junio al 19 de septiembre.
 Camping, bar, restaurante.
 Disfruta de la naturaleza

LECINA 974 31 83 86 info@campinglecina.com www.campinglecina.com

20 AÑOS CON NOTAS ALTAS

María Teresa Cubero destaca el compromiso en común

La Coral Barbitanya celebra 20 años desde su fundación en mayo de 2001 y de su primer concierto sacro con motivo del V Encuentro de Cofradías de Semana Santa celebrado en Barbastro. Rosa Cortés fue la directora y siguió hasta octubre de 2014 cuando asumió otras responsabilidades y le sustituyó Estanis Dalmau, titulado profesional de canto por el Conservatorio de Monzón. Hasta ahora han sido los únicos directores.

En el proyecto que iniciaron María Teresa Cubero como presidenta de la asociación cultural y Rosa Cortés de directora siguen la mayoría de los componentes de la Coral, **“si echamos la vista atrás solo podemos hablar en términos de ilusión compartida y objetivo cumplido porque, hace veinte años, no sabíamos si se consolidaría para seguir adelante. Así ha sido gracias al compromiso común”**.

Al mismo tiempo, se muestra **“agradecida porque ha sido posible sacar adelante el proyecto del que formamos parte un componente de personas que veníamos de la Coral Barbastrense, dirigida por Julio Broto, a quien le debemos todo. Gracias a su dedicación aprendimos a cantar y disfrutar. La mayoría seguimos con ilusión, ganas, entrega y sacrificio personal”**.

A partir de su primer concierto Coral Barbitanya participó **“poco a poco”** en actos religiosos y sociales, en Barbastro y en diferentes localidades de la provincia, **“no fue fácil hacernos un sitio hasta que contaron con nosotros en encuentros corales en varias ciudades”**. En el histórico destacan las veladas Castillo de Monzón, Muestra de Diversi-



dad Cultural de Terrassa, Encuentro Coral Ciudad de Teruel, Jornadas del Monasterio de Veruela, Alarde de Masas Corales de Basauri entre otras referencias.

En clave local, participaron en la reconstrucción histórica de los esponsales de Doña Petronila, reina de Aragón, en actos de Semana Santa donde destacó la interpretación de la Misa de la Coronación (Mozart) con Maite Aranzábal y el Magnificat y Gloria (Vivaldi) con la Orquesta de Cámara de Huesca en el concierto de apertura del Año Jubilar.

Al impulso de Coral Barbitanya se deben seis ediciones del Encuentro Coral “Ciudad de Barbastro” desde el año 2014 en colaboración con el Ayuntamiento. Gracias a esta iniciativa los barbastrenses han disfrutado con las actuaciones de doce agrupaciones corales de varias localidades. Además, participaron en las ediciones del Mesías de Händel (2016), Misa de la Coronación de Mozart (2018), Magnificat y Gloria de Vivaldi (2019) y de especial relevancia en los conciertos organizados por la Federación Aragonesa de Coros, en Palacio de Congresos de Huesca y con la Orquesta Reino de Aragón, en

el Auditorio de Zaragoza. **“Somos un referente de Barbastro allá donde vamos”** señala.

En especial valora **“la continuidad y el compromiso de las 28 personas que estamos en la Coral donde somos familia en el más amplio sentido de la expresión. Salvo José Luis que falleció y dos componentes que dejaron la Coral por razones personales, los demás seguimos en la misma línea. Si no fuera así, ahora no celebraríamos 20 Años. En realidad cantamos porque nos gusta, estamos a gusto y dedicamos muchas horas”**.

Al mismo tiempo resalta el apoyo institucional **“ha sido importante para continuar porque no disponemos de recursos externos. La cesión del aula en Casa de la Cultura nos va muy bien para continuar las actividades”**. El abarca desde la música medieval hasta obras contemporáneas, en las interpretaciones habituales hay de todo un poco, polifonía religiosa, clásica, villancicos, música española, popular y folclórica de diversos países. En ocasiones se incluyen obras de Francisco de Sarañana (XVIII) que fue maestro de capilla de la Catedral de Barbastro ●

EL PROBLEMA DE LA VIVIENDA: EL COLAPSO EN LA OFERTA INMOBILIARIA

El mercado de la vivienda en la ciudad de Barbastro, así como en Monzón y en Binéfar, muestra unas constantes vitales preocupantes. Desde hace ya algunos años la demanda latente de vivienda en nuestro territorio, tanto en el ámbito urbano de nuestras ciudades como en el rural de nuestros pueblos , no encuentra salida en la oferta disponible que ofrece el mercado. La consecuencia de este desajuste del sector inmobiliario es la dificultad creciente de colectivos enteros de población, como los más jóvenes o los nuevos residentes, para acceder a una vivienda, y derivado de lo anterior, el problema añadido de muchas empresas de nuestra área económica para atraer y retener nuevos trabajadores en el territorio . En un plano general, esta situación está lastrando las posibilidades de crecimiento demográfico y económico de todas las localidades del eje de Cinca en un momento de contracción de la población local motivado por la baja natalidad y el progresivo envejecimiento de sus habitantes.

Este desequilibrio inmobiliario tiene su origen en la reducción acusada de la oferta de viviendas de nueva construcción, incluyendo en esta categoría los inmuebles de cierta antigüedad destinados a rehabilitación. Esta situación de colapso inmobiliario queda reflejada, para el caso de Barbastro, en la estadística sobre la superficie construida realizada a partir de la información recopilada por el catastro y que se adjunta en este texto*. En este análisis, el dato correspondiente a la última década muestra claramente una importante reducción del espacio construido residencial puesto a disposición de los potenciales compradores y arrendatarios. Un escaso volumen de construcción que se refleja en las escasas promociones, en especial de pisos, desarrolladas tanto por el sector privado como bajo la iniciativa del sector público en nuestra ciudad. Además, este pobre balance constructivo está detrás de la menor incorporación de pisos destinados al mercado de al-

Por Eduardo Pérez Barrau, miembro del Foro B21

quiler en la ciudad ya que, en muchos casos, esto se produce por la sustitución de una vivienda “vieja” por una de reciente adquisición.













Hay que insistir en este particular porque, como en todo mercado, la abundancia o escasez de las “cantidades” va a determinar los precios finales; en el caso de las viviendas, incrementándose la renta que los hogares deberán destinar a la propiedad o al alquiler en relación a los salarios. Este elevado nivel de precios en la vivienda nueva en nuestra zona tiene, también, un efecto directo, y en la misma dirección, en otros dos mercados del inmobiliario como son la vivienda de segunda mano y la vivienda de alquiler. En ambos casos, si la demanda se mantiene estable o crece, los propietarios estimarán al alza el valor de sus casas y, por tanto, el precio que pidan por ellas a sus posibles compradores o inquilinos.

La suma de todos estos efectos, junto al abandono y desaparición para el uso residencial de muchos inmuebles de la ciudad, está provocando que el acceso a una vivienda digna sea una experiencia inalcanzable para muchos residentes. Una realidad que se

ve agravada por el elevado contingente de población flotante que, a la llamada de las oportunidades laborales que ofrece nuestro territorio en sectores tan dispares como el sanitario, el agrario o el industrial, prueban suerte durante largas temporadas en nuestra ciudad o en las localidades vecinas.

Otro factor relevante que se desprende de los datos del catastro es el envejecimiento progresivo del parque de viviendas en Barbastro. Esta tasa mínima de renovación y reposición de inmuebles, más visible en la zona centro e histórica, solo ha hecho que empeorar a lo largo de los últimos años debido a la ausencia de una eficaz política municipal de vivienda. Todo esto con un elevado coste urbanístico, estético y residencial para Barbastro.

Deberíamos, pues, sentirnos preocupados, tanto las administraciones públicas como las empresas privadas y la sociedad civil, por la salud del mercado de la vivienda, no sólo en Barbastro, también en las localidades próximas. Y tratar de conjugar negocio privado, oportunidad y acción pública para que nadie se sienta excluido de la vida social y laboral en nuestro territorio ●

Superficie Construida		
Decada	% Total	Top Provincial
<1900	2.66% 	<- 45º ->
1900-1909	2.81% 	<- 6º ->
1910-1919	0.36% 	<- 7º ->
1920-1929	3.17% 	1º ->
1930-1939	1.23% 	<- 5º ->
1940-1949	4.61% 	<- 3º ->
1950-1959	3.99% 	<- 6º ->
1960-1969	7.86% 	<- 6º ->
1970-1979	21.11% 	<- 2º ->
1980-1989	13.99% 	<- 3º ->
1990-1999	13.73% 	<- 4º ->
2000-2009	21.58% 	<- 5º ->
2010-2019	2.89% 	<- 6º ->

BARBASTRO... NUESTROS BARRIOS

Por PAULA GRACIA

BARRIO SAN JUAN



Actividades del barrio durante la fiesta antes de la pandemia.

Entrevista a Ana Madera, presidenta de la Asociación de vecinos

Paula Gracia: ¿Cuándo y por qué se constituye este barrio?

Ana Madera: La asociación se inscribió en julio del 91 con el fin de realizar un seguimiento de las necesidades del barrio y procurar que se solucionen del mejor modo posible.

¿Cuánta gente vive?

En este momento en el barrio viven alrededor de 90 familias. Sobre 250 personas, número que recientemente ha aumentado por la venida de familias jóvenes con niños.

¿Qué actividades realiza la asociación de vecinos? ¿Habrán fiestas de San Juan este año o algún tipo de celebración?

Organizamos las fiestas de San Juan, la Crespillada, la Noche de Ánimas, Navidad, Comida Popular, gimnasia y actos con InterBarrios aunque llevamos dos años que por las circunstancias sanita-

rias no hemos podido celebrar nada. Este año no va a haber celebraciones, pero estamos preparando todo para que cuando se pueda hacerlo de la mejor forma posible con muchas ganas

¿Qué infraestructuras echan en falta los vecinos?

Echamos en falta que el transporte público aumente su continuidad, también el mantenimiento del parque infantil y de las zonas verdes. Creemos necesario habilitar un espacio con máquinas para que las personas mayores pudieran ejercitarse y sería necesario mejorar la pavimentación de algunas calles, la limpieza y demás cosas que siempre pedimos.

La Ronda Norte ha acercado este periférico barrio a la ciudad, ¿cómo valora el desarrollo de esta infraestructura y lo que aporta a los vecinos?

Mi opinión particular es que la Ronda Norte ha sido una obra muy importante de comunicación entre el barrio y el resto de la ciudad. Para nosotros es fantástica porque puedes acceder al centro de la ciudad por una vía rápida

que no tiene mucha circulación. Particularmente pienso que ese millón de euros hubiese sido mejor invertirlo en el polígono, pero egoístamente para nuestro barrio ha sido fantástica. Falta una buena señalización porque en muchas ocasiones es un callejón sin salida que hace que entren todo tipo de camiones, caravanas y otros vehículos que al no estar señalizado luego tienen problemas para llegar a donde quieren o en las maniobras de salida.

Cuentan con vestigios importantes como el pozo de hielo, el yacimiento de Santa Fe o el último musulmán y romano. ¿Cómo ven desde el barrio el estado en que se encuentran estos restos?

Estos vestigios, cuando aparecen, son motivo de expectación para todos, pero al final el protocolo se alarga en el tiempo, se descuidan y al final, por falta de presupuesto, se toman decisiones que nos parecen poco satisfactorias para el barrio. Valorar, sacar elementos de interés y enterrar, nos parece una intervención poco interesante para nuestro barrio.

¿Cómo valoraría la relación que tiene la asociación con el Ayuntamiento de Barbastro?

La relación del barrio con la Corporación Ayuntamiento es positiva, pero a veces las propuestas no son realizadas o se proponen para un futuro que no llega, esto depende del periodo de elecciones. Nos encantaría que en breve se reanudara las obras de la carretera de Salas, puesto que no solo perjudica al barrio, sino a todas las personas que transitan por ella. **Por último, invitar al Ayuntamiento a que visiten nuestro barrio** ●





DIMITE ANTONIO COSCULLELA Y DANIEL GRACIA, NUEVO PORTAVOZ DEL PSOE



Antonio Cosculluela

María José Grade volverá a ser concejal

Daniel Gracia pasa a ser el nuevo portavoz del grupo municipal socialista en el Ayuntamiento de Barbastro tomando el relevo del senador y exalcalde, Antonio Cosculluela, que en el último pleno celebrado el 25 de mayo renunció a su acta de concejal. Cosculluela seguirá siendo senador y secretario del PSOE del Alto Aragón. Le sustituirá como concejal María José Grande que ya fue edil en el anterior mandato.

El nuevo portavoz del grupo municipal socialista ha sido alcalde de Salas Bajas durante tres mandatos consecutivos, de 2007 a 2019. En la actualidad es el Presidente

de la Comarca del Somontano, entidad en la que ya ocupó el cargo de vicepresidente y consejero de Deportes. Es concejal del Ayuntamiento de Barbastro desde este mandato donde viene realizando labores de portavoz en la defensa de mociones y debates plenarios.

Días atrás de realizarse la renuncia de Cosculluela, el PSOE comunicó su decisión de renunciar a la portavocía por el trabajo que desempeña en la Cámara Alta donde es el presidente de la comisión de control de RTVE. El propio Cosculluela propuso a Gracia como su sucesor.

Cosculluela era el concejal más veterano del Ayuntamiento desde la primera Corporación democrática en 1978 - 1983. Fue alcalde durante 20 años (1999-2019). **“Mi único objetivo ha sido mejorar la calidad de vida de todos los vecinos de Barbastro, empeño en el que he puesto todas mis fuerzas durante los 20 años al frente de la institución como alcalde”**, explicó en su última intervención.

Desde el grupo municipal socialista destacan que **“desde su elección como alcalde, Barbastro ha vivido dos décadas de crecimiento continuo y expansión, tanto a nivel demográfico como social, empresarial y económico, posicionando el municipio como uno**



Daniel Gracia

de los referentes en el desarrollo agroindustrial, turístico y comercial de la zona oriental de la provincia”.

Se refieren también, a **“la transformación que ha vivido la ciudad durante estos años donde se ha mejorado la oferta de servicios”** y citan la construcción del Centro de Congresos, las instalaciones deportivas, el colegio Pedro I o el Museo Diocesano, **“aunque la transformación urbanística de la ciudad es larga y extensa, así como el esfuerzo desarrollado para la ampliación y mejora del hospital”** ●

EL TILO VERDE

Fabricación de todo tipo de muebles a medida

T. 974 310 431



Marcos y Angela

-- Desde 1915 -

Antes Carnicería Herminia

CARNICERÍA - CHARCUTERÍA

**¡Nueva especialidad!
 COMIDA CASERA PARA LLEVAR**

c/ General Ricardos, 71 - BARBASTRO - Tel. 974 31 05 93

La COMPAÑÍA ILUSTRADA

PRESENTA

La
casa
que
nos
habita



Exposiciones,
encuentros y talleres
sobre ilustración
en las bibliotecas

Ana Porta

Bernardo Vergara

Carlos Aquilué

David Adiego

Isidro Ferrer

Javier Hernández

Mamen Moreu

Sandra Jávera

Sara Soler

Saúl Irigaray

junio

HECHO

Exposición *La casa que nos habita*

Taller: Sandra Jávera

TORRENTE DE CINCA

Exposición *La casa que nos habita*

ALCALÁ DE GURREA

Exposición *La casa que nos habita*

ALCAMPELL

Exposición *La casa que nos habita*

Taller: Javier Hernández

julio

LANAJA

Exposición *La casa que nos habita*

SALLENTE DE GÁLLEGO

Exposición *La casa que nos habita*

ALCOLEA DE CINCA

Exposición *La casa que nos habita*

agosto

ALBELDA

Exposición *La casa que nos habita*

Encuentro: David Adiego

BOLTAÑA

Exposición *La casa que nos habita*

Encuentro: Saúl Irigaray

EL GRADO

Exposición *La casa que nos habita*

Taller: Mamen Moreu

CASTEJÓN DEL PUENTE

Exposición *La casa que nos habita*

Programa Cultural Itinerante de la Diputación Provincial de Huesca

En **36 localidades altoaragonesas** a lo largo de 2021

Exposición *La casa que nos habita* en bibliotecas, calles, plazas
y espacios públicos · Talleres y encuentros con los ilustradores

Más información en www.dphuesca.es  @lacompaniailustrada



TOMA DE POSESIÓN DE 17 NUEVOS MIEMBROS DEL CONSEJO MUNICIPAL DE INFANCIA Y ADOLESCENCIA



Los consejeros presentaron en el pleno la campaña de sensibilización ciudadana “Medio ambiente, limpieza y reciclaje” en la que están trabajando .

Diecisiete nuevos miembros del Consejo Municipal de Infancia y Adolescencia de Barbastro tomaron posesión de su cargo, uniéndose a los once que continúan en sus puestos en la sesión ordinaria celebrada el jueves 20 de mayo de forma presencial en el auditorio del Centro de Congresos. El alcalde de Barbastro, Fernando Torres, presidió este pleno al que también asistió el presidente del Comité de Unicef Aragón, José Manuel Pomar, así como el resto de integrantes de este órgano, los consejeros, el concejal de Educación y los representantes de los grupos políticos del Ayuntamiento. Barbastro fue la primera de la provincia de Huesca en ser considerada 'Ciudad ami-

ga de la Infancia' por UNICEF.

Los 28 integrantes del Consejo presentaron al pleno la campaña en la que están trabajando sobre “Medio ambiente, limpieza y reciclaje”. Los consejeros explicaron las acciones realizadas, entre ellas una exposición de dibujos, en la que esperan que participen unos 850 escolares de la ciudad, y que será una muestra “viva, colorida, participada y fugaz”. Asimismo, expusieron algunos de los lemas que han ideado para esta campaña como “Si reciclamos, a Barbastro ayudamos”, “Si limpiamos, molamos”, “Barbastro por el medioambiente”, “Barbastro sin basura, ¡qué hermosura!” o “Parques limpios, lugares para jugar”, con los que esperan darle visibilidad a su trabajo para el que han solicitado la colaboración de sus compañeros de todos los centros educativos de Barbastro.

28 consejeros

Pablo Martín Ferreira, Clara Pocino

Tobeña, Nerea Sahún Ruiz, Irene García Muniesa, Diana Torres Villar, Sofía Abidallah, Eneko Alcario Bosch, Martín Delgado Giral, Hilda Álvarez Barberý, Valeria Lozano Guerra, Daniela Sierra Río, Kira Khounsamat Hong, Aya Lachoal, Martina Mur Lambistos, Fernando Margalejo Plaza, Irene Moreno Olivares y Bilal Haida Chehiti son los diecisiete nuevos integrantes del Consejo. En él continúan once, Marta Jarné Pujala, Ronny Aimacaña, Marcos Bometón Cambra, Paula Sanvicente Mairal, Nora Torres Turmo, Ander Cerezo Mata, Ruth Lahoz Santorromán, Iker Extremera de Manuel, Fatoumata Traore, Paula Lachós Carrasquer y Margarita Santiesteve.

El Consejo Municipal de la Infancia y Adolescencia, impulsado desde la Concejalía de Educación del Ayuntamiento de Barbastro, se enmarca en el compromiso con la participación de la ciudadanía en la construcción de las políticas públicas locales adoptado por el Pleno del Ayuntamiento ●



Cambiar Barbastro
 ha participado en las
 movilizaciones realizadas
 en todas las localidades

aragonesas con presencia del ferrocarril para demandar una apuesta decidida por este medio de transporte sostenible, ecológico, público, accesible y que vertebraba el territorio.



NACE LA ASOCIACIÓN PARKINSON BARBASTRO - SOMONTANO

Paula Gracia entrevista a su presidenta, Silvia Ramírez

¿Cómo nace la idea? Surge de mi socia, Isabel. Al observar en nuestro trabajo diario las necesidades de las personas afectadas por esta enfermedad y sus familiares, decidimos cubrir este vacío siguiendo nuestra filosofía de mejorar la calidad de vida de quienes que nos rodean. Hemos visto el gran trabajo que hacen las Asociaciones de Alzheimer y, siendo el Parkinson la 2ª enfermedad neurológica por número de afectados, nos pareció que era necesaria la asociación en nuestra zona. En la Comarca del Somontano hay cerca de 100 personas con Parkinson.

¿Qué acciones tenéis pensado realizar? Al acabar de constituirnos como Asociación no disponemos de fondos todavía, necesitamos asociados y colaboradores. Es un momento difícil. Por la pandemia no podemos organizar eventos para recaudar fondos. La idea es hacer más asequibles las terapias a los socios afectados por la enfermedad. Actualmente las ofrecemos de modo

privado en el centro de día Santa Bárbara cuyas instalaciones hemos cedido como sede de la asociación.

¿Objetivos? Queremos ser una plataforma común de encuentro, debate, defensa y toma de decisiones a favor de los enfermos de Parkinson y sus familias. Dar visibilidad, normalizar y defender los derechos e intereses de todos los afectados.

¿Quién puede hacerse socio? Toda personas que desee pertenecer a ella, tanto si necesita realizar algun actividad como si quiere colaborar e implicarse con los fines de la Asociación. La cuota anual es de 15 €. Les informamos en el Centro de Día Santa Bárbara, por teléfono 974 519 441/651 760 272 o email parkinsonsomontano@gmail.com ●



Isabel Laporta y Silvia Ramírez.

PISCINAS MUNICIPALES DE MONZÓN, SELGUA Y CONCHEL *abiertas a partir del 9 de junio*



**CAMPUS
DEPORTIVO Y
CURSILLOS DE
NATAción
DE VERANO**
Inscripciones a partir
del 31 de mayo



Monzón
Ayuntamiento

Nuevo **SEAT**
Ateca

Por 18.990 €.

Sujeto a financiación*.



Vive a lo grande.

Saluda a la nueva versión de ti mismo. El Nuevo SEAT Ateca vuelve con un nuevo diseño frontal, nuevas llantas y Faros Full LED para que disfrutes las 24 horas. El día no acaba cuando anochece.

Automóviles Binefar
 C. Almacellas, 85
 Binéfar | Tel. 974 42 82 50

Autobin
 Servicio Oficial Posventa.
 Av. Pirineas, 65 | Barbastro
 Tel. 974 310 026

Automóviles Cabrero Hnos.
 Servicio Oficial Posventa.
 Ctra. N-240 | Km. 147400
 Manzáñ | Tel. 974 401 474

*Consumo medio combinado de 4,7 a 8,4 l/100 km. Emisiones ponderadas de CO₂ de 123 a 190 g/km. Valores WLTP. Imagen asociada SEAT Ateca X-Perforce con opcionales. PVP recomendado para Pentra 1.0 y Bolera 1.0 para SEAT Ateca 1.0 TSI 81kW (110 cv) 180Sp. PVP Nueva por 18.990 € para clientes particulares que entreguen un anticipo de al menos de 10% del precio de adquisición, y 6 meses de permanencia, a nombre del comprador del vehículo nuevo o familiar 2º grado o pareja legal. IVA, transporte e impuestos de matriculación, operaciones comerciales de marca, concesionaria y Volkswagen Financial Services incluidos en el precio. Oferta válida hasta el **30/06/2021** para clientes particulares que financien a través de Volkswagen Bank Cambi S.E. según condiciones contractuales (capital mínimo de 15.000 €, con una permanencia mínima de la financiación de 48 meses). Compañía más rentable con el alquiler financiero. Para Confinar SEAT incluido en el precio si se financia la compra con Volkswagen Bank Cambi S.E. según condiciones contractuales (por importe de 300 €). Los servicios incluidos son los siguientes: 3 años de mantenimiento SEAT Service o 80.000 km (lo que antes suceda) y asistencia de garantía durante 3 años relacionados o los 2 años de garantía del fabricante o 100.000 km (lo que antes suceda).

5
 AÑOS

**GARANTÍA
 MANTENIMIENTO**



COMARCA DE
SOMONTANO
DE BARBASTRO

Al servicio
del ciudadano

LA COMARCA PROMUEVE UNA BOLSA DE ALQUILER DE VIVIENDAS PARA ATRAER A NUEVOS POBLADORES

El programa Somontano Alquila asesora y ofrece garantías jurídicas a los propietarios para que puedan poner a disposición sus pisos o casas con plena seguridad y confianza

La Comarca de Somontano ofrece a los propietarios de viviendas en desuso la posibilidad de ofertar en régimen de alquiler a nuevos pobladores o personas que puntualmente tienen que residir en lo 29 municipios de este territorio. En colaboración con Somontano Social y con la financiación del Centro de Desarrollo Rural (CEDER) se ha puesto en marcha el programa Somontano Alquila, **“un puente entre los propietarios de viviendas y los interesados en residir en un pueblo”**, como lo ha definido la consejera delegada del área de Lucha contra la Despoblación, Tania Castañera, que considera que la iniciativa



Manuel Lorente, Daniel Gracia y Tania Castañera.

“pone en el foco la España despoblada y uno de sus principales problemas, la falta de vivienda”.

El proyecto tiene como objetivo principal crear una bolsa de alquiler de vivienda pública y privada en los municipios del Somontano, para facilitar la llegada de nuevos pobladores al territorio y permitir que los actuales vecinos puedan optar por residir en sus poblaciones de origen. La acción principal es identificar viviendas vacías o en desuso que podrían ser habitadas, estableciendo contacto con los propietarios para que se adhieran a la bolsa de alquiler y ayudándoles en todo el proceso. La bolsa de alquiler será la herramienta que permitirá facilitar y potenciar la instalación de nuevas familias en el territorio, con la colaboración de los ayuntamientos.

El programa va dirigido a propietarios de viviendas cerradas o en desuso que no tienen disponibilidad para gestionar la puesta en alquiler; a pro-

pietarios que son reticentes a alquilar porque temen que los inquilinos no mantengan la vivienda adecuadamente; a propietarios que por tema de herencias comparten una propiedad y necesitan asesoramiento legal; otras circunstancias que obstaculizan la puesta en alquiler de la vivienda; y a ayuntamientos que quieren dinamizar la oferta de alquiler disponible en su localidad, y que a través del programa encuentran también un apoyo para realizar esa concienciación entre sus vecinos.

Somontano Alquila cuenta con la dedicación en exclusiva de un técnico, Manel Lorente, que se encargará de informar y apoyar a los propietarios en los trámites necesarios. El programa ofrece un servicio gratuito de asesoría legal para aclarar las dudas legales y fiscales que puedan surgir. Además se cuenta con los servicios, gratuitos, de un gabinete de arquitectura que tras realizar un informe



COMARCA DE
SOMONTANO
DE BARBASTRO

Al servicio
del ciudadano

del estado de las propiedades tramitará los pertinentes certificados energéticos. Cada propietario también dispondrá de una póliza de seguros a cargo del propietario con un coste mínimo. (Cobertura anti vandalismo, impago de mensualidades, etc.). Y habrá una colaboración continua para conectar la oferta de vivienda de la bolsa de alquiler con aquellas familias que están en disposición de dar el paso definitivo, adecuando sus necesidades con la oferta disponible. Al margen de las viviendas también se tendrán en cuenta los terrenos, solares urbanos, locales, naves industriales, etc., ... toda propiedad que permita cubrir los requerimientos de los futuros pobladores.

Daniel Gracia indica que este proyecto pretende dar respuesta al problema de falta de vivienda de alquiler en el medio rural, todavía más agravado ante la tendencia actual marcada por la pandemia de plantearse desarrollar un modelo de vida en un pueblo: **“Los hábitos de vida han cambiado y el proceso de emigración a las grandes ciudades se ha revertido. En los últimos años hay familias que quieren venir al medio rural, una tendencia que con la pandemia se ha acelerado, y ésta es una forma rápida de poner a su disposición vivienda de alquiler para probar la experiencia y en una futura fase optar por la venta o construcción de su propia vivienda”** ●

Datos de contacto: Manuel Lorente
somontanoalquila@somontano.org
603 01 77 95 - 974 30 87 73

SUBVENCIONES PARA ASOCIACIONES CULTURALES Y SOCIALES

La entidad invertirá 400.000 euros en varias acciones como el plan de equipamiento turístico o la redacción del proyecto del Camino Natural

El Consejo Comarcal de abril aprobó por unanimidad las bases reguladoras de las convocatorias de subvenciones para las acciones culturales de las asociaciones del medio rural así como para las entidades sin ánimo de lucro que trabajan en el ámbito de la acción social de la comarca. Las primeras ascienden a una cantidad de 15.000 euros y las siguientes a 17.000 euros.

En materia social, se aprobó el reglamento del servicio de acompañamiento social mediante un vehículo adaptado, adquirido por la Comarca de Somontano con la última modificación presupuestaria por un importe de 60.000 euros. Se trata de un nuevo servicio para facilitar los traslados de las personas con problemas de movilidad. Se espera que este acompañamiento en los transportes se pondrá en marcha después del verano, una vez recibido el vehículo.

Modificaciones presupuestarias

Destacada fue la aprobación de dos modificaciones presupuestarias por un valor de 400.000 euros distribuidos en partidas destinadas

a diversas áreas. La más significativa tiene un valor de 264.000 euros, destinada al plan estratégico de equipamiento de todas las oficinas de Turismo existentes en la Comarca (Barbastro, Bierge, El Grado, Naval y la futura oficina comarcal de Alquézar). Este plan contempla un diseño común y unificado del diseño, así como un mismo protocolo de funcionamiento, de todas estas oficinas municipales.

Otra de esas partidas, 15.000 euros, se destina a licitar la redacción del proyecto del Camino Natural que conectará Alquézar con Barbastro. Asimismo se van a dotar fondos para proyectos impulsados por la Comarca como Somontano Alquila, para facilitar el acceso a la vivienda en los pueblos, la promoción del aceite de oliva y la futura creación de una Denominación de Origen Somontano, para un plan de dinamización cultural, así como para el Taller de Empleo que se espera se ponga en marcha en los próximos meses.

Mociones institucionales

Previamente a la celebración del Consejo Comarcal, la Junta de Portavoces decidió convertir en institucionales las dos mociones presentadas por el PP en relación a mostrar el apoyo de la Comarca a la continuidad de los centros de desarrollo local, así como al transporte ferroviario ●

LA IMPORTANCIA DE LA TRADICIÓN

Por Cristina Lanau

El jueves 22 de abril se inició un programa formativo sobre la producción de judías tradicionales en ecológico en Huerta de Vero. Dicho curso continuó durante los días 29 y 30 de abril y concluirá con la cuarta sesión que consistirá en la visita a un cultivo en manejo en ecológico.

Este programa estaba enfocado hacia todas aquellas personas que quisieran iniciarse en el mundo del cultivo ecológico pero sobre todo, en el culti-



Plantación de judías en Huerta de Vero.

vo de la judía. Por lo que en él, se hablaron desde las buenas prácticas en el manejo de la huerta ecológica hasta de todo el proceso de cultivo de los distintos tipos de judías.

A su vez, se profundizó mucho en la riqueza y variedad de judías autóctonas procedentes de la Comarca del Somontano de Barbastro, ya que concretamente, en el banco de germoplasma Hortícola del CITA se conservan 27 muestras procedentes de nuestra comarca.

Antiguamente, el cultivo de la judía era algo fundamental en la huerta de todo hortelano de la Comarca del Somontano, pero a día de hoy, es una práctica que cada día se está perdiendo más. Esto ha derivado en que existen muchas variedades de judías, pero

que se desconozca totalmente la historia de estas, por lo que es muy difícil identificarlas entre sí.

Precisamente eso mismo ocurrió con una variedad de judía seca autóctona de Huerta de Vero. Para poder conocer su historia, nos remontamos a aquellos años en los que se cultivaba gracias a la voz y memoria de algunos hortelanos. Generaciones atrás,

en todas las huertas de la localidad se cultivaba esta judía. Pero a día de hoy, prácticamente nadie la hace, uno de los principales motivos es que muchos de los hortelanos que la cultivaban, se han ido del pueblo, por lo que es una enseñanza que se ha ido perdiendo.

Nuestra judía es blanca, un poco chata, alargada y se recolectaba y consumía en seco. Se considera que lleva en el pueblo prácticamente toda la vida y se cultivaba entre mediados de abril a principios de mayo. Era una judía de uso diario e incluso cuando tenían muchas, las comían para almorzar. Si un día destacaba era el del 15 de mayo al ser una de las fiestas más importantes de Huerta de Vero, San Isidro Labrador.

Años atrás, ese mismo día, el pueblo iba de romería al Saso, una partida de monte de la localidad junto con los burros decorados. En ella se encontraban con otros pueblos de los alrededores como Azara y Azlor, se bendecían los términos y se cocían las judías. **Los ingredientes de la receta original y que a día de hoy se sigue manteniendo son aceite, sal, ajo, laurel, pimentón dulce y canela.**

Una última curiosidad respecto a estas judías es, muchos hortelanos iban a pueblos como Peralta de Alcofea o Lagunarrota y las intercambiaban por trigo, ya que en esa zona la tierra era muy seca y por lo tanto perfecta para este tipo de cultivo ●

LASCELLAS ESTRENA PISCINAS

Los vecinos de Lascellas ya pueden bañarse este verano en una piscina municipal. El Ayuntamiento de Lascellas – Ponzano recibía a final de mayo la obra de construcción del vaso y ya procedió a su llenado. Resta por culminar esta infraestructura la obra del bar pero ello no impide que las piscinas ya se puedan disfrutar este verano. Se espera que el bar ya funcione a lo largo de este verano. La apertura al público será el sábado 3 de julio. Las condiciones de uso y acceso al recinto serán las marcadas por el Gobierno de Aragón.

La demandada infraestructura ha costado 150.000 euros, 100.000 procedentes del plan de obras de la Diputación Provincial de Huesca y el resto con fondos municipales ●





VALLE DE RODELLAR

CORAZÓN DE GUARA

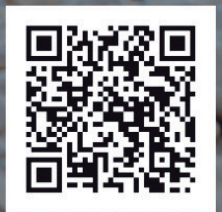

PROTESTA POR LOS PARQUES EÓLICOS DE TERREU

La iniciativa de las empresas Repsol y Forestalia de construir varios parques eólicos en la partida de Terreu, en la confluencia de los términos municipales de Peralta de Alcofea, Berbegal e Ilche, ha provocado el rechazo de Ecologistas en Acción así como de varios vecinos, entre ellos los propietarios de la finca en cuyas inmediaciones está prevista la construcción de estos molinos. Ambos van a presentar alegaciones a cada uno de los parques cuando se sometán a información pública y estudiarán otras acciones administrativas y judiciales para evitar la construcción de los mismos.

Para visibilizar esta protesta, el pasado sábado 22 de mayo coincidiendo con el Día Mundial de la Biodiversidad, Ecologistas en Acción



Un momento de la marcha reivindicativa en Terreu.

realizó una marcha reivindicativa por la muela de Terreu para solicitar la invertención política para detener este proyecto. Les acompañaron un grupo de vecinos de las localidades cercanas que recibieron sobre los trámites administrativos y ubicación de cada uno de los parques, analizando el gran impacto que producirían en su conjunto.

A pesar de la necesidad de las instalaciones de energías renovables, estas pasan a ser parte del problema si se realizan con mala planificación y en zonas de gran valor natural, como es el caso de los parques de Repsol y Forestalia”, explica el portavoz de Ecologistas en Acción Huesca, Chesús Ferrer, quien apunta que estos parques tendrían importantes afecciones sobre la biodiversidad,

pues los sasos que se encuentran entre los ríos Cinca y Alcanadre, **donde están proyectados, y su entorno son zonas prioritarias para aves, principalmente rapaces y aves esteparias. Es el caso por ejemplo del alimoche, en la zona hay siete nidos de esta rapaz, una de las más afectadas por muerte directa por choque con las aspas de los molinos y que ha llevado a otras CCAA a tomar medidas especiales, que de tenerse en cuenta en Aragón impediría su construcción.** También se debe contemplar el impacto sobre otras especies animales como **los murciélagos**, donde se según la información oficial de otras comunidades autónomas como Navarra, las muertes directas se cuentan por centenares, informan desde Ecologistas en Acción ●

NUEVO TEJADO PARA LA IGLESIA

La iglesia parroquial de Santa Magdalena de Hoz de Barbastro contará este verano con un nuevo tejado de tejas, tras la sustitución del actual de amianto. Las obras las costea el Obispado de Barbastro – Monzón que ha destinado un importe de 85.000 euros, a los que hay que añadir el aporte de unos 90.00 euros por parte de los vecinos. Además se intervendrá en la fachada. “Es la obra más importante que hemos tenido en el pueblo en los últimos años”, expresa el alcalde Juan José Millaruelo.

Los trabajos se van a desarrollar durante todo el verano por lo que la iglesia estará cerrada al culto. Las celebraciones religiosas se celebrarán en el local social o bien en el Ayuntamiento.



HOZ DE BARBASTRO

Por otro lado, con partidas de la DPH se va a renovar el pavimento de la calle y plaza la Iglesia en Hoz y la calle Baja que lleva hasta la casa de turismo rural en Costean, actuaciones que suponen una inversión de 49.000 euros. También en Hoz se ha adquirido una parcela de 3.000 m2 para crear un aparcamiento en la entrada de la localidad para suplir el déficit de plazas de estacionamiento.

Mientras que en Montesa se va a climatizar el local social y en Salinas de Hoz se rebozarán muros, ambas intervenciones por un importe de 15.000 euros ●



EL TALLER DE EMPLEO ENTABÁN DE ALBAÑILERÍA Y ATENCIÓN SOCIO SANITARIA COMIENZA EN JULIO

Los interesados en ser alumnos – trabajadores deben inscribirse en la oficina de empleo INAEM de Barbastro o por Internet

La Comarca de Somontano de Barbastro retoma el Taller de Empleo Entabán, que suma su décima edición, tras haber sido aprobado dentro de la convocatoria de talleres de empleo y escuelas taller que realiza el INAEM para todo Aragón. El presupuesto adjudicado para este taller es de 322.941,20 €, de los que la entidad comarcal aporta el 8,78%. El

presupuesto incluye la contratación de 12 alumnos trabajadores más el equipo directivo, administrativo y docente. Al igual que el pasado año la formación se centrará en los módulos de albañilería y atención socio sanitaria.

Los requisitos para participar en el proceso selectivo son: estar desempleado, tener 25 años o más, y requerir el servicio, es decir, solicitar específicamente la participación en la selección. Para ello, quienes estén interesados en ser alumnos -trabajadores del Taller de Empleo deberán pasar por la Oficina de Empleo (INAEM) de Barbastro e inscribirse

como demandante para el Taller de Empleo. También se podrá solicitar por Internet a través del Mapa de Recursos del INAEM

Los alumnos preseleccionados por la Oficina de Empleo serán convocados a mediados del mes de junio a las pruebas de selección para formar parte en del proyecto que comenzará el 1 de julio.

Los alumnos del módulo de albañilería realizarán prácticas en viviendas municipales y otros edificios de toda la Comarca. Y los de atención socio sanitaria en la Residencia Municipal de las Huertas de Barbastro ●

¡Carreteras dignas, seguras y sin peajes para el Altoaragon!

Los servicios y las infraestructuras públicas se pagan con impuestos: Reforma fiscal para que paguen más los ricos



PODEMOS
Aragón

EL POBLADO RUPESTRE LAS CORONAS – ALCATEU



ILCHE

Escudero ante una tumba

Entre Berbegal y Fornillos se encuentra un yacimiento rupestre de lo que pudo haber sido un antiguo poblado íbero que mantuvo actividad hasta la Alta Edad Media. La partida se la conoce como Las Coronas o Alcateu y se encuentra en la linde de los términos municipales de Berbegal e Ilche. Su nombre lo toma del arroyo Alcateu en el barranco de la Clamor.

Según la Carta Arqueológica de Aragón sus características son similares al no muy lejano Almerge, en Laluega, y según José Antonio Escudero, una suerte de 'Indiana Jones' y uno de los mayores conocedores de Alcateu, el poblado prerromano mantendría relación con otros asentamientos que se extienden hasta prácticamente Abiego.

En el poblado se conservan escaleras talladas en la roca, silos, asentamientos de habitaciones, muros, un horno neolítico, un aljibe romano y tumbas talladas en roca que a juicio de Escudero podrían corresponder a la época visigótica, en un altillo donde también se erigió la iglesia. En este

poblado se han recogido cerámica, de tipo común y campaniense, aunque algunos fragmentos podrían corresponder a fases anteriores, y monedas de época prerromana y medieval, acuñadas en el reinado de Jaime I. También se han observado molinos graníticos y clavos de hierro. El yacimiento, que ha sido expoliado desde décadas, bien merecería un estudio arqueológico y su puesta en valor como uno de los asentamientos más relevantes de la época romana (quizá del Hierro, según la Carta Arqueológica).

La última fuente documental encontrada hasta el momento sobre este lugar la aporta el ilustrado aragonés, el fraile carmelita Roque Alberto Faci (1684-1774) que cita este poblado y el culto a su iglesia en la obra 'Santísimas imágenes de nuestra señora, veneradas en el obispado de Lérida, en Aragón' en el apartado dedicado a la villa de Berbegal y sus términos.

"En los confines de los Términos de la misma Villa de Berbegal, con los del Lugar de Foncillas (Fornillos), y a distancia de una legua de esta Villa, hubo antiguamente un Pueblo, llamado Alcatef, o Acataeu, que hoy es Pardina, después destruido desde tiempo inmemorial. Aquí vecino se ve un Montecillo elevado, entre otros de la misma altura, y en la cima una iglesia de Piedra labrada, y cubierta a lo antiguo: Conjeturaré, que fue Parroquial de dicho Pueblo, como lo indica una Pila antigua Bautismal, que en ella se conserva. Aquí se venera la Santa Imagen de Nuestra Señora de las Coronas: Se cree así titulada, porque hay vecinos algunos Montecillos, semejantes al que ocupa la Iglesia, y llamándose sus

cimas Coronas, es como si la apellidaran Señora de los Montes. La antigüedad de esta Santa Imagen es mucha, y memoria de su iglesia parroquial antigua, y quizás era su titula ...", narra el carmelita. En su descripción el fraile indica que los vecinos de Berbegal y Fornillos veneraban esta talla de madera "conocida en nuestras montañas" de una altura de "casi dos palmos". La imagen de la virgen aparece sentada en una silla, semejante a las que se usan en el coro, y estaba colocada sobre una columna de la misma madera y de tres palmos de altura. La virgen viste "túnica rosa y dorada con un curioso broche que la ajusta al cuello. Lleva manto azul que baja desde la cabeza hasta los pies: Tiene al Niño Jesús sentado sobre la rodilla izquierda y con la mano izquierda lo sostiene del hombro izquierdo. El Niño viste túnica verde, ... En su mano izquierda tiene un Libro arrimado al pecho: Hijo y Madre llevan Coronas de la misma materia, de que fueron formados: A ambos faltan la mano derecha, que les quitó, o el tiempo, que todo lo consume, o la inquina de los hombres, que en las Guerras del año 1640".

Cuenta en fraile que los vecinos de Berbegal y Fornillos, localidad que dista a media legua de la ermita, acudían el 1 de mayo anualmente en procesión hasta esta pequeña iglesia cuyos sillares seguramente fueron utilizados para otras edificaciones. En la romería se daba la caridad consistente en pan, vino y huevos. La llave de esta ermita, según nos cuenta este fraile, estaba en poder de los vecinos de Foncillas (Fornillos), que consideraban a esta virgen su patrona ●

AZLOR

REMODELACIÓN DEL RECINTO DE LA PISCINA PARA UBICAR EL SERVICIO DE CAFETERÍA

Las obras podrán acometerse con fondos propios del consistorio y la aportación asignada dentro del Programa de Cooperación Económica de Obras y Servicios de Competencia Municipal (POS) de la Diputación Provincial de Huesca.

El Ayuntamiento de Azlor iniciará en septiembre el proyecto para la transformación del recinto de la piscina que permitirá disfrutar del servicio cafetería en un espacio más céntrico todo el año. Una decisión con la que tratan de responder a una de las peticiones más demandadas por los vecinos. "No se trata de deshacer lo que se ha hecho, sino mejorarlo y ofrecer más servicios", ha insistido la alcaldesa, Monserrat Galindo.

El actual espacio en el que está el bar de la localidad se ha quedado jus-



AZLOR

EL AYUNTAMIENTO DE AZLOR MEJORA LA ATENCIÓN A SUS VECINOS CON LA REFORMA DEL EDIFICIO CONSISTORIAL

Ha realizado distintas actuaciones para mejorar el día a día de los vecinos y los atractivos turísticos, como la mejora del alumbrado o la puesta en marcha de nuevos servicios, gracias al respaldo de las subvenciones de otras instituciones.

El Ayuntamiento de Azlor está volcado en mejorar los servicios y la atención que presta a sus vecinos y visitantes, empezando por las instalaciones del edificio consistorial, además de cambios en el alumbrado, el mobiliario urbano o la próxima puesta en marcha de una tienda multiservicios.

La primera reforma, que ha supuesto la reubicación de las oficinas, permitirá estar más cerca de los azlorenses, "a pie de calle". **"Las escaleras que había hasta ahora impedían el acceso a la mayoría de los vecinos"**, ha destacado la alcaldesa, Montserrat Galindo. Para ello, se han aprovechado las instalaciones del antiguo bar para ubicar el espacio para la secretaría, una sala para Alcaldía y labor de



los concejales o empleados municipales y el archivo.

Y para seguir en esta labor de acercamiento a los vecinos y transparencia en la gestión, la primera edil ha adelantado que se colocarán espacios informativos en distintos lugares de la localidad para exponer las novedades. Las mejoras que ha realizado el consistorio también ha llegado al alumbrado público, con la renovación de las bombillas por luces led, y han podido instalarse nuevas farolas en el casco urbano gracias a las ayudas en materia de eficiencia energética de la Diputación Provincial de Huesca.

Por otro lado, **se han recuperado los antiguos lavaderos**, para el disfru-

te de vecinos y visitantes, mediante tareas de repintado, colocación de decoración floral y se ha reparado la toma de agua de la fuente.

Además han comenzado a colocarse nuevos bancos en distintos puntos de la localidad, al igual que papeleras para facilitar la recogida de residuos, y están pendientes varias actuaciones de asfaltado y urbanización. **Y en proyecto está la construcción de un merendero con cubierta junto al Torno, próximo a la zona deportiva y, tras el verano, comenzarán las obras para la reubicación del servicio de cafetería.**

Las inversiones que se han realizado los últimos meses no sólo se han limitado a la Casa Consistorial y mejoras en la localidad, porque el equipo de gobierno ha trabajado en varios proyectos, buscando financiación de otras instituciones y organismos. Eso ha permitido, por un lado, que **el Ceder Somontano haya adjudicado la subvención para la apertura de una tienda multiservicios y se espera la resolución de la convocatoria de la Comarca del Somontano para la mejora de caminos** ●



to para las necesidades de la localidad. **"En verano, en las piscinas funciona muy bien, y hasta ahora la persona que lo gestiona lo hace todo el año. De esta manera, lo tendremos todo en el mismo sitio. Lo hacemos así porque la gente quería que estuviera**

en el centro del pueblo y fuera más grande. Es una zona más bonita", insiste la primera edil.

Para ello, el arquitecto Iago Mosquera Lumbreras ha diseñado la nueva imagen de este establecimiento, que incluye el cerramiento del local de las piscinas y la ampliación del espacio, lo que permitirá contar con una barra más amplia y más zona para atender a los clientes. Los vestuarios se trasladarán al otro lado del recinto en una nueva estancia que se levantará en una zona más prepara-

da y próxima al vaso. Y una vez estén culminadas las obras, el viejo local quedará a disposición del pueblo, para que lo puedan usar los vecinos para actividades comunes.

Para la ejecución de este proyecto, ha explicado la alcaldesa, el Ayuntamiento dispone de la subvención que recibe de la Diputación Provincial de Huesca, a través del Programa de Cooperación Económica de Obras y Servicios de Competencia Municipal (POS) e invertirá también una partida del presupuesto municipal ●



Llevamos tus libros
y papelería donde quieras

619 04 17 18 - Tel. 974 31 12 88

info@libreriastillon.com

www.libreriastillon.com

PASATIEMPO PUEBLO OSCENSE

por Carmina

A

--	--	--	--	--	--	--	--	--	--

 2

B

--	--	--	--	--	--	--	--	--	--

 8

C

--	--	--	--	--	--	--	--	--	--

 6

D

--	--	--	--	--	--	--	--	--	--

 7

E

--	--	--	--	--	--	--	--	--	--

 3

F

--	--	--	--	--	--	--	--	--	--

 5 1

G

--	--	--	--	--	--	--	--	--	--

 4



--	--	--	--	--	--	--	--	--	--

1 2 3 4 5 6 7 8

Una vez resueltas las definiciones y trasladadas las letras numeradas a su lugar, podrá leerse el GENTILICIO del PUEBLO de la fotografía.

La columna sombreada nos dirá el nombre de dicho PUEBLO.

A: Meter algo, o parte de ello, dentro de otra cosa. B: Liebre nueva o de poco tiempo. C: Esta planta suele adornar muchos balcones. D: Sarta de cuentas, separadas de diez en diez por otras de distinto tamaño, unida por sus dos extremos a una cruz. E: País situado en el sudeste de Europa cuya capital es Tirana. F: Dejar sin efecto una norma vigente. G: Que tiene orejas grandes o largas.

La SOLUCIÓN de este pasatiempo aparecerá en la página: 97

RECORRE EL VALLE DE PALAU
CON ESTA RUTA CIRCULAR
FONZ - OJO DE LA FUENTE -
VOLCÁN - FONZ



DISTANCIA TOTAL DE LA RUTA: 9 KM



Oficina de Turismo de Fonz
Plaza Mayor, 3
Tel. 974412001 - 679197633
turismofonz@hotmail.com

Barbastro es nuestra ilusión
y nuestro ideal

VOX

GRUPO MUNICIPAL BARBASTRO



ES NECESARIO UN IMPULSO DECIDIDO A LAS ACCIONES MEDIOAMBIENTALES DESDE LA ADMINISTRACIÓN COMARCAL DEL SOMONTANO

Por Somontano en Común



María Martínez, consejera comarcal

Aunque en la mayor parte de las agendas de las administraciones públicas y también en las empresas privadas cada vez hay más temática medioambiental, en nuestra Comarca de Somontano es tratado como un asunto menor al que se le dedica muy poco presupuesto; contando en estos momentos con una Delegación de Área, pero sin dotación de medios para poder abordar los temas que son de urgente solución, ignorando que si pretendemos ser una comarca de turismo el medioambiente es uno de sus grandes pilares y debemos apoyarnos en él para diseñar servicios y recursos, así como acciones para las entidades locales y sus habitantes.

Se elaboró en 2007 la Ley de Desarrollo rural sostenible del medio rural de España que parecía que iba a poner sobre la mesa la modernización en los Programas de desarrollo y en la manera de acercarse a lo rural desde una visión integral. Pero los partidos mayoritarios no la han llevado a la práctica y permanece en el olvido. Una ley que permitiera elaborar planes integrales comarcales específicos con la participación de los agentes del territorio y que sus principales objetivos eran la protección del patrimonio histórico, cultural, paisajístico y natural; medidas de protección y gestión de los bosques; gestión de la Red Natura 2000 y espacios naturales y fomento de la biodiversidad.

Por supuesto, es necesario avanzar en la comarcalización, con competencias directas que los asuntos que afectan al territorio y van a definir nuestro futuro y con él las posibilidades de sus habitantes.

Como no cesan de repetirnos, desde la Comarca vendemos patrimonio natural y diversidad de paisajes y territorios. Entonces, protéjamoslos.

Tenemos innumerables asuntos sobre la mesa que debemos ayudar a gestionar y resolver, contando con todas las instituciones y agentes implicados. Poseemos un territorio excepcional con una gran diversidad que debemos cuidar y para ello se deben poner en marcha acciones que ayuden tanto a los ayuntamientos como a sus habitantes y a sus turistas a mantenerlos.

Como dice el Análisis preliminar de incidencia ambiental del Plan de zona de Desarrollo Rural de la Comarca de Somontano de Barbastro elaborado en 2010 por el Departamento de Medio Ambiente del Gobierno de Aragón entre los objetivos a conseguir está: **“lograr un alto nivel de calidad ambiental en el medio rural, previniendo el deterioro del patrimonio natural, del paisaje y de la biodiversidad o facilitando su recuperación, mediante la ordenación integrada del uso del territorio para diferentes actividades, la mejora de la planificación y de la gestión de los recursos naturales y la reducción de la contaminación en las zonas rurales.”**

El mismo análisis cita como un obstáculo principal “Una de las principales amenazas que puede sufrir el medio en la Comarca de Somontano de Barbastro deriva de un planeamiento de desarrollo nulo o deficiente, puesto que el medio que posee es tan variado y rico como sensible a los cambios. Por ello es de vital importancia un planeamiento que conjugue el desarrollo con la conservación natural y con el mantenimiento poblacional, especialmente en el centro, sur y este de la comarca. En este sentido cobran especial impor-

tancia los planes de uso del medio.”

Entre las consecuencias a evitar enumera: **“Se evitarán actuaciones que consuman, de manera significativa, suelo y recursos naturales dentro de los espacios naturales protegidos, Red Natura 2000, áreas sensibles dentro de los Planes de Ordenación de los Recursos Naturales y de protección y conservación de especies catalogadas, o que puedan afectar a puntos fluviales singulares, parques culturales, árboles singulares, puntos de interés geológico u otros puntos de interés natural o patrimonial. Se evitarán actuaciones que puedan generar una contaminación de las aguas superficiales o subterráneas, principalmente con actividades de uso agrícola y ganadera. Se evitarán las acciones que puedan producir la contaminación de los suelos, principalmente con actividades de uso agrícola y ganadera. No se desarrollarán actuaciones que supongan un aumento significativo de los gases de efecto invernadero. Se evitarán actuaciones que supongan el desmantelamiento de población”.**

Nos encontramos, más de 10 años después con que se han desarrollado muy poco las Directrices que marcaba el Análisis del Plan de zona redactado, puesto que tenemos innumerables cuestiones medioambientales sin abordar y que cada día, la población reclama más soluciones. Cuestiones que van, desde la contaminación de los suelos y los ríos, la pérdida de biodiversidad, la falta de sostenibilidad en las actividades agropecuarias, la problemática de la gestión de residuos, los impactos por instalaciones industriales en sectores agrarios y un largo listado.

Si de verdad queremos apostar por el territorio y por mantener su singularidad y su atracción debemos apostar por la inclusión del área medioambiental en la agenda comarcal, como uno de los puntos principales que hay que abordar ●

ASQUE, UN PUEBLO MUY DULCE

Javier Cavero recorre este rincón de la Sierra de Guara

“En este pueblo de Asque dicen que Dios descansó y el más bello paraíso en este lugar creo”, inscripción en la fachada del salón social

En pleno corazón del Parque Cultural del Río Vero lindando con el sur del Sobrarbe se encuentra la localidad de Asque. Su entorno alberga yacimientos prehistóricos de incalculable valor como la cueva de la Fuente del Trucho la más antigua de Aragón con más de 29000 años.

Desde el 1845 forma parte del municipio de Colungo, ambas localidades están unidas a una distancia de apenas tres kilómetros a través del antiguo sendero por el que se atraviesa el misterioso puente del diablo. Por la carretera son seis kilómetros recorriendo los puentes de las gargantas y la palomera.

Paseando por sus calles se respira una sensación de paz y tranquilidad, durante el año son unos veinte vecinos, en fines de semana y verano aumenta la población con los hijos del pueblo que viven fuera, las casas están muy cuidadas al igual que el entorno.

Desde el ayuntamiento van trabajando en el arreglo de las calles y recientemente se ha terminado una obra para adecuar la plaza de la iglesia, con la construcción de un mendero y una zona deportiva como lugar de esparcimiento para los niños.

Bajando por la calle principal se llega a la plaza donde se encuentra el salón social lugar de reunión de los vecinos y donde celebran la fiesta. Fue construido en el año 1958 y restaurado en el 2002.

Una de sus calles nos lleva hasta su iglesia del siglo XIX de estilo neogótico, con un gran rosetón y dedicada a Santa Columba que se celebra en septiembre. El patrón del pueblo es San Nicostrato, el 8 de noviembre, entre los actos más tradicionales se celebra



Plaza de la iglesia

la misa y una comida popular.

La cercanía con Alquézar hace que sean muchos los que llegan al pueblo haciendo la ruta de las pasarelas, cuenta con varios alojamientos turísticos, casas rurales, bar, restaurante y lugares para visitar como el museo del arte del Guadamacil.

Asque es muy conocido por la elaboración de la miel artesana que cuenta con gran prestigio. La familia Berges lleva cinco generaciones de apicultores, recolectando la miel de las colmenas. Elaboran tres tipos de miel, de tomillo, de romero y de carrasca que son los tres tipos de flores que se pueden recolectar dentro del parque de la Sierra y los Cañones de Guara. En la actualidad venden miel por todo el país y en el extranjero ●

EL GRADO SE SUMA AL COMPOSTAJE

Los vecinos de El Grado están conociendo los beneficios del compostaje para poder aplicar este reciclaje de residuos orgánicos utilizada como fertilizante de los huertos. La empresa Entorno Natural y Social está llevando a cabo con el apoyo de Bibliotecas Verdes, el Ayuntamiento y la DPH la campaña “Compostar para conservar”, dividida en dos proyectos: “A ras del suelo” y “Recuperación y conservación del suelo de la huerta como sumidero de carbono”.

La primera consiste en la realización de una zona

de compostaje escolar donde participa toda la Comunidad educativa, aportando además, una herramienta educativa experimental muy interesante y que tendrá una repercusión en la conservación de espacios públicos de la localidad de El Grado.

La segunda apuesta, trata de que hortelanos del municipio incorporen el compostaje en sus huertas familiares, favoreciendo la recuperación y conservación de la fertilidad del suelo, manteniendo un ecosistema vivo, capaz de realizar sus funciones ●



ALQUÉZAR

ROSADO

BODEGA  PIRINEOS

WINE-MODERATION
ELIGE | COMPARTE | CUIDA

LOS NIÑOS DE ADAHUESCA Y ABIEGO ELABORAN MARCAPÁGINAS SOLIDARIOS

La idea surgió de la monitora del comedor escolar de Adahuesca, Carmen Sampietro Solis. Su colaboración familiar activa con varias asociaciones le hizo preguntarse ¿Y si lo hacemos con los niños del comedor escolar? ¿Y extrapolarlo con los niños del pueblo? ¿Y si se anima algún pueblo más? Y se puso manos a la obra con un proyecto precioso, creado y fomentado por **Save The Children**.

Carmen nos explica en qué consistió la acción "En el curso 2019-2020 la asociación, celebró la XII edición de la Campaña Marcapáginas por la Solidaridad, enmarcada en el día del libro solidario, trabajando los marcapáginas y la solidaridad con los derechos de los niños y niñas rohingya. Se trata de un grupo étnico desconocido por la mayoría de nosotros y que vive una situación absoluta de vulnerabilidad en un campo de refugiados de Bangladesh, después de haber huido en masa de la vecina Myanmar, su patria. **Me sensibilicé mucho con esta iniciativa, y pensé, vamos a ponerlo en marcha.**

A los niños les encantó la idea. Aprovechamos, dado que el día 23 de abril es el día del libro y de Ara-

gón, para esa semana y la posterior fomentar entre todos la participación solidaria de los vecinos, uniéndose colaborando con sus donativos y recibiendo los marcapáginas que con tanto cariño habían decorado los niños. **A la iniciativa se sumó el pueblo de Abiego. Agradecer a los niños y familias su entusiasmo y participación.**

Entre los niños y familias participantes de ambas poblaciones, hemos recaudado 147,40 €, que aportamos llenos de alegría, solidaria y gustosamente a Save The Children.

Quiero personalmente agradecer a cada uno de los niños y a las familias que han colaborado en esta iniciativa solidaria, gracias de corazón.

El restaurante Oridio en Adahuesca se unió activa y alegremente a colaborar con la iniciativa creando y dedicando un mini espacio en su restaurante donde exponer algunos marcapáginas y así sus clientes pudieran adquirirlos y depositar su donativo solidario; todo un éxito. ¡Gracias Oridio!"Una gran iniciativa, avalada por la solidaridad de los participantes ●



Carmen Sampietro junto a los marcapáginas



AZARA CREA UN APARCAMIENTO EN LAS PISCINAS Y ESTRENA LOCAL MULTISERVICIO

Pensando en la temporada de verano el Ayuntamiento de Azara ha comenzado a mejorar el entorno de las piscinas haciendo un aparcamiento. Además el Consistorio contempla, ya para la temporada siguiente, hacer una inversión en las piscinas consistente en la renovación de los vasos, mejorar las playas, etc.

También este año hemos comenzará el Proyecto de Renovación de Redes de abastecimiento y saneamiento financiado, parte de él, por el POS (Plan de Obras y Servicio) de la DPH.

Y, por fin, los vecinos del municipio ya pueden disfrutar del edificio multiusos que después de las diferentes fases de construcción se ha terminado. "Esperamos poder inaugurarlo pronto porque aunque no podamos celebrar las fiestas como lo hacíamos otros años, sí que tenemos previsto realizar diferentes actos y actuaciones culturales siguiendo las medidas y aforos que Sanidad nos indica", cuenta la teniente de alcalde Lucía Carpi.



MARTES 1 JUNIO

18:00 h. Salón de Actos Centro Cultural. Conferencia Música y cine de Juanjo Javierre. Gratuito. Aforo máximo 100 personas.

20:00 h. Teatro Municipal Los Titiriteros de Binéfar. Cuentos para dormir de Concejalía de Juventud en colaboración con Centro Ocupacional Nazaret. Gratuito. Aforo máximo 149 personas.

MIÉRCOLES 2 JUNIO

18:00 h. Teatro Municipal Los Titiriteros de Binéfar. Sombra de cine de Valeria Guglietti. Entrada 2€. Aforo máximo 149 personas.

19:00 h. Parque de los Olmos, escenario 2. Telón de cielo de la compañía de Víctor Biau. Entrada 1€. Aforo máximo 120 personas.

20:00 h. Parque de los Olmos, escenario 1. Vivir para contarlo, cantar para vivirlo de La Chaminera. Entrada 2€. Aforo máximo 120 personas.

JUEVES 3 JUNIO

17:00 h. Calle Mayor. Presentación "Silván y los árboles parlantes" de Rafael Yuste y María Felices. Gratuito. Aforo máximo 30 personas.

18:00 h. Sala de conferencias del Centro Cultural y Juvenil de Binéfar. Conferencia espectáculo "María de la O Lejarraga, Margarita Xirgu y el Teatro del Arte a principios del siglo XX en España" de Antonina Rodrigo y Paco Paricio. Gratuito. Aforo máximo 100 personas.

19:00 h. Explanada de las Peñas (junto a Recinto Ferial). Pelat de Joan Català. Entrada 3€. Aforo máximo 200 personas.

20:00 h. Sala de conferencias del Centro Cultural y Juvenil de Binéfar. Selección de cortometrajes de animación para adultos en colaboración con SOIFF y La Boca EC. Entrada 1€. Aforo máximo 100 personas.

VIERNES 4 JUNIO

17:30 h. Parque de los Olmos, escenario 1. El gran Braulio de Adrián Conde. Entrada 2€. Aforo máximo 120 personas.

18:00 h. 19:00 h. y 20:00 h. PEspacio Centro de día. El Cruce de A2manos. Entrada 1€. Aforo máximo 35 personas.

19:00 h. Teatro Municipal Los Titiriteros de Binéfar. Cuentos para dormir de Concejalía de Juventud en colaboración con Centro Ocupacional Nazaret. Gratuito. Aforo máximo 149 personas.

20:00 h. Parque de los Olmos, escenario 2. Trashhhhh! de Cía. Zero en Conducta. Entrada 2€. Aforo máximo 120 personas.

SÁBADO 5 JUNIO

11:00 h. Sala de Exposiciones del Ayuntamiento de Binéfar. Visita guiada + taller didáctico de Sovint Cultura y Desarrollo. Entrada 1€. Aforo máximo 10 personas.

12:00 h. Explanada de las Peñas (Junto a Recinto Ferial). Carman de Javier Ariza. Entrada 2€. Aforo máximo 200 personas.

De 12:00 h. a 14:00 h. Parque Avenida del Pilar. La Cajita de Holoqué. Entrada 1€. Aforo máximo 7 personas (Cada 10 min. 1 pase)

17:00 h. Sala de Exposiciones del Ayuntamiento de Binéfar. Visita guiada + taller didáctico de Sovint Cultura y Desarrollo. Entrada 1€. Aforo máximo 10 personas.

De 17:00 h. a 19:00 h. Parque Avenida del Pilar. La Cajita de Holoqué. Entrada 1€. Aforo máximo 7 personas (Cada 10 min. 1 pase)

17:30 h. Parque de los Olmos, escenario 2. Barquichuelo de Papel de La Canela. Entrada 1€. Aforo máximo 120 personas.

18:00 h. 19:00 h. y 20:00 h. PEspacio Centro de día. El Cruce de A2manos. Entrada 1€. Aforo máximo 35 personas.

19:00 h. Parque de los Olmos, escenario 3. Performance "Mientras todo se mueve" de Mario Molins, María Mateo, Antonio Rodellar y Teresa Vilaplana. Entrada 1€. Aforo máximo 150 personas.

20:00 h. Nave Izquierda del Recinto Ferial. Control Freak de Kulu Orr. Entrada 5€. Aforo máximo 200 personas.

DOMINGO 6 JUNIO

11:00 h. Sala de Exposiciones del Ayuntamiento de Binéfar. Visita guiada + taller didáctico de Sovint Cultura y Desarrollo. Entrada 1€. Aforo máximo 10 personas.

11:00 h. Salón de Actos Centro Cultural. Sesión de cine de animación +7 de Rita & Luca film. Entrada 1€. Aforo máximo 100 personas.

De 11:00 h. a 13:00 h. Parque de la Avenida del Pilar. Taller de Circo de Callejatro. Entrada 1€. Aforo máximo 10 personas. (Cada 15 min. 1 pase)

13:00 h. Parque de los Olmos, escenario 2. "Desconcierto de historias" de La ChicaCharcos. Entrada 2€. Aforo máximo 120 personas.

17:00 h. Sala de Exposiciones del Ayuntamiento de Binéfar. Visita guiada + taller didáctico de Sovint Cultura y Desarrollo. Entrada 1€. Aforo máximo 10 personas.

17:00 h. 18:00 h. y 19:00 h. PEspacio Centro de día. El Cruce de A2manos. Entrada 1€. Aforo máximo 35 personas.

De 17:30 h. a 19:30 h. Parque de la Avenida del Pilar. Taller de Circo de Callejatro. Entrada 1€. Aforo máximo 10 personas. (Cada 15 min. 1 pase)

18:00 h. Teatro Municipal Los Titiriteros de Binéfar. Jon Braun de Anita Maravillas. Entrada 3€. Aforo máximo 149 personas.

20:00 h. Nave Izquierda del Recinto Ferial. Clásicos Excéntricos de Lapsu Producciones. Entrada 3€. Aforo máximo 200 personas.

ALBERUELA ESTÁ DE ESTRENO

En anteriores números de esta publicación se indicó que en la población de Alberuela de la Liena se estaban acometiendo distintas obras y mejoras por parte del Ayuntamiento.

La más importante de todas ellas ya está finalizada, se trata de la mejora del acceso y entorno de la Iglesia de San Nicolás. **Las obras realizadas han transformado notablemente la parte final del pueblo, adecuando el entorno y ensalzando el valor de las dos construcciones históricas más importantes de la localidad:** la Iglesia Románica de San Nicolás de Bari (S.XII)

y los restos del Castillo Templario, ambas situadas en la parte más baja del pueblo.

Estamos hablando de la Iglesia parroquial de la localidad que durante unas décadas estuvo fuera de uso y, desde finales de los noventa y hasta el 2010, se llevaron a cabo varias actuaciones para restaurarla y habilitarla para su uso. Tras todas estas intervenciones, el estado de los accesos y el entorno di-



ficultaba y hacía poco práctico que se utilizase sino era en ocasiones especiales (fiestas patronales, funerales, bodas u otros eventos).

Éste año finalmente se han llevado a cabo las obras que han consistido en el enlosado de la zona más próxima a la propia Iglesia y la construcción de un muro de escollera para proteger la base sobre la que se asientan los restos del castillo. Así mismo una empresa especializada ha dignificado el estado de la parte más baja de los muros de castillo restableciendo su imagen original. Las obras se han completado alquitrinando el último tramo de la calle San Nicolás y la explanada que hay entre ambas construcciones. A su vez se ha llevado el suministro de agua hasta la misma Iglesia.

Los vecinos y vecinas están a la espera de que la situación de la pandemia mejore para poder inaugurar estas obras, celebrando algún acto en las fechas en las que suele celebrarse la fiesta mayor; siempre sujetos a las circunstancias y normativa existente en ese momento.

Los más pequeños también están de enhorabuena. Tras años de espera, se ha actualizado el parque infantil dotándolo de elementos homologados y de un suelo de caucho para evitar daños.

Por otro lado, la vivienda que construyó el Ayuntamiento para alquiler social, está ocupada desde el mismo momento en que se finalizaron las obras, lo cual ha sido otro motivo de satisfacción para el pueblo ●



SALAS BAJAS CONTARÁ CON UNA ELECTROLINERA

Salas Bajas ha culminado las obras de adecuación de un parking y la urbanización de la calle La Fuente. Dicho aparcamiento contará con un punto de suministro eléctrico para vehículos, las popularmente conocidas como electrolineras, que vendrá a complementar el espacio de lavado de turismos y vehículos agrícolas, así como de eliminación de aguas fecales de autocaravanas.

La filial Endesa X se encargará de realizar la inversión, unos 10.000 euros, y gestionará el suministro

eléctrico. De momento se está trabajando en la redacción del proyecto. El Ayuntamiento está trabajando ya en los proyectos para financiar con los planes de obras de la DPH para el próximo 2022. Entre ellos destaca la creación de una vivienda para acoger nuevos pobladores y la renovación de caminos.

Por lo que respecta a la actividad estival, el alcalde Jorge Gracia confía en **“normalizar la vida y reabrir las piscinas y realizar actividades infantiles y deportivas de forma segura” ●**



ESTE VERANO, ALQUILA UNA AUTOCARAVANA



CincaVan

RESERVA
TU ESCAPADA:
638 05 33 53



*Turismo seguro
y responsable*

¡ESTAMOS EN MONZÓN! Polígono Paules, c/ Valle de Pineta, 63

Síguenos en redes sociales @cincavan  



*Elige que degustar, nosotros
te ayudamos con el maridaje*



Plaza La Iglesia, s/nº - Tel. 664 300 011 - **SALAS BAJAS**
Plaza del Ayuntamiento - T. 974 260 857 - **SIÉTAMO**

G&M No te dejara indiferente.

BERBEGAL, EN EL CAMINO DE SANTIAGO Y EL MERIDIANO DE GREENWICH

La iglesia colegiata de Santa María la Blanca, cuya construcción se inició en el siglo XII y se finalizó en el XIII, es la referencia más destacada de Berbegal, localidad enclavada en la Ruta del Románico. **Restos de la calzada romana Ilerda-Osca en las proximidades, el itinerario del Camino de Santiago que parte de Montserrat y pasa por Berbegal se constata en las conchas incrustadas en calles, a partir del albergue para peregrinos.** Testimonios de la historia local son, también, el Arco del Hospital que recuerda el recinto fortificado y las ermitas de San Gregorio y Santa Águeda (siglo XII), ambas restauradas por iniciativa municipal.

Además, la fuente de San Gregorio con abrevadero y lavadero (siglo XVI), los restos del **poblado ibero "Las Coronas"**, peñones de Muyed y de Santa Águeda. Una referencia atractiva **es el monolito con la línea imaginaria del Meridiano de Greenwich** que se adoptó, a nivel mundial, como referencia en 1871 en el I Congreso Geográfico Internacional. **Pasa por ocho países, entre ellos España y en concreto por Berbegal** por lo que se ha sumado a los atractivos de interés turístico. En el itinerario circundante al pueblo se observan los cuatro puntos cardinales, desde los llanos del Somontano hasta la cordillera pirenaica con cimas lejanas que parecen más próximas desde Berbegal.

La iglesia-colegiata dedicada a Santa María la Blanca, de estilo románico (XII-XIII) declarada Bien de Interés Cultural es la referencia más destacada por su condición de monumento. La autora local María

José Navarro le dedicó el monográfico titulado "Nueve siglos frente al cierzo". El retablo de El Salvador, depositado en el Museo de Lérida es, sin duda, la joya de la corona por cuya devolución inició la causa el alcalde Miguel Ángel Puyuelo, compartida con los de Peralta de Alcofea y Villanueva de Sijena, organizadores en común de la manifestación por la devolución de los bienes, celebrada en la Plaza del Pilar, en noviembre de 2010.

El Obispado de Barbastro-Monzón ha recuperado -de momento- el patrimonio de las parroquias y en la causa por el frontal sigue el actual alcalde José Carlos Boned dispuesto a al "apoyo decidido" al Obispado de Huesca si se decide por iniciar acciones para recuperar este frontal excepcional que salió de Berbegal en 1904 en tiempos del obispo Messeguer.

En el paseo por el pueblo destaca el enorme mallo "plantado" cerca del Ayuntamiento que recuerda una de las costumbres más arraigadas. Se conserva el ritual que conmemora la llegada del período estival en sábado de Pascua. En el itinerario urbano destaca el vía crucis realizado en plan artesanal por iniciativa de una vecina con apoyo municipal. La feria anual con mercadillo y el Encuentro de Bolilleras



Iglesia colegiata de Santa María la Blanca

por iniciativa de la Asociación Cultural Caum destacan entre citas y costumbres locales, aunque se han "aplazado" por la pandemia.

La población se mantiene estable con 327 vecinos, según el censo de 2020, y sufre un claro descenso demográfico desde el año 1900 con 1.120 vecinos, la mayor que se recuerda en la historia de Berbegal cuyos orígenes son romanos. En tiempos actuales, al desarrollo social y económico contribuye la instalación de la empresa Evofeed en el Polígono Industrial que ha generado puestos de trabajo en el pueblo donde se mantienen abiertas las puertas del comercio, pequeñas empresas locales y dotación de servicios. Berbegal se ha recuperado gracias al interés vecinal y el empeño de las corporaciones municipales -cada una en su etapa- con los alcaldes Alfredo Ara (1979-1999), Miguel Abenoza (1999), Miguel Ángel Puyuelo (2003-2015) y José Carlos Boned (2015) ●



CENTRO DE LOGOPEDIA Y PSICOLOGÍA LETICIA ANORO

"Evaluamos, diagnosticamos y rehabilitamos trastornos relacionados con el lenguaje"

En febrero de 2015 nace en Barbastro el "Despacho de Logopedia Leticia Anoro", un espacio en el que la logopedia ha sido protagonista durante 6 años y donde se ha ofrecido un servicio enfocado a evaluar, diagnosticar y rehabilitar trastornos relacionados con el lenguaje, el habla, la voz, la deglución, la audición y el aprendizaje.

Durante ese tiempo el proyecto y el equipo han ido creciendo y enriqueciéndose de formación, aprendizajes y experiencia clínica y se han ido añadiendo más profesionales y disciplinas. Cuando se observa en consulta una patología relacionada con el lenguaje, el aprendizaje e incluso en temas relacionados con la discapacidad o el autismo, se puede ofrecer un servicio mucho más completo e integral desde distintas disciplinas, con un equipo multidisciplinar.

Un tema que tratamos mucho en la consulta, es el tema de la Dislexia, estamos especializadas en detección temprana, diagnóstico, intervención, tratamiento, técnicas de estudio, etc. Tenemos el método Glifing que trabaja la lectoescritura de manera muy eficaz.

Y ahora también desde la psicología tratamos otros trastornos asociados a la dislexia como estrés, ansiedad, baja autoestima, trastornos de conducta o emocionales, etc. Y por supuesto el trabajo con las familias.

El objetivo es crear un espacio multidisciplinar en el que nos dirigimos a la población en general (niños, adolescentes y adultos) que requieran una intervención logopédica y psicológica. Se aborda la situación de cada paciente de manera integral para ofrecer el servicio más completo y satisfactorio. En coordinación con otros profesionales externos y/o centro escolar, siempre pensando en el éxito de la intervención para mejorar la calidad de vida del paciente.

DENTRO DE LA LOGOPEDIA SE TRABAJAN LOS SIGUIENTES ÁMBITOS:

- Dificultades en lenguaje y la comunicación
- Alteraciones del habla
- Terapia miofuncional orofacial
- Alteraciones de la lectoescritura
- Trastornos y patología de la voz
- Trastornos adquiridos por lesión neurológica

EN EL APARTADO DE PSICOLOGÍA:

- Trastorno por Déficit de Atención e Hiperactividad.
- Problemas de conducta.
- Alteraciones emocionales: ansiedad, miedos, fobias...
- Trastornos alimentarios.
- Trastornos del sueño.
- Trastornos de la eliminación: enuresis y encopresis.
- Inadaptación social.
- Baja autoestima.
- Acoso escolar (Bullying).
- Adicción a sustancias.
- Trastorno del Espectro Autista.
- Estimulación cognitiva. Técnicas de estudio.

MÉTODO GLIFING: Es un método de entrenamiento de la lectura que se aplica mediante un programa informático. Gracias a su formato lúdico, los niños disfrutan a la vez que mejoran sus habilidades de lectura. Los últimos avances en neurociencia han evidenciado la plasticidad de nuestro cerebro. Esto implica que, mediante un entrenamiento adecuado, podemos modificar la forma en que nuestro cerebro realiza determinadas acciones. Así pues, las habilidades lectoras se pueden entrenar. Partiendo de esta premisa, hemos diseñado y desarrollado el Método glifing.



Laetitia

CENTRO de LOGOPEDIA
y PSICOLOGÍA

LETICIA ANORO ESCARTÍN

(Logopeda y directora del centro COL N° 50.181)

VIVIANA PARAMO PILLAJO

(Logopeda COL N° 30/954)

EMMA CABRERO BESTUÉ

(Psicóloga general sanitaria COL N° AN06393)

C/ Corona de Aragón, N°7- 1ºC - **BARBASTRO**
centrolaetitia@gmail.com leticia@leticiaanorologopeda.com
www.leticiaanorologopeda.com

glifing
centro acreditado

ALQUÉZAR CREARÁ UNA ESCUELA INFANTIL Y UN CENTRO DE VISITANTES DE LAS PASARELAS

El Ayuntamiento de Alquézar va a construir en el Espacio Baldellou un edificio de atención a los más de cien mil visitantes que anualmente recorren las imponentes Pasarelas sobre el río Vero. El edificio constará de un espacio donde se proyectará un audiovisual del recorrido para mostrar los senderistas el tramo que van a recorrer, con sus dificultades y de una sala de gestión y administración de esta popular ruta. **Asimismo se dotará de espacio de atención médica y aseos.** De momento el servicio de recepción de visitantes se realizaba en los bajos del Ayuntamiento. La intervención se quiere acometer a lo largo de este año para que ya en 2022 pueda entrar en servicio.

Para el alcalde Mariano Altemir la creación de este ambicioso proyecto **“supondrá un salto de calidad en las Pasarelas, que son el lugar más visitado del Somontano. De esta forma los visitantes tendrá un espacio muy digno”.**

También el próximo año se espera que este terminado otro gran proyecto del Ayuntamiento, la **creación de una escuela de 0 a 3 años, el nuevo consultorio médico y un salón multiservicios.** Ambas dependencias se levantarán sobre corral contiguo a la Casa Consistorial de 135 m². La escuela se ubicará en la planta baja, en la primera estará ubicado el consultorio médico con ascensor -actualmente se encuentra en los bajos del Ayuntamiento- y la farmacia, y la segunda planta se destinará a un salón multiservicios necesario del que carece la localidad. Esta infraestructura, que ya ha recibido el visto bueno de Patrimonio, se ejecutará dentro del plan de obras de la DPH. El aumento del censo a raíz de la crisis del COVID-19 ha generado la necesidad de que el municipio cuente con una escuela para los más pequeños.

Por otro lado el Consistorio está procediendo a la renovación de 150 metros lineales de tubería de agua de

boca, afectados por la cal, en la zona del Pinte, por un montante de 20.000 euros. Asimismo se va recuperar el camino Fuente de la Pozaca hasta Mirador de O' Vicón, retirando vegetación y los escombros allí depositados, para conectar con la ruta que lleva a las Pasarelas del Vero ●



Edificio donde irá la escuela, consultorio y local social.

RODELLAR RECUPERA LOS MURETES DE PIEDRA SECA

Algunos de los muros de piedra seca que delimitaban el camino que lleva desde Rodellar hasta Cheto se van a recuperar gracias a una intervención artística que pretende crear obras de arte en esta manifestación de arquitectura popular, declarada como Patrimonio de la Humanidad por la UNESCO. El Ayuntamiento de Bierge junto con la Comarca de Somontano y Diputación Provincial de Huesca participan en un programa para la recuperación de estos muretes impulsado por la asociación Murtes de Arte y que cuenta con financiación del CEDER Somontano.

En la zona de Cheto, la artista y profesora de Bellas Artes Lucía Lorén creará una escultura sobre un muro de piedra seca que servirá como un memorial para los “recalillos”, los fajos de boj y otros arbustos utilizados para evitar que los animales entraran en las viviendas y proteger del agua.

A esta acción puntual, que se desarrollará el 6 de junio, le seguirán otras acciones para consolidar los muros

de piedra seca existentes en dicho camino a través de la convocatoria de talleres. La jornada del próximo 6 contará con charlas y talleres sobre cómo se trabajaba la piedra seca. La recuperación de los muretes de piedra seca como espacio creativo proviene de Francia donde desde hace años varios artistas trabajan la piedra de estas construcciones para crear esculturas que se han convertido en un atractivo turístico a la vez que se dignifica un patrimonio ancestral.

La consolidación de estos muretes se realiza en uno de los tramos con más visitantes del Somontano como es el acceso al barranco del Mascún y contribuirá a reforzar la imagen turística de Rodellar, como cuenta el alcalde César Sánchez. “Es una zona muy accesible para toda la familia y se puede ver además de los muros, todo el valle de Rodellar, será un atractivo turístico para la zona”. Los muretes servían para delimitar la linde y evitar que los animales entraran en los campos ●



EL SALINAR DE NAVAL ESTRENA LA VENTA DE ENTRADAS POR INTERNET

El Salinar de Naval abre sus puertas una temporada más tras un año de parón por la pandemia y lo hace adaptándose a la normativa COVID-19 establecida en cada momento, con aforo limitado como máximo a 200 usuarios que podrán bañarse en las cinco piscinas. La principal novedad es que para acceder al recinto habrá que adquirir la entrada a través de la web www.salinar-denaval.com. El precio es de 10 euros y da derecho a una hamaca (niños gratis hasta 4 años y también existe la posibilidad de adquirir bonos).

El pasado año, dado el cierre del recinto por la pandemia, se realizaron significativas obras de mejora como la ampliación de 200 m² de césped con cuatro jaymas más, se ha incrementado zona de sombra y se han cubierto más espacios del restaurante, así como las pertinentes obras de mantenimiento en las piscinas. La apertura del Salinar está prevista para el 15 de junio hasta mediados de septiembre. Cinco trabajadores estarán al frente de este balneario al aire libre que en los veranos anteriores a la pandemia ha atraído a unos 25.000 visitantes ●

EL SALTO DE BIERGE REABRE SUS PUERTAS EL DÍA 15

El Salto de Bierge reabre sus puertas el próximo 15 de junio con los mismos horarios, de 10.00 a 19.00, de lunes a viernes, y de 10.00 a 20.00, los fines de semana. El aforo de 250 personas estará condicionado a las limitaciones que el departamento de Sanidad establezca a lo largo de verano.

La entrada será de 3 euros, 1 más que la anterior campaña (niños hasta 6 años gratis). A cambio, los bañistas podrán disfrutar de unos aseos de obra, construidos gracias a una subvención del CEDER Somontano por 48.000 euros y la aportación del Ayuntamiento de 20.000 euros.

Otra novedad importante es que las entradas se podrán adquirir a través de una página web sobre el salto de Bierge en la que se dará información sobre el nivel de ocupación ●



OS CORRALS/LOS CORRALES: UNA ALDEA DESHABITADA EN EL CORAZÓN DEL SOMONTANO

Por Alberto Gracia Trell

En pleno corazón del Somontano se sitúa la aldea conocida en aragonés como Os Corral. Emplaza al noreste de Buera, en el municipio de Santa María de Dulcis, casi en el límite con Colungo. El acceso es muy sencillo, por medio de una pista que nace a la izquierda del camino que se dirige al santuario de Nuestra Señora de Dulcis. En total, unos 3 kilómetros desde Buera.



Fachada trasera de casa Lueza

Hasta que no alcanzamos la aldea no podemos divisarla, la vegetación lo impide. El paso del tiempo ha sido implacable con este viejo caserío transformado en un amasijo de ruinas, escombros y maleza. Por fortuna, en los últimos años se ha procedido a la limpieza del torno y del interior del núcleo, lo que facilita extraordinariamente su visita, aunque la entrada a las casas resulta prácticamente imposible.

Lo recóndito del lugar se refleja en una copla en aragonés que se cantaba en el sobrarbense valle de Vio, que hacía referencia a los pastores que bajaban a tierra baja y que recogió Migalánchel Martín Pardos de la boca de Chusta Clemente (Ceresuela, 1896 – Monzón, 1992): Yo sí que he corrito tiarras / qu'he estato en San Pelegrín, / en Buera y en Os Corral / y en Mesón de Sebil.

El primer registro que encontramos de Los Corrales se remonta a 1239 en la documentación de la colegiata de Santa María de Alquézar. Más tarde, en 1251, figura como parte del concello de Alquézar y aldeas, cuyo representante o jurado era Esteban de Los Corrales, quien ya lo era en 1239. En 1495 en el censo de Buera se cita un propietario de apellido Serué en Los Corrales. En 1834 Buera y Los

Corrales se constituyeron como ayuntamiento, aunque en 1975 se unió al de Huerta de Vero para formar el municipio denominado Santa María de Dulcis. En cualquier caso, popularmente se le ha considerado siempre como aldea de Buera.

La población de Os Corrales siempre fue escasa: en 1857 contaba con 29 habitantes y en 1887 con 27. Durante el siglo XX figuró únicamente en los nomencladores de 1920 con 7 habitantes y de 1930 con 8 residentes. Sabemos los nombres de algunos de estos habitantes (varones mayores de 25 años) en su mayor apogeo poblacional por medio del censo electoral de 1890. Son los que, incluyendo la edad entre paréntesis, citamos a continuación: Mariano Andreu Gil (75), Pablo Andreu Cosculluela (26), José Cereza Pardina (46), Antonio Jaime Altemir (36), Claudio Lisa Naya (40) y Claudio Lisa Castellón (73). En el censo de 1920 solo figuraba Gregorio Lisa Trallero (32). Como curiosidad, sabemos, gracias a la labor investigadora de Pedro Arnal Caveró, que sus pobladores recibían el mote de gallos.

La vida en esta aldea no debió de ser fácil, carecía de servicios básicos imprescindibles como la luz eléctrica o el agua corriente. A ello hay que sumar la falta de abastecimientos y recursos,

la dependencia en este sentido era absoluta de Buera. Por el contrario, el caserío sobresalía en la producción de vino y, sobre todo, de aceite.

Os Corrales está compuesto por cinco casas: Lueza, Macario, Palacio, Naya y Pepa. Entre todas ellas, es casa Lueza la que se mejor se mantiene, todavía se puede contemplar parte de su interior, pese al estado avanzado de ruina.

Ramón Miguel, de Buera, recuerda ver en los años 50 habitada solamente casa Naya, donde vivía permanentemente el matrimonio formado por Martín Lisa, heredero de la casa, y Carmen Bestué, si descendencia. Unos años después de quedar viuda, Carmen compró casa Molinero de Buera y bajó allí a vivir. Asimismo, por aquel entonces, casa Palacio se mantenía en un estado precario y casa Pepa ya estaba en ruinas. La última casa que se cerró definitivamente fue la de Macario. Aun después de la despoblación, hasta los años 80, en las casas Lueza, Naya y Macario se alojaban temporalmente durante varios meses para llevar a cabo diversas tareas agrícolas como la recogida de la oliva, la vendimia y el trabajo de la tierra.

Uno de los elementos que mayor interés presenta es el torno o almazara a escasos metros del núcleo.



Acondicionado en los últimos años, su interior ha sido limpiado, aunque la techumbre ha caído. No obstante, todavía permanecen, entre otros componentes, el ruello y la prensa de hierro. La existencia de este torno nos da idea de la importancia que ha tenido la oliva en este territorio. Además, hay que señalar los restos en la fachada de un reloj de sol acompañado de una fecha (1880) y una inscripción que dice: En el año 1920 trabajaron en este molino los operarios siguientes. Remun- do Monclús y Leandro Mur.

Sorprende especialmente que no haya ninguna iglesia ni lugar de culto, los lugareños seguramente asistirían a la iglesia de Buera y al cercano santuario de Dulcis. De hecho, Pedro Arnal Cavero cita en los dichos de la romería a los vecinos de los pueblos que acudían y, entre ellos, se encuentran los de Los Corrales. En cualquier caso, no es descartable que en alguna casa hubiera habido alguna capilla. Sí sabemos que los fallecidos los bajaban a enterrar en Buera.

Pese a décadas de abandono y una memoria oral que se disipa, todavía perviven algunas anécdotas como que, tal como nos relata Dulcis Gramisel, músicos de Buera en su juventud, durante los años 30 del siglo pasado, amenizaban con música los fines de semana de la aldea. Uno de los motivos era para

ver y cortejar con las chicas que tenían fama de ser muy guapas. Uno de estos músicos era Emilio Gramisel Torres, de Buera y nacido en 1918, que tocaba la guitarra, el violín y la bandurria.

Por último, **queremos agradecer las informaciones proporcionadas por Ramón Miguel y Dulcis Gramisel, ambos de Buera**, sobre este bello rincón del Somontano.

La despoblación y el abandono de pueblos no solo suponen la pérdida de su historia milenaria, sino también



Torno de Os Corrales

de su patrimonio material e inmaterial y los recuerdos de toda una vida. Es por ello que animamos a aquellas personas descendientes de pueblos abandonados del Somontano (Guardia, Otín, Letosa, San Póliz, Ballabriga, Vellanuga, Paúl, Rosico, Montarnero, La Sosa o La Muela) que quieran mantener vivas sus historias y memorias que se pongan en contacto con nosotros en el correo redaccion@rondasomontano.com ●

Tu salud dental nos importa

CLÍNICA DENTAL

Dr. Manuel Domper Ortiz
Dra. Marta Ortega Segarra



ODONTOLOGÍA GENERAL | IMPLANTES
PRÓTESIS | ORTODONCIA INVISIBLE | ESTÉTICA

Consulta previa petición de hora



974 311 339



628 428 777

Lunes a jueves: 8:00-13:00/15:30-18:30 h. Viernes: 8:00-13:00 h.

Avda. del Cinca, 26 - 28, 2°C · BARBASTRO

VPMS 22/061/96

CINCUENTA ASILADOS EN SOMONTANO EN EL PRIMER AÑO DE VIDA DE CEPAIM

Por José Luis Pano

La Fundación Cepaim para la convivencia y cohesión social, cuya sede provincial tiene en Barbastro, Uga Maluga, fruto de las gestiones realizadas por el Centro de las Migraciones de Aragón que creó y dirige el barbastrense Juan Carlos Ferrer y gracias al apoyo del Área de Bienestar Social del Ayuntamiento, se presentó en sociedad el pasado martes 25 en el Aula Magna de la UNED después de un intenso año de trabajo en el que pese a la pandemia sus técnicos no han parado de realizar gestiones para integrar en el Somontano a las personas que por diversos motivos dejaron sus países de origen y buscan protección internacional en nuestra comarca. Una gestiones que han dado su fruto ya que en este primer año han conseguido que 50 inmigrantes con petición de asilo puedan emprender una nueva vida en varias localidades. Algunos de ellos han partido a otros destinos tras haberles sido denegada la protección internacional o de refugio (por causas políticas, religiosas, de identidad sexual, ...). **“No hay un perfil de refugiados. La mitad son de países del Este y la otra mitad de países Sudamericanos. Cada familia es diferente y las personas que vienen solas igual, son muy diversas”**, explica Rocío Gregorio, responsable de la oficina de Cepaim en Barbastro, desde don-



Asistentes a la presentación en sociedad de Cepaim.

de se les realiza un acompañamiento hasta que se resuelve su petición de asilo.

De las 9 unidades familiares que conviven ya en nuestra Comarca, ocho ya tienen al menos a un miembro trabajando y todos los niños están escolarizados. **“Llegaron a Barbastro sin saber dónde estaba y están encantados. Es una ciudad pequeña, tranquila y con servicios. Si encuentran un trabajo estable tienen el deseo de quedarse a vivir aquí”**, afirma Rocío

La presentación en sociedad reunió a algunos de estos asilados que ante un abarrotado salón de actos y en presencia de autoridades como el alcalde de Barbastro, Fernando Torres, el concejal de Servicios Sociales, Luis Domínguez, el presidente de la Comarca, Daniel Gracia, el senador Antonio Coscolluela o el diputado de Sociales Antonio Biescas, expresaron sus cuitas **“que no dejan de ser las mismas que las nuestras aunque tengamos diferencias culturales como son el trabajo, la vivienda, la educación y sus hijos”**, expuso la responsable de Cepaim.

El acto contó también con la presencia de entidades sociales que colaboran en este proceso de integración como son Cáritas o Cruz Roja, así como empresas que han propiciado su contratación, autoescuelas que imparten clases especiales o inmobiliarias que facilitan el acceso a la vivienda, uno de los mayores problemas con los que se encuentran especialmente en el medio

rural. La presentación sirvió para sensibilizar a la sociedad sobre la acogida de asilados “porque necesitamos la ayuda de todos, nosotros no podemos solos”.

En este primer año el balance es altamente positivo: **“La sociedad de Barbastro se ha volcado desde proveedores, organismos sociales y públicos. Ha sido un trabajo fácil”**, explica Rocío, una de las diez profesionales que trabajan en el centro Uga Maluga de Barbastro. En Barbastro el equipo multidisciplinar del programa de protección internacional está integrado por un abogado, una psicóloga, una profesora, trabajadores sociales, técnico de inserción y de vivienda.

Un ejemplo de esta integración en el medio rural es el caso de la colombiana, con nacionalidad española, María que se asentó con dos hijos en Alquézar como técnica de Cepaim y realiza trabajos para la comunidad, acompañando a las personas mayores y dinamizando la vida sociocultural de localidad.

Otro caso es el de la georgiana Sofia, de 31 años y con dos hijos, que abandonó su país por motivos políticos. **“Llegué a Barbastro hace un año. He trabajado dos meses en una inmobiliaria como ayudante de administrativo durante dos meses y ahora estoy buscando un trabajo. En mi país no podía vivir ni trabajar por problemas políticos, lo tenía que dejar. Aquí estoy muy tranquila y mi familia también, me gustaría quedarme pero tengo que conseguir un trabajo”**●



Juan Carlos Ferrer recibió la muñeca Uga Maluga



LA RUTA DEL VINO MUESTRA EN FITUR SU TURISMO PARA NIÑOS

La Ruta del Vino Somontano presentó en Fitur “¡No te lo puedes perder! Turismo de niños para niños”, un proyecto de promoción turística fruto de la colaboración entre la Asociación para la Promoción Turística del Somontano y la Fundación Ramón J. Sender-UNED Barbastro.

El alcalde de Barbastro y presidente de la Asociación para la Promoción Turística del Somontano y la Fundación Ramón J. Sender, Fernando Torres, y la gerente de la Asociación para la Promoción Turística del Somontano, Clara Bosch, desgranaron los detalles de esta novedosa iniciativa en el marco del Día de Aragón en Fitur, al que también asistió la concejal de Turismo, Blanca Galindo.

Más de doscientos escolares de 5º de Primaria de seis colegios y CRA's del Somontano han participado en este proyecto “atractivo e innovador”, según palabras de

Fernando Torres, cuyo objetivo era conseguir que los más jóvenes se convirtieran “en los mejores agentes turísticos de nuestro territorio”. “Esta iniciativa -explicó Torres- pretende involucrar a los niños del Somontano en la promoción turística de su tierra, y en mostrar a otros niños del resto de España y del mundo, a través de sus especiales ‘ojos de turista’, las virtudes, los paisajes, los monumentos y, sobre todo, la excelente calidad de vida de qué disfrutamos en nuestro territorio”. El colofón a este proyecto lo pondrá, los próximos 14, 15 y 16 de junio la presentación de todos los videos

realizados en el Cine Cortés de Barbastro.

La Asociación para la Promoción Turística del Somontano ha sido pionera en programar actividades de enoturismo pensadas y orientadas a los más jóvenes, como la campaña de Enoturismo en Familia que en 2018 fue galardonada como Mejor Experiencia Enoturística en los International Wine Challenge Merchant Awards España y recibió también el Premio a la Mejor Campaña de Promoción en los Premios Enoturismo ‘Rutas del Vino de España’ ■



Clara Bosch, Fernando Torres y Blanca Galindo.

EL VALLE DE RODELLAR SE PRESENTA EN FITUR

Guara Somontano presentó en la feria internacional de turismo de Madrid, FITUR, su nueva campaña promocional centrada en el valle de Rodellar. La directora general de Turismo del Gobierno de Aragón, Elena Allué, la vicepresidenta de la Comarca y consejera de Turismo, María Morera, y el creativo Iván Arana, de Stendhal Estudio, presentaron al público y a un grupo de empresarios de la zona la campaña “Valle de Rodellar. Corazón de Guara” consistente en un video promocional, un espacio exclusivo dentro de la web de turismo de la Comarca de Somontano para este valle (<https://turismosomontano.es/es/rodellar>) con todos los recursos turísticos e información de servicios en cinco idiomas, divulgación en prensa y en redes sociales.



Empresarios del valle con Morera Allué, Navarro y Arana.

somooos



ASOCIACIÓN
EMPRESARIOS
SOMONTANO
BARBASTRO

Empieza ahorrar

aeb.es

Bases de la promoción



¡El Sábado, 12 de junio, APP SOMOOS regala el 20% de las 50 primeras compras del día, en cualquiera de los establecimientos adheridos!*

**Descuento aplicable en compras por importes mínimos de 50€ y máximos de 200€.*

Download on the
App Store

GET IT ON
Google Play

ESPÁRRAGOS DE BARBASTRO CON FUTURO

Por Ángel Huguet



El cultivo y la producción de espárragos aumentan cada año y también la demanda creciente desde que se registró la marca “Espárrago de Barbastro” por iniciativa de la Asociación de Hortelanos, el 6 de noviembre de 2018. A partir de entonces, la Sociedad Cooperativa Limitada Agrícola de Barbastro comenzó ensayos sobre el Espárrago Verde que han

dado buenos resultados en tres años primeros en colaboración con el Centro de Investigación y Tecnología Agroalimentaria (CITA) del Gobierno de Aragón.

Las dos variedades se suman a la más tradicional del turión blanco y delgado más conocido por “esparragué” de producción habitual entre los hortelanos locales. El denominador común ha servido para preservar el espárrago tradicional en la ciudad y en localidades del Somontano, entre ellas Pozán de Vero y Castillazuelo donde están los mayores productores de la marca nacional de calidad registrada. La venta se incorpora a los mercados del sector, en pequeñas cantidades, al lado del Tomate Rosa de Barbastro que es una referencia contrastada desde hace diez años. Los primeros “espárragos de Barbastro” son los resultados de la campaña iniciada en febrero, según informa un productor local, **“este año comenzó con antelación, estamos en el apogeo aún queda mayo y se ampliará hasta la primera quincena de junio si las plantaciones aguantan”**. La producción se concentra entre Castillazuelo, Pozán de Vero y en menor cantidad, Barbastro, **“en realidad hablamos en términos de autoconsumo y de reparto en el entorno local y comarcal. La tendencia es alcista y la referencia del Espárrago de Barbastro tiene buena aceptación, cada vez más importante y contribuirá al desarrollo”**.

Al mismo tiempo, destacan los resultados de los primeros ensayos sobre el “Espárrago verde” por iniciativa de la Cooperativa Agrícola por tercer año consecutivo, según informa el presidente Luis Olivera, **“la producción se limita a mil kilos que se distribuyen entre fruterías locales y en nuestra tienda en Monzón. La cantidad es pequeña pero se valoran más los resultados del cultivo de una variedad nueva en el Somontano”**. Se refiere a las características, **“son espárragos similares pero en verde, de unos 20 cm. de calidad excelente en los tres ensayos que se realizan en parcelas distribuidas entre Barbastro (2) y una localidad del Somontano. La colaboración del CITA es importante y la producción es lenta, propia del espárrago en general. De momento, interesan más los resultados que la producción que tenemos vendida sin problemas”**. El Espárrago Verde está en proceso de crecimiento y de plantación ■

integral! unusual design

OFICINA TÉCNICA
Y CREATIVA

- Creatividad
- Diseño gráfico
- Arquitectura
- Interiorismo

TALLER

- Carpintería
- Herrería
- Electricidad
- Pintura
- Albañilería
- Rotulación
- Logística

PROYECTOS DE REFORMAS INTEGRALES
E INTERIORISMO COMERCIAL



BRANQUII BAR



www.integral.com.es

@IntegralUnusualDesign

Tel.974 269 985

M.661 416 738

info@integral.com.es

JOAQUÍN BARRABÉS PLAYÁN

director general de BIG MAT OCHOA

“La salida de esta crisis debe ser más rápida que la del año 2008”

Joaquín Barrabés Playán forma parte de esa clase de empresarios de cuna. Él suma la cuarta generación familiar en Big Mat Ochoa, y la quinta ya trabaja también en la empresa. Por tanto, ha vivido “el oficio” desde muy pequeño y eso hace mella positiva en su concepción de lo que hoy referencia, que no es poco; una empresa del sector de la construcción, referencia en el mismo dentro de nuestra provincia, y que suma ocho sedes –Monzón, Binéfar, Barbastro, Huesca, Jaca, Vilanova, Balaguer y Reus- con 120 empleados diseminados por las mismas. El año pasado, Big Mat Ochoa celebraba su 100 aniversario, pero entenderán que el panorama no admitía festejo alguno; ahora estamos en otro escenario que es precisamente la que nos ocupa con el director general de la empresa con origen montisonense. La pandemia y sus rémoras económicas son tema de conversación con Joaquín Barrabés, que ha vivido como su sector, señalado, golpeado y caído en la crisis de 2008, ahora se levanta para ser uno de los mejor parados de una situación tan grave como la que estamos viviendo, eso sí, con visos de dejarla atrás.



Joaquín Barrabés, en su despacho de la sede central de la empresa ubicada en Monzón

A mayo de 2021, ¿cuál es la primera lectura que extrae, tanto a nivel personal como profesional, de estos catorce meses de pandemia?

A nivel profesional, fue duro de gestionar sobre todo al principio. Existía mucha incertidumbre. No sabíamos cómo actuar ni qué se pedía de nosotros. El domingo desconocíamos qué debíamos hacer el lunes, y eso creo que lo vivimos todas las empresas. Tenías a toda la gente esperando que les dijeras lo que debían de hacer el lunes por la mañana. Otro momento difícil fue cuando tuvimos que enviar a los trabajadores a casa porque se cerró todo aquellas dos semanas de abril. Son momentos que no has vivido y que ahora todavía se recuerdan, aunque tiene uno la sensación que ha pasado ya mucho tiempo. Y a nivel personal, recuerdo aquel momento que nos quedamos tres personas en la empresa para mantener las “constantes vitales” de la misma. Acostumbrados a mucho lío y muchas personas a diario, aquí en la sede de Monzón, aquello era una situación

muy extraña; yo diría que surrealista. Por suerte, en nuestro caso eso pasó rápido, y a los quince días se volvió con bastante trabajo; más de lo que podíamos esperar en ese momento.

Dice el aforismo que lo que no acaba con uno, fortalece. ¿Su sector sale reforzado de esta crisis sanitaria y económica?

Creo que el sector llegó todavía a esta pandemia con una sensación como de sector proscrito por la crisis del 2007. No habíamos recuperado del todo la confianza sobre lo que hacíamos, a lo que nos dedicábamos... y esta crisis ha demostrado que somos un sector importante, relevante y que cumple una función indispensable. Creo que hemos recuperado la autoestima a partir del aumento de la rehabilitación y la reforma que estamos viviendo. La sociedad ha necesitado de nosotros en el peor momento. Y eso nos viene bien a un sector que ha estado durante los últimos años muy dolorido, porque cuando caes un ochenta por ciento y



eres señalado por la sociedad como culpable de haber hecho las cosas mal, de haber creado una burbuja especulativa... De todo hubo, pero en esta provincia no fue así y sin embargo también caímos ese ochenta por ciento que he señalado. Para hacernos a la idea: en 2019 se terminaron en nuestra provincia 375 viviendas nuevas, en el año 1992 fueron 1.145; pero es que en 1995 se construyeron 1.568 y en el año 2007, 4.919. Aquí se puede apreciar la caída no recuperada a día de hoy. Ahora la actividad está siendo elevada, sobre todo en la reforma. Veremos a ver el comportamiento de obra nueva a finales de este año o del que viene. Apuesto por una clara mejoría de esos datos históricamente tan bajos.

Explíquenos qué fenómeno social se ha dado para que el sector de la construcción haya salido bien parado de la situación vivida en los últimos catorce meses...

Es evidente que todos hemos pasado más tiempo en casa durante el último año, y eso ha hecho que hayamos reparado necesidades que con la dinámica que traíamos no reparábamos tanto. A todos se nos ha ocurrido reformar o mejorar necesidades, y eso lógicamente ha aumentado la actividad en el sector; la demanda de profesionales se ha disparado y consecuentemente la de materiales, herramientas y accesorios para llevarlas a cabo.

Entiendo que el levantamiento de restricciones puede llevarles a unas ventas más lógicas si hacemos caso a los históricos; es decir, inferiores a los últimos meses...

Creo que se va a quedar por encima. La misma inercia lo va a posibilitar, pienso que todo funciona en un formato espiral, para bien o para mal, y cuando se coge una dinámica positiva se retroalimenta y hace que la mejora se potencie. Todo hace indicar que, tanto en reforma como en obra nueva, hemos cogido un impulso renovado. Como he comentado creo que nos va a ayudar a quitarnos esa "caspa" que viene de la crisis de 2008. La sociedad ya nos ve de otra forma. Hay que tener en cuenta también que los fondos que van a llegar a España desde Europa tienen que ver con algo tan importante y necesario como es la rehabilitación energética. Eso para nuestro sector va a ser muy bueno porque en nuestro país tenemos 8 millones de viviendas construidas en las décadas de los 50, 60 y 70 que ló-

gicamente siguen ahí y fueron anteriores a la primera normativa energética que data de 1980. La media de antigüedad de la vivienda en España es de nada menos que 45 años. El plan que se ha presentado a Europa habla de una ayuda de 6.820 millones para renovar energéticamente 510.000 antes del 2026. Una rehabilitación energética que tendrá ayudas de entre un 40% y un 100% dependiendo de la intensidad de ese ahorro energético. Estamos hablando de reformas muy masivas en materiales y mano de obra. Se trata de rehabilitaciones muy importantes a nivel medioambiental, no sólo para el sector o para España, sino para el futuro del planeta.

Sus diferentes sedes en Aragón y Cataluña le ofrecen una información concreta de cada territorio en pandemia a través de las ventas. ¿Reconoce algún almacén o tienda destacado sobre el resto?

Ha habido de todo porque cuando una zona turística se cierra, se nota en negativo; cuando se abre, ocurre al contrario, y como hemos tenido momentos y escenarios diversos, claro que eso se ha visto reflejado en los números. También debo decir que haber respondido a cada uno de esos escenarios ha sido para nosotros un reto. Porque cuando la gente salió de casa después de dos meses confinados, lo hizo en tropel para solucionar las cosas que habían identificado. Y como digo, fue un reto porque la ola que se nos vino resultó ser muy exigente para nosotros e hicimos todo lo que pudimos. Y con todo, las zonas que mejor han funcionado durante todo este periodo han sido las del llano; Balaguer, Binéfar, Monzón, Barbastro y Huesca han funcionado mejor y más regularmente que la montaña –Jaca, Vilanova– o la playa –Reus-. Todos sabemos que las zonas de montaña han estado más condicionadas por la poca movilidad habida, y que el varapalo a la hostelería y al turismo se ha sufrido mucho tanto en playa como en montaña. Podemos entender que hoteles y campings, que pueden ser clientes nuestros, poco han reformado en los últimos catorce meses.

La crisis sanitaria devenida en económica, ¿guarda algún paralelismo con la del 2008?

Yo no se lo encuentro. Como ya he comentado, la crisis de 2008 nos castigó mucho, y ahora somos de los que la hemos sufrido menos. En líneas generales, la del 2008 fue una crisis estructural del

sistema financiero global, y la que estamos viviendo ahora es un problema sanitario que ha llegado por sorpresa en un momento de crecimiento.

En su opinión, ¿podremos remontar de mejor modo y en menor tiempo la actual crisis en comparación con la vivida en el año 2008?

Hacer futurismo es complicado y arriesgado. Es cierto que la caída en la economía ha sido más brusca en esta crisis en comparación con la de 2008, pero entiendo que al no haber un daño estructural, la salida de esta crisis debe ser más rápida; estoy convenido que va a ser así. Además, creo que la reacción a nivel europeo está siendo más ágil y rápida, aprendiendo precisamente de lo que nos ocurrió hace trece años. Pero también habrá que ver qué nivel de daño han sufrido los sectores más castigados como hostelería y turismo, sobre todo en una economía como la nuestra donde ambos sectores son muy importantes.

Como empresario, ¿qué espera, en la situación económica y social actual, de nuestro gobierno central y autonómico?

Lo primero que hay que reconocer es que nuestros políticos han tenido un reto muy complicado; a mí no me hubiera gustado verme en una situación como la que han tenido que afrontar ellos. En respuesta a tu pregunta, espero que a nivel legislativo, a la hora de hacer leyes, piensen en el conjunto y no solo en una parte del todo. Porque además, en esa parte no solemos estar ni la ruralidad ni las empresas pequeñas y medianas empresas. Siempre se tiende a poner el foco legislativo en realidades que son un porcentaje pequeño, pero que tienen una repercusión muy grande a nivel mediático. Y en esos casos se suelen cometer errores.

Lo que desee para concluir...

El deseo de pasar cuanto antes esta situación. Parece que estamos en los momentos finales gracias a la vacunación, y esperemos que este verano lleguen tiempos mejores y que de aquí salga algo positivo. Pensando en nuestra provincia, creo que tenemos muchas posibilidades y futuro, a pesar de ser pocos. A ver si somos capaces de aprovechar esas potencialidades que pienso son muchas más de las que nos creemos. Y nada, adelante, a trabajar ●

5 · 6 JUNIO 2021

PARQUE DE LA AZUCARERA

Arteria Medieval

Feria de Artes y Oficios Tradicionales

EXPOSICIONES · MÚSICA Y COCINA MEDIEVAL



TALLERES DEMOSTRATIVOS



IFM

Ciudad de
Medieval



Monzón



GOBIERNO
DE ARAGÓN



PASSCAR BRINDA LA OPORTUNIDAD DE CONducIR UN MERCEDES DE ALTA GAMA

Alquilar un Mercedes-Benz GLE, un Clase A o un Clase E Cabrio es posible desde ahora en nuestra Comarca. El barbastrino Jorge Juan Pascau Noguero ha fundado PASSCAR, una empresa de alquiler de coches que invita a vivir experiencias únicas al volante. Jorge Juan dirige también la Agencia de Publicidad y Marketing Mr. Think, con oficinas en Barbastro, Barcelona y Madrid.



¿Te gusta conducir?

Me encanta. De esa pasión y de los innumerables coches que he tenido en mi vida, nace PASSCAR. Conducir un coche de alta gama es un placer. Creo que hay muchas personas apasionadas de los coches que también podrían disfrutar de estas experiencias, así que pensé, ¿por qué no compartirlos? Brindamos la posibilidad de salir de la rutina o incluso añadir estas experiencias a tus momentos de ocio y negocio. Disponemos de una flota de vehículos cuidados al detalle para mantener, ante todo, la esencia y la calidad de los viajes y aventuras.

Porque piensa que estos vehículos valen mucho dinero, pero su mantenimiento, casi más. Igual no te planteas comprar un coche de este tipo, pero alquilarlo un día, un fin de semana o para la quincena de tus vacaciones puede ser factible. Pienso, que es un gran sueño fácil de cumplir y desde luego, y garantizado, una experiencia única.

¿Por qué en Barbastro?

Sabes que soy de aquí, y aunque estuve fuera 31 años, entre Barcelona y Madrid, me ha gustado mucho regresar y estoy fenomenal en nuestra tierra. Desde esta situación todo lo que sea potenciar Barbastro, el

Somontano, Cinca Medio y La Litera me parece realmente estupendo. Y creo que ofrecer atractivos como éste, pues estos vehículos solo pueden alquilarse en Madrid, Barcelona, Marbella y Palma de Mallorca, sube el listón de nuestra oferta turística y así atraemos un tipo de personas con medio/alto poder adquisitivo.

¿Los coches solo se alquilan aquí?

La base, la tenemos en el Polígono Industrial Valle del Cinca de Barbastro, y se puede ir con tu coche hasta allí, recoger el nuestro y mientras dure el alquiler te guardamos el tuyo en nuestra nave.

Pero también ofrecemos el servicio de llevarlo, de momento hasta 140 Km. de aquí, por lo que podemos entregarlo, p. ej., en las estaciones del AVE de Zaragoza, Huesca o Lleida.

Si quiero alquilar un descapotable para el próximo fin de semana, ¿cómo lo reservo?

Muy fácil, entra en www.passcar.es y sigue las instrucciones que van apareciendo.

Muchas gracias Ronda Somontano por la oportunidad que nos estáis brindando de darnos a conocer.

LA RESERVA DEL TOMATE ROSA DE BARBASTRO

La Sociedad Cooperativa Limitada Agrícola de Barbastro (SCLAB) cultiva en su invernadero de última generación de Peralta de Alcofea tomate rosa de Barbastro, variedad preservada gracias a su compromiso con la biodiversidad hortícola de la comarca. Conscientes del potencial que tiene esta hortaliza, la cooperativa levantó un gran invernadero multicapilla, de mayor altura que los convencionales y con cuatro bóvedas, con climatización automatizada con sensores en función de la temperatura.



La cooperativa lo construyó hace tres años para producir sobre un terreno de 2.000 m² semillas de tomate rosa y también para ver la evolución de determinadas variedades de tomate rosa, siendo un banco de prueba del CITA (Centro de Investigación y Tecnología Agroalimentaria) del Gobierno de Aragón. En la pasada campaña se extrajo manualmente 50 kilos de semillas seguir garantizando en los próximos dos o tres años la producción de este cultivo, convertido en el oro de la huerta del Vero.

Asimismo se cultiva tomate rosa de Barbastro para comercializar. La cosecha ronda los 30.000 kilos de tomate de primera categoría que se vende a clientes de toda España: res-

taurantes, distribuidores, mercados, particulares, ... **“Tiene un potencial muy interesante y no nos cuesta nada venderlo. Vendemos incluso on line, entrando en nuestra tienda virtual en 24 horas lo puede tener en su casa. Toda la producción se vende con bastante facilidad”**, explica el gerente de la cooperativa Antonio Naval.

En la eclosión del tomate rosa de Barbastro en el mercado nacional, la SCLAB ha jugado un papel trascendental al ser el único ente autorizado para multiplicar las semillas, tras un proceso experimental en sus zonas de cultivo en el que junto al CITA y la Asociación de Hortelanos del Alto Aragón se determinó la variedad autóctona de esta comarca. **“Fuimos los selecciona-**

dores y mantenedores de esa semilla a través de un trabajo previo de selección previa de variedades aportadas por hortelanos de Barbastro se hizo la clasificación, depuración y selección del tomate rosa. Trabajamos en su obtención y la seguimos conservando”, recalca el gerente.

Este hecho supone un ejemplo del compromiso de esta empresa cooperativa por el territorio y por productos de calidad y de cercanía. En ese sentido, actualmente están trabajando en el cultivo del espárrago verde, siguiendo el exitoso camino recorrido por el tomate rosa de Barbastro, si bien con una producción menor. **“Queremos aportar al mercado productos de cercanía, de calidad y de seguridad alimentaria”**, explica Naval ■

SERVI.PER

PERSIANAS - TOLDOS
MOSQUITERAS

VENTA Y REPARACIÓN

T. 628 322 545 - BARBASTRO

CLÍNICA OFTALMOLÓGICA

Dr. Manuel Chacón Vallés

- Cirugía y Enfermedades de los ojos
- Oftalmología infantil y laboral
- Adaptación de lentes de contacto
- Láser



Avd. Mons. Escrivá de Balaguer, 10 4º C
T. 974 310 683 BARBASTRO

¿Te cuesta subir y bajar escaleras?

Las sillas salvaescaleras son:

- ✓ Silenciosas, cómodas y muy seguras
- ✓ Aptas para todo tipo de escaleras
- ✓ Su instalación es rápida y sin obras

ASESORAMIENTO GRATUITO
PRESUPUESTO SIN COMPROMISO
¡SOLICITA INFORMACIÓN!

www.valida.es

Valida[®]

974 43 01 26

TELÉFONO GRATUITO
de asesoramiento al cliente

PROMOCIÓN ESPECIAL

¡Mes SIN IVA!

si nos dices: SOMONTANO

* Descuento equivalente al IVA del producto. Promoción no acumulable a otros descuentos.

FRANCISCO IBARZ CLAVERA | Director de ICF Global (Eslús)

"Si queremos un pueblo vivo no podemos buscarlo a partir de las 5 de la tarde"

Ahora que tanto tendemos a concentrarnos profesionalmente, usted estrena oficina, pero permanece en Eslús. Una clara apuesta por la ruralidad, demostrando que se puede trabajar, perfectamente, desde un pueblo más pequeño...

En realidad, desde el inicio de este proyecto tenía muy claro que la vida profesional y personal debían ir unidas. Y aunque he recibido consejos y propuestas para ir a lugares con más población y visibilidad; entiendo que si queremos un pueblo vivo no podemos buscarlo a partir de las 5 de la tarde cuando acabamos nuestra jornada laboral; sino intentar poner nuestro pequeño grano de arena a la actividad en el municipio. En cualquier caso en nuestro sector de la ingeniería, a día de hoy, la ubicación no es un aspecto determinante para su desarrollo ni para el crecimiento de la misma. Existe tecnología disponible suficiente como para poder realizar presentaciones online, videoconferencias, formación telemática a clientes, tramitación de proyectos a través de plataformas digitales e incluso modificar diseños a nuestros clientes en tiempo real.

¿Cuál es el objetivo de este nuevo despacho que acaba de estrenar?

Disponer de un emplazamiento en el que poder interactuar con los clientes, ya sea de forma presencial o a distancia; ofreciéndoles la solución técnica que mejor se adapte a sus necesidades. Hay que tener en cuenta que en cualquier proyecto o desarrollo es importante conocer las premisas del promotor a la hora de lanzar su nuevo proyecto, instalación o producto. En cualquier caso la parcela colindante a la oficina nos permitirá revisar y chequear las modificaciones que nuestros clientes quieren realizar en sus vehículos para llevar a cabo el proyecto de reforma de los mismos o maquinaria.

Una profesión como la suya puede detectar el dinamismo o no de la escena económica. ¿Cómo describiría ese escenario en nuestra zona después de quince meses de pandemia?



Paco Ibarz nos recibió en su nuevo despacho sito en Eslús

En principio nuestro sector no copia fielmente los ciclos económicos; ya que los proyectos se suelen desarrollar con meses de antelación a su implementación. En nuestro caso hemos detectado una actividad empresarial notable; y aunque algunos proyectos se hayan pospuesto, (mayoritariamente por tema de subvenciones) se han suplido con nuevos desarrollos con los que nuestros clientes prevén conseguir un incremento de ventas en sus respectivos mercados.

¿Qué sectores ve con mayor salud empresarial de cara a afrontar la remontada a esta crisis económica derivada de la pandemia?

En base a la situación actual, y el plan de desarrollo a nivel nacional y comunitario, me atrevería a decir que la agroindustria, las energías renovables y todo lo que tenga que ver con la digitalización.

¿Cómo contempla la velocidad de salida de esta crisis?

Realmente nos encontramos en una zona privilegiada, en la cual las últimas noticias en cuanto a inversiones nos permiten ser optimistas. En cualquier caso, y hablando de forma genérica, para los sectores agroganadero e industrial; en base a la experiencia y la carga de trabajo de los últimos meses; añadiendo la previsión de inversión en cuanto a políticas nacionales y fondos de la Unión Europea la salida debería

ser muy rápida. Habrá que ver cómo estas políticas de recuperación consiguen reactivar otros sectores gravemente afectados como la hostelería, el turismo, la cultura...

¿Qué proyectos o trabajos han sido los más frecuentes para usted en este último año?

Nuestra actividad se ha centrado sobre todo en los proyectos de actividad para la apertura de nuevos negocios, de explotaciones ganaderas, proyectos de instalaciones (electricidad, gas, gasoil) por ampliaciones de negocios existentes, proyectos de derribo y desarrollo de nuevos productos por parte de nuestros clientes que han intentado adelantarse a la salida de la crisis con nuevos productos que les permitan diferenciarse de su competencia

Lo que desee para concluir...

Habiendo querido realizar un breve repaso a la actividad desarrollada por ICF GLOBAL y a la situación actual, y confiando en que cualquier duda adicional pueda ser resuelta en nuestras instalaciones, me gustaría dar ánimos a todos aquellos sectores enormemente castigados por la pandemia como hostelería, turismo, cultura, ferias y congresos; y agradecer a los sectores que han realizado un esfuerzo extra durante estos meses de pandemia como sanidad, comercio y transporte; porque de esta situación debemos salir entre todos ●



PUBLIRREPORTAJE

INSTALAR UNA SILLA SALVAESCALERAS EN CASA

Las sillas salvaescaleras son cómodas, seguras, ocupan muy poco espacio y se instalan rápidamente sin necesidad de hacer obras.

Los problemas de movilidad asociados con la edad dificultan los desplazamientos y la autonomía de las personas mayores, incluso dentro del propio hogar. Las escaleras son uno de los principales obstáculos a los que enfrentarse diariamente, y se convierten en la primera causa de caídas dentro y fuera de casa.

Por suerte, en el mercado existen las sillas salvaescaleras, perfectas para todo tipo de vivienda. Sirven para subir de una planta a otra de forma sentada, sin esfuerzo, con total seguridad y sin peligro a caídas. Las sillas salvaescaleras son perfectas para las personas mayores y para aquellas con movilidad reducida; son muy cómodas, se instalan rápidamente y sin hacer obras en casa o en la misma comunidad de vecinos.

¿Puedo instalar una silla salvaescaleras en mi casa?

Por supuesto que sí. Lo primero que debe saber es que todas las sillas salvaescaleras se hacen a medida de cada tipo de escalera. Por este motivo, un asesor técnico debe visitar su casa y tomar medidas a su escalera. A continua-

ción, el asesor le indicará qué silla es la más indicada para su escalera y necesidad, procediendo a continuación a ofrecerle un presupuesto totalmente a medida. Es importante que un asesor visite su casa porque cada escalera es diferente, tanto en forma (existen escaleras rectas y escaleras curvas) como en recorrido (número de plantas –distancia- a subir). VALIDA ofrece asesoramiento y visita a domicilio sin coste y presupuesto sin compromiso.

¿Es muy caro instalar una silla salvaescaleras?

Se cree que instalar una silla salvaescaleras en casa es un lujo, pero no lo es, es una necesidad. Una silla salvaescaleras es una ayuda para mejorar la calidad de vida de las personas mayores o con movilidad reducida. Ante esta necesidad es importante destacar que existen modelos de silla para todos los bolsillos. Todo dependerá del tipo de escalera, del recorrido, del tipo de silla elegida y de los opcionales. Por eso le animamos a pedir presupuesto sin compromiso. ¡Se sorprenderá!

VALIDA es una empresa nacional especializada en ayudas para la accesibilidad, con activa presencia en Aragón. Una empresa de aquí, con más de 20 años de experiencia, comprometida con el territorio y muy cercana a usted.

VALIDA Aragón - T 974 43 01 26 - www.valida.es

**A P R O V E C H A
LA R E N O V A C I Ó N
P A R A A H O R R A R**

**NUEVA EXPOSICIÓN
COCINAS**



ERNESTO CANCER®

atencionalcliente@ernestocancer.com



CONSTRUCCIONES

vecam

OBRAS Y REFORMAS



660 77 87 30 - 629 63 27 22

construcciones@veracampo.com



MÁS COMERCIO LOCAL = MENOS DESPOBLACIÓN

¡¡Cómo nos han cambiado los hábitos en los últimos quince meses!!

La crisis sanitaria que se inició en marzo de 2020 ha hecho variar el modo de comprar de muchos consumidores y ha acelerado y modificado tendencias que ya estaban en marcha.

Es cierto que el comercio on-line o el ocio de compras en grandes centros ya irrumpió en nuestras vidas hace tiempo y parecía que su crecimiento no tendría freno. Ahora, más de un año de pandemia después, todos hemos comprobado que el comercio de proximidad ha evidenciado, de nuevo, sus características positivas como una opción firme: porque el servicio esencial que ha prestado durante los confinamientos ha sido imprescindible, porque el esfuerzo realizado por los pequeños establecimientos ha sido impagable,

porque la atención personalizada no tiene precio, porque el límite de aforo es mucho más cómodo que en los grandes centros comerciales **y también porque el consumidor cada vez está más mentalizado de que el comercio local es necesario para mantener la vida de y en los pueblos y medianas ciudades. ¡La vida!**

Por otra parte, que en muchos casos las segundas residencias, es decir “el pueblo de los padres”, se hayan definido claramente como alternativa a las vacaciones en destinos lejanos y también para asentarse en zonas con menos riesgo de contagio y más naturales y humanas (el teletrabajo ha ayudado a que estos nuevos pobladores puedan permanecer mucho más tiempo en estas segundas residencias) ha servido para aumentar, temporalmente, la población de los núcleos rurales. Todo ello

se ha unido a que la mentalidad de los consumidores -también los llegados desde las ciudades- ha cambiado y ahora prefieren productos más cercanos, “de kilómetro cero”, recogidos en el momento óptimo de maduración frente a los envasados o procesados.

Así pues, queda definido un nuevo escenario, que es necesario consolidar, a través de medidas claras para apoyar e impulsar a “nuestro” comercio: **hay que conectar redes de distribución y comercialización**, por ejemplo, entre los agricultores y consumidores a través del comercio de proximidad, concretar ventajas fiscales y administrativas para apoyar el comercio rural, promover su modernización y digitalización, concienciar de que el mejor apoyo es comprar en estos establecimientos.

Esta actividad económica es un



APOYAMOS A LAS EMPRESAS

ABIERTO EL PLAZO PARA SOLICITAR LAS AYUDAS LEADER ¡¡HASTA EL 30 DE SEPTIEMBRE!!

ÚLTIMA CONVOCATORIA DE ESTE PROGRAMA

Las pequeñas empresas pueden obtener entre un **25%** y un **30%** de ayuda del coste del proyecto de inversión

INFÓRMATE CUANTO ANTES. Preparar la documentación para solicitarlas lleva un tiempo. No lo dejes para el último día



T. 974 31 60 05 - 620 049 545
info@cedersomontano.com



Unión Europea
FEADER

Fondo Europeo Agrícola de Desarrollo Rural:
Europa Invierte en las zonas rurales



GOBIERNO
DE ARAGON



Por M^a Jesús Morera
Partido Aragón - Barbastro y Somontano

servicio público que debe contar con apoyo institucional claro y bien definido, cualitativa y cuantitativamente, en el momento en el que se definen los pasos en la política del reto demográfico y más específicamente frente a la despoblación, porque una apuesta coordinada desde todas las administraciones, atraerá más emprendedores y actividad comercial en las áreas rurales, que se traducirá en un incremento de la población. Hay que destacar que un establecimiento es una familia trabajadora, es dinamización social, es garantía de servicio.

Además, desde las administraciones más próximas, se debe apoyar a este sector, para que mediante la formación adecuada aprovechen para fidelizar a estos nuevos consumidores, también a los que vuelven al pueblo los fines de semana, y

atraigan a otros nuevos. Tienen también que orquestar ayudas destinadas al acondicionamiento y optimización de la imagen de los comercios rurales, para la diversificación de la oferta comercial incorporando al catálogo productos agroalimentarios y artesanales autóctonos e incluso de las industrias locales.

Por otra, es básico, **generar sinergias entre el turismo y el comercio para conseguir dotar a los pequeños comercios locales de atractivo y utilidad económica y social.** Está demostrado que la compra de artículos en los destinos forma parte de las experiencias del turista de zonas rurales. Es decir, la propia actividad comercial de productos naturales, de proximidad, de elaboración artesanal y de calidad pasa a ser un reclamo para los visitantes y se convierte en elemento generador de flujos tu-

rísticos que contribuyen al desarrollo repercutiendo en la creación de empleo, directo e indirecto. Tener trabajo es una clave para revertir las estadísticas que hoy describen a las zonas rurales como despobladas y envejecidas, para llenarlas de más vida.

Está constatado que en los pueblos en los que hay comercio hay vida, que en las cabeceras donde se mantiene y crece el sector, hay vida. Debemos trabajar juntos para conseguir que el comercio local no sólo no desaparezca, sino que avance. Aragón es una tierra idónea para ello. Barbastro y el Somontano, más todavía. El reto es importante, pero tengo muy claro que a través de la colaboración de administraciones, autónomos y empresarios y, sobre todo, consumidores, lo vamos a conseguir ●

Disfruta del aire fresco
de **abenergía**

Solicita tu presupuesto en nuestras oficinas,
en el teléfono gratuito 900 1903 00
o por mail a info@abenergía.es

Somos especialistas en diseñar tus instalaciones de aire acondicionado para que realmente ahorres energía y ganes confort.

Te ayudamos a elegir el aire acondicionado que más se adapta a tus necesidades, en tu casa y en tu negocio o empresa. Y además, podrás ahorrar en tu consumo porque te regalamos el 50% de tu factura durante tres meses*

Una solución completa de aire acondicionado que mejora tu vida. Desde 780€

abenergía

*Descuento aplicado al término de potencia para tarifas hasta 10kW de potencia contratada.

EL CEDER SOMONTANO REIVINDICA LA UTILIDAD DE LOS GRUPOS DE ACCIÓN LOCAL PARA EL MEDIO RURAL

La última asamblea general del Centro de Desarrollo del Somontano ha puesto sobre la mesa el trabajo de los grupos de acción local de Aragón ante el anuncio del Ejecutivo autonómico de proceder a recorte (de 20 grupos a 3, uno en cada capital de provincia) y a recortar la cantidad destinada para los programas LEADER.

El presidente del CEDER Somontano, Mariano Altemir, confía en que el departamento de Agricultura reconduzca la situación y se llegue a un acuerdo de consenso "en el que todos seamos generosos", máxima tras la oposición suscitada en el territorio, con el pronunciamiento en contra de todos los grupos de acción local, de las diputaciones provinciales, las comarcas, ayuntamientos y sindicatos agrarios.

El CEDER Somontano reclama que haya dotación presupuestaria para poder conceder subvenciones y realizar sus proyectos en el periodo de transición hasta que se ejecute el nuevo programa LEADER (2023 - 2029). Los grupos de acción local piden que se asigne en los presupuestos de 2022 12 millones de euros para el programa Leader, de los más de 250 mi-

llones concedidos por Europa para este periodo de transición de la nueva PAC. La nueva propuesta de la Consejería es dotar con 8 millones de euros al programa Leader, 2 de los cuales procedentes de modernización de explotaciones y 6 de industria agroalimentarias. Por otro lado, los grupos de acción local también solicitan 4,2 millones de euros del Instrumento de Recuperación de la UE asociado al FEDER para Aragón el próximo año, y 77 millones de euros en la parte autonómica del Plan Estratégico de la PAC 2023-2029.

Por lo que respecta al trabajo realizado este pasado año, el CEDER Somontano ha apoyado con subvenciones LEADER a 11 proyectos, 4 productivos, 4 no productivos y 3 de cooperación entre particulares que suponen una inversión total en el territorio de 568.192,98 euros. De los 488.454 euros de los que se disponía el CEDER ha comprometido en ayudas 334.717 euros, es decir el 70% debido al freno de la inversión generada por la pandemia. Por citar algunos ejemplos de esos proyectos productivos cabe mencionar un laboratorio para crear fertilizantes para plantas truferas, en Estadilla, una cervecería artesana en El Grado, y un centro de cosmética natural en Bierge.

Desde 2016, gracias a estas ayudas se han creado 54 empleos y se han consolidado 161 puestos de trabajo; se han creado 19 empresas y 30 han mejorado su competitividad ●



- ESO
- Bachillerato:
 - Ciencias
 - Humanidades y Ciencias Sociales
- Formación Profesional Básica:
 - Fabricación Mecánica
- Ciclos Formativos de Grado Medio:
 - Gestión Administrativa
 - Instalaciones Eléctricas
 - Mecanizado
- Ciclos Formativos de Grado Superior:
 - Administración y Finanzas
 - Automatización y Robótica Industrial

VISÍTANOS EN:

[monzon.salesianos.edu/
colegio/puertas-abiertas](http://monzon.salesianos.edu/colegio/puertas-abiertas)
Y RESERVA TU CITA ON-LINE
Telf. 974 416 888



salesianos
MONZÓN



PASSCAR

ALQUILER DE OCIO Y NEGOCIO

¿Preparado para disfrutar?

¡RESERVA YA!
www.passcar.es

Con nuestros coches de ensueño
vivirás un viaje 5 estrellas

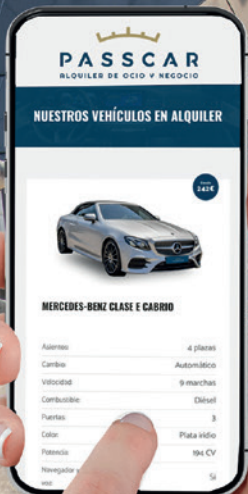

info@passcar.es www.passcar.es

+34 680 224 447 BARBASTRO



PUBLIRREPORTAJE

¿ESTÁS PENSANDO EN REFORMAR LA COCINA Y DARLE UN AIRE DIFERENTE?

**Atención a las tendencias by DECOYBA...
Las cocinas abiertas, por ejemplo, han llegado para quedarse.**

Varias de las últimas reformas que hemos realizado han sido con el objetivo de crear un espacio multifuncional, que cubra la necesidad de compartir tiempo con el resto de la familia o con los invitados mientras preparamos la comida. Además, de esta manera, se ganan metros para poder incorporar una isla de trabajo. Está claro que las cocinas de estilo limpio y simple son tendencia. La ausencia de tiradores sigue estando cada vez más vigente, ya que se tiende al minimalismo, que nos aporta relax, menos estrés... La iluminación también es otro aspecto que afecta a nuestro bienestar, por lo que hay que combinar bien lo que son las luces indirectas y focos puntuales en las zonas para cocinar.

Otro punto clave es la elección de los colores. Si bien es cierto que el blanco sigue siendo el gran rey indiscu-



tible para esta estancia, no podemos negar la elegancia de las cocinas en color negro que, aunque suene arriesgado, funciona bastante bien y le da un aire distinguido a la estancia.

Armonía de colores, materiales y texturas en acogedoras cocinas. El mármol y sus hermosas vetas vuelven a tener su lugar, tanto en la encimera como en las paredes. Este material, junto con el cuarzo y la madera combinadas, han ganado terreno en los últimos años, como revestimiento tanto de paredes, suelos e incluso encimeras.

DECOYBA, el amor por lo bien hecho.

www.decoyba.com



*Descubre una fortaleza
única, testigo privilegiado
de la historia de Aragón*



Más información: monzon.es
Siguenos: @monzontemplario
castillosedemonzon@monzon.es



Monzón
Ayuntamiento
Turismo

SISTEMAS DE RIEGO

ENERGÍA

SERVICIO,
REPARACIÓN
7 DÍAS A LA SEMANA.

Tecniriego
35 años regando juntos



Tecniland

SUMINISTRO
DE MATERIALES

INGENIERÍA

INFRAESTRUCTURA
HIDRÁULICA

AGUA ES VIDA

REGAR BIEN, NUESTRA RESPONSABILIDAD

www.tecniriego.com

TECNIRIEGO BINÉFAR, S.L.
C./ 19 de Mayo, 56 - 20500 BINÉFAR (Huesca)
Teléfono: 974 428 216 - Fax: 974 431 874
info@tecniriego.com

TECNIRIEGO CAT, S.L.
Polígono Industrial de Tomatenara C/ Fauset, nº 32 - 25123 TORREFABRERA (Lleida)
Teléfono: 973 750 917 - Fax: 973 750 917 - administracion@tecniriegocat.com

Tecniriego



VACUNO

Preocupación y mucha, en el sector vacuno, debido a una alimentación que se queda con todos los márgenes de producción y a una carne que vale algo menos. También un cierto desánimo porque no se ve luz a corto plazo, ni futuro. Si mañana bajara el cereal, nos relajáramos mucho. De momento, incertidumbre y nerviosismo entre los ganaderos.

Por otro lado, si va bajando el precio de la carne, algunos mataderos temen que los ganaderos cierren la granja. La única solución sería bajar el precio de la alimentación. Todo esto a pesar de que las ventas en el mercado interno han mejorado ligeramente gracias a la reapertura de la restauración en prácticamente toda España, a los movimientos más ágiles sobre todo en zonas de costa o montaña, a la movilidad actual, se está notando en una parte de los comercializadores que venden a restauración y que hasta ahora han sufrido mucho en ventas.

La mente domina al cuerpo y la situación anímica, cuando desaparece el miedo, te predispone a gastar. Gracias a las zonas costeras, los lomos tienen más alegría, pero la preocupación ahora está en los delanteros. Porque con respecto a la llegada de carne de otros mercados, en concreto Polonia, ha subido sus precios esta semana.

Siempre hay un pero, y la parte negativa viene con la llegada del calor, porque poco

a poco dejan de venderse los delanteros. Además, la movilidad también lleva a otros consumos distintos de la alimentación. Una parte de la comercialización quiere intentar vender la carne al coste actual, pero con un cierto pesimismo. Otra parte, directamente opta por una bajada en precios. La oferta de animales depende de la zona en que se encuentren, pero de momento no es excesiva ni tiene un peso elevado. Dependemos de lo que suceda con la exportación para ver si sobran o no animales. La exportación va más despacio, prácticamente no salen animales, estamos en las semanas posteriores al Ramadán. El peligro está en perder cuota de mercado. Los problemas para la exportación a Libia radican en que como no podían exportar desde España, buscaron mercados más baratos, como es Eslovenia. Ahora se llevan animales con cuenta gotas, pero necesitan precios más baratos para volver con fluidez. También están esperando las cartas de crédito. Las ventas hacia el resto de Europa piden una bajada de precios, con mayor incidencia en los frisonos pequeños. La nota positiva para el vacuno de cebo viene por la bajada de precios en los terneros de reposición, con menos demanda para entrar.

OVINO

Tranquilidad, calma y repetición de precios en el mercado del ovino. El cordero de 24 kg tiene un buen precio para los ga-

naderos y la comercialización también lo defiende, aunque con una horquilla en precios. La venta en el mercado interno es floja, pero así ha sido durante todo el año exceptuando Semana Santa. De todas formas, se espera un aumento de ventas en breve, porque la restauración ya está ampliando horarios en casi toda España y se espera que amplíe aforos. El cordero se consume principalmente en la restauración y no tanto en los hogares.

La exportación tampoco está muy activa. Alguna carga hacia Libia, pero no son barcos completos; algo de exportación hacia Francia, pero sin prisas. Ha terminado el Ramadán y esto es lo que se esperaba. También va saliendo algo más de cordero en campo, pero sin excesos. Por lo tanto, mercado muy lento, tranquilo y con prácticamente unanimidad en la repetición de precios de esta semana.

CEREALES

Pocas operaciones, se cubren necesidades. No se cierran contratos a largo plazo; incertidumbre por la fluctuación de los mercados. Expectantes al inicio de la próxima cosecha de cebada. Con alguna oferta más de cebada cede un euro. Con unas cotizaciones altas, baja el maíz un euro, ofertas de origen francés a precios más competitivos que en los últimos tiempos, junto a la oferta de puerto. Misma tendencia para los trigos. En Chicago, el maíz toma de ganancias tras dos ruedas de avances. Aunque, el dina-

**Esta VERANO,
pasea el Cinca Medio**

Cinca Medio
¡DESCÚBRELO!

CincaMedio  



mismo de la demanda externa en EE.UU. y perspectivas de oferta es más ajustada, brinda soporte al mercado evitando mayores caídas.

En los trigos buenas noticias, perspectivas de amplia producción a nivel global, condicionan los precios. Se sigue de cerca el devenir climático y el desarrollo de los cultivos en todo el hemisferio norte. La recesión parece ser más el resultado de la toma de ganancias por parte de los fondos que causada por una evolución de los fundamentales. Las plantaciones de maíz están ahora completas en un 80% según el USDA, en comparación con el 68% del promedio de 5 años. Las plantaciones de soja están completas en un 61% según el USDA, en comparación con el 37% para el promedio de 5 años. La calificación de la cosecha para el trigo de invierno es del 48% de buena a excelente en comparación con el 49% de la semana pasada y el 52% del año pasado hasta la fecha. En los mercados europeos, las perspectivas de la cosecha, especialmente en Francia, están mejorando debido al regreso de las lluvias en los últimos días. La situación sigue siendo crítica en Brasil y, según nuestros analistas, la producción de maíz estará muy por debajo de las 102 Mt registradas por el USDA la semana pasada. Argelia está aprovechando esta recesión para lanzar una licitación de trigo para 2 períodos de carga (del 1 al 15 de julio y del 16 al 31 de julio). El origen francés parece competitivo por ahora para este período de envío temprano. También notamos ayer la venta de 1,7 millones de toneladas de maíz de EE.UU. a China. Las exportaciones de trigo de la UE para esta campaña ascienden a 23,44 Mt al 16 de mayo, en comparación con 31,27 Mt el año pasado hasta la fecha. Las exportaciones de cebada de la UE alcanzan los 6,86 millones de toneladas, en comparación con las 6,77 Mt del año pasado hasta la fecha. Las importaciones de maíz ascienden a 12,81 Mt al 16 de mayo, en comparación con las 18,29 Mt del año pasado hasta la fecha. Durante la semana pasada, los exportadores rusos enviaron solo 200.000 toneladas de cereales en comparación con las 500.000 toneladas de la semana anterior. El volumen de trigo exportado fue de 100.000 toneladas, la mitad de lo que fue la semana anterior. Desde el comienzo de la temporada, se han cargado 36,4 Mt de trigo, de las cuales 7,9 Mt a Egipto, el principal destino, y 6,5 Mt a Turquía. El objetivo de exportación de trigo ruso previsto por el USDA en 39,5 Mt parece ahora bastante optimista. Esto significa que las existencias remanentes serán superiores a 12 Mt, según Agritel.

ALFALFA

Semanas átonas en los mercados forrajeros. Sin movimientos en las cotizaciones.

La inestabilidad climática ha ido marcando las pautas de trabajos y la calidades obtenidas que o no han sido muchas. Mercados planos, se cubren las meras necesidades de momento, tanto en el territorio nacional como los vecinos franceses. Aunque comienzan a verse los intereses de los compradores por el producto forrajero, aunque no se han cerrado operaciones. Expectantes a las directrices que toma la campaña y a las disponibilidades de producto a ofertar y así acordar precios y contratos. Intereses despertados de clientes chinos y de oriente.

PORCINO

Semanas de movimientos en el porcino, con una demanda dinámica y activa, frente a una oferta que responde, pero que es la que es. Sin muchas oscilaciones en los movimientos de los pesos. Los mercados del cebado europeos cogen ritmo, no así los de la carne a los que les cuesta despegar y tomar brío. En los mercados de la carne europeos, se espera que el aumento de temperaturas se dé el pistoletazo de salida a las tan famosas barbacoas. Siguen presentes las diferentes situaciones que se viven en las industrias cárnicas que no van a China o y las que sí. Motor lineal la exportación a China, pero con momentos de tensión ya que hay presiones sobre las cotizaciones a la baja. Salidas de producto nacional también para Filipinas, importante descenso continuo de censo porcino por la afectación de la PPA por todo el país. Precios en aumento en Estados Unidos afianzada demanda de carne en el interior y la exportación principales motivos del alza de las cotizaciones, mientras en China toma directrices descendientes.

En Europa, parece que se está iniciando una recuperación en el mercado de suministro, ya que a finales de la semana pasada se observaron incrementos de precios de diversa magnitud tanto en el norte como en el sur, consecuencia de la caída de la producción estacional. En Alemania hoy, la escasez de oferta aumenta el precio de los cerdos de matanza. El mercado de los cerdos de matanza está claramente determinado por la escasa oferta. La demanda de cerdos sigue creciendo y los mataderos quieren utilizar sus capacidades. La apertura parcial de la hostelería da impulso al comercio de la carne.

LECHONES

Tranquilidad en el mercado nacional de lechones. Con una oferta justa, y sin muchas prisas compradoras. En contraposición el lechón holandés que está algo más solicitado por holandeses y alemanes, producto de las últimas subidas del cebado en estos países ●



AGRINOVA



¡LA MEJOR GESTIÓN EN LA COSECHA DE TU CEREAL!





+34 974 400 136
www.agrinova.es
agrinova@agrinova.es
 Ctra. A-1223 km. 4,2
 22415 SELGUA
 (Huesca)

Semillas – Fertilizantes
 Fitosanitarios – Siembras – Cosechas
 Trabajos y Tratamientos Agrícolas
 Compra Venta de Cereales
 Gestión de Fincas - Asesoramiento Técnico
 Cuadernos de Explotación
 Libros de Fertilización
 Libros de Movimiento de Estiércoles



Petrocoptis guarensis



Convolvulus lanuginosus



Linum campanulatum



Ononis rotundifolia

DEL SALTO DE BIERGE A LA FUENTE DE LA TAMARA

Al salir del aparcamiento que está junto al salto de Bierge se percibe el frescor que genera la ribera del Alcanadre, pero al poco de comenzar a caminar hacia la Tamara uno se da cuenta de que hasta el final del camino esa frescura quedará como un eco, en su lugar sólo sentiremos el aliento cálido del monte mediterráneo. El río describe curvas inverosímiles tallando el rojizo horizonte rocoso dejando a su paso una cinta verde de chopos y fresnos. Todavía la humedad del río ayuda a formar pradillos donde florece *Prunella laciniata*.

Recorro con pies ligeros los primeros tramos de pista bordeados por campos de labor y esparcetas. La pista por la que camino me separa más del río y termina en un tramo acondicionado para personas con movilidad reducida. Durante unos metros estas personas podrán disfrutar de la conjunción de río y bosque, de roca y cielo. Puedo ver cómo el río queda encorsetado entre la roca y a su alrededor crece un denso bosque. **Es un bosque dominado por la encina generosa que comparte espacio con pinos, chinebros y sabinas. Forma un tejido denso, impenetrable, epidermis que parece antigua, primigenia y nos**

narra el ascenso de los bosques cálidos por las sierras prepirenaicas al término de la última glaciación.

Los *Quercus* se hicieron dueños y desplazaron a *Pinus* y *Juniperus*. Desde un mirador contemplo un paisaje donde todo es agua roca y bosque. No aparece más huella humana que alguna estrecha vereda. El aire se llena con los ruidos del bosque y el río. No lo interrumpe ningún sonido extraño. **El bosque entero se me antoja como una comunidad de árboles que se hablan con el susurro de las hojas y la química de sus raíces, en tan estrecha proximidad que se comportan como un único ser que respira y crece.** Quiero adentrarme lo antes posible entre los aromas resinosos de pinos y sabinas, acariciar las hojas de la alborcera, o contemplar el terso limbo del lentisco. En el suelo reseco, en pequeños claros, crecen las cucharetas (*Leuzea conyfera*) que atesoran en las escamas de sus cabezuelas el brillo del sol. En la semisombra de estos suelos caldeados nunca arados crecen algunas *Epipactis* de pequeñas corolas en forma de artesa que almacenan los dulces jugos que atraen a las hormigas. Entre los cascajos soleados forma extensos tapices el camedro

NUESTROS VECINOS **LOS GATOS**

Por la Asociación Protectora de Animales el Arca de Santi

“Una civilización se puede juzgar por la forma que trata a los animales” Gandhi

Gordo y Vera fueron los primeros gatos que esterilizamos; dos preciosos gatos abandonados en una urbanización que formaban parte de una colonia de doce ejemplares. Hacía meses que la colonia había aumentado de número, y empezaron los problemas: las gatas en celo maullaban toda la noche, a la vez que los machos se peleaban por ellas con gran estrépito; olores por todos los jardines y gatos entrando en todos los patios.

Varios vecinos los cuidaban y no querían que sufrieran

pese a que no se dejaban tocar y no eran nada cariñosos. **Entre varios vecinos reunieron dinero** y se pusieron en contacto con nosotros que los capturábamos con jaulas, los esterilizábamos y volvíamos a dejar en la colonia. Ellos pagaban los gastos.

Dicho y hecho; en tres meses los doce gatos esterilizados y devueltos a la colonia; **Gordo, Vera, Blanquito, Otto, Meli.....** volvieron a la colonia y en pocas semanas comenzamos a ver cambios. Los gatos estaban más tranquilos, se quedaban en la zona de comida y descanso, respetando los patios vecinales; ya no había peleas o maullidos por las no-



www.floristeriatella.es

Federico García Lorca 9 974 312 718 BARBASTRO
 Paseo San Juan Bosco 23 974 352 180 MONZON

BIENVENIDO verano



y la rara *Ononis rotundifolia* luce sus bellas hojas redondeadas. Esta planta es indicadora de los bosques frescos submediterráneos. Vista aquí junto a otras plantas termófilas nos muestra que los gradientes térmicos producidos por los cambios de orientación de las laderas producen esta rica biodiversidad.

El camino se amolda a los contornos del paisaje, sube, baja, gira mil veces. Al pasar junto a una pared de conglomerado veo colgadas las flores de *Petrocoptis guarensis*, que por su exclusividad bien podría servir de emblema para este territorio: austera y resiliente, bella en su sencillez. Las flores, al madurar, buscan la proximidad de la roca para curvar sus tallos. En los resquicios de las rocas depositan las semillas intentando evitar que caigan al suelo y se pierdan. Camino ahora sobre terreno despejado, suelo desnudo donde a pleno sol crece *Convolvulus lanuginosus*, muy escaso en nuestras tierras. Compruebo el tacto sedoso de los largos cilios que cubren la base de sus flores. Una araña cangrejo, mimetizada por su color cerúleo, usa las campanas de las flores como campo de

caza. *Cistus salviifolius* se intercala ocasionalmente en el matorral y le añade color.

El camino me asoma a los riscos ocultos entre la vegetación, a lo lejos veo la pared rocosa del Huevo de Morrano, vestigio de cauces extintos que crearon relieves fosilizados tallados en aluviones traídos de las montañas del norte. Me detengo un rato para contemplar la última curva del río antes de llegar a la fuente de la Tamara. Desciendo con rapidez al río, con ansia espero refrescarme en sus aguas y cobijarme del sol a la sombra de sus altos chopos. A mi lado, en la orilla arenosa del río, crecen grupos de *Linum campanulatum*, desafiantes ante las impetuosas crecidas de este río.

Poco antes de iniciar el regreso me acerco donde el río se encaja entre las calizas y esculpe gorgas y ollas. Allí entre las grietas crecen pequeñas sabinas negrales. La grisácea caliza recibe todo el poder del sol. Me cobijo como puedo bajo una pequeña sabiná. El tronco se abre paso sobre la roca desnuda. Mis ojos vagan por las esmeraldas ondas del Alcanadre ●

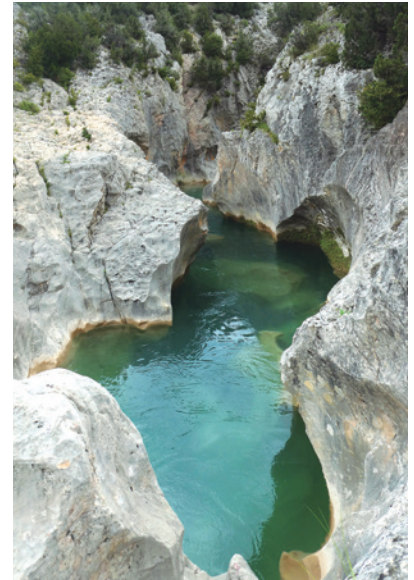

En www.rondasomontano.com o en www.rocayflor.blogspot.com podrá ver este artículo con más fotografías de las plantas citadas.

ches y los gatos empezaban a estar más bonitos pues más personas ayudaban en su alimentación al ver que gracias a ellos los roedores de la urbanización estaban controlados. No aumentó la colonia gracias a la esterilización y si aparecía algún gato nuevo se esterilizaba. Algunos aún siguen con nosotros, y otros han desaparecido a lo largo de los años, pero Vera, Meli, Otto.... siguen calentándose en las aceras y cazando ratones, haciendo que un poquito de la naturaleza forme parte de nuestra rutina diaria. Han pasado 13 años desde entonces y nos gustaría que esta historia muy real se repitiera en todos y cada uno de nuestros pueblos y ciudades.

El Proyecto CES (Captura, Esterilización, Suelta) para el control de gatos abandonados en ciudades y pueblos es el método más eficaz, ético y responsable que se puede emplear, tal y como se demuestra en todas las ciudades donde se está aplicando ●



Pero si tuviéramos más manos, más podríamos hacer; si quieres ayudar puedes llamarnos al 633 86 20 30 y colaborar en un Proyecto pionero en nuestra Comunidad que nos beneficia a todos ●

INTERACCIÓN DE LAS ENERGÍAS NATURALES Y ARTIFICIALES CON LOS SERES VIVOS



Por **Vicente Cambra Torres**
aficionado a la Geobiología Biohabitabilidad y Radiestesia

generan campos magnéticos. Cuando estos campos interfieren, el organismo enferma. Nuestros impulsos, corrientes y campos interactúan con los procedentes del exterior, ya sean naturales o artificiales, y es por ello que **la salud se puede deteriorar si estos campos modifican el correcto equilibrio del organismo.**

Los efectos más graves suelen tardar años en aparecer, aunque a veces, como en el caso de los niños sensibles a estas radiaciones, se pueden detectar a los pocos meses de vida. En muchos árboles y plantas no hay que esperar años para ver los resultados, en días o meses se puede comprobar. Algunos en los cruces de las redes telúricas con un cruce de agua ni nacen, mientras que a otros no les afecta o les favorece.

La mayoría de los estudios que he realizado están relacionados con las energías naturales. Las artificiales son mucho más complejas de estudiar y así lo hacen los científicos con aparatos sofisticados. **Yo tan solo uso un magnetómetro, aunque realmente si uno es capaz de percibir estas radiaciones el mejor detector es nuestro propio cuerpo,** capaz de detectar y medir los mejores sitios para vivir. **Así lo hacen los animales,** al no haber perdido éste sentido de percepción.

He realizado miles de comprobaciones para no equivocarme. En todos los estudios que he realizado, por supuesto los errores son inevitables, sobre todo en los inicios. No es fácil separar la mente consciente de la subconsciente, que es la que da las respuestas correctas normalmente a través de distintos instrumentos como varillas, péndulos, biómetro de Bovis, etcétera, (conscientemente también se pueden mover como uno quiere).

Todas las civilizaciones y religiones

conocían y practicaban estos conocimientos. Los más conocidos son **los zahorís** por los miles y miles de pozos que han marcado. También son buscados para encontrar petróleo. Encontrar agua no tiene ningún secreto, muchos de vosotros la podríais encontrar fácilmente.

Los estudios realizados en estos años han sido muchos y variados. Desde monumentos megalíticos como el **menhir de Merli en la Ribagorza, el domo de Tella, el de la Capilleta y el Pueyoric en el Sobrarbe. Círculos de piedra en el valle de Oza en Hecho, piedras sagradas con sus altares rupestres algunas de ellas con Eugenio Monesma para el Instituto de Estudios Alto Aragoneses,** dibujos de canto rodado donde marcaban estas energías, una multitud de cruceros por el Somontano y la provincia de Huesca, al igual que ermitas, iglesias, monasterios y alguna **catedral como la de Barbastro y Roda de Isabena.** El monumento del siglo XX en Abiego, el esconjuradero de Huaso, entre otros. También he estudiado el comportamiento de perros, gatos y hormigas.

Los que más me han sorprendido han sido los realizados a unas **70 viviendas y a cientos de árboles** de distintas especies, además de **plantaciones** de almendros, olivos, viñedos, y a más de **20 huertas. Los resultados son tan evidentes y demostrables que no dejan lugar a dudas de cómo estas energías nos pueden afectar, para bien o para mal.** La ciencia debería investigarlas mucho más, en otros países ya se hace desde hace años e incluso han prohibido la wifi en los colegios.

Todos los estudios se han realizado de forma **altruista,** por pura afición y con la satisfacción de haber ayudado a muchas personas de una manera u otra. **De las radiaciones artificiales lo único que os puedo decir que seáis muy precavidos y no abuséis de ellas porque a medio o largo plazo no se sabe cómo nos van a afectar** ●

La ciencia ha hecho grandes progresos sobre el funcionamiento de la mente, pero todavía queda mucho por investigar. Las millones de conexiones del cerebro humano encierran grandes secretos por desvelar. **Nuestros pensamientos, sentimientos y emociones, repercuten directamente, para bien o para mal, en nosotros.**

Filósofos afirman que somos lo que pensamos, y posiblemente tengan razón. Entre un 15 y un 20 % de las personas somos PAS, (personas de alta sensibilidad). La mente consciente tan solo ocupa un 10 %, el resto pertenece al subconsciente, la gran desconocida. En una comparativa podríamos decir que la mente consciente es el piloto y la mente subconsciente el piloto automático.

En el mundo cuántico todo es posible. Todo es energía y vibración, las partículas, ondas, campos eléctricos y electromagnéticos atraviesan muros de hormigón sin ningún problema, todo es relativamente pequeño y complejo. Una simple célula encierra tal información en su ADN, que con ella se podrían completar unos mil libros. **Nuestros pensamientos crean vibraciones o energía,** pero la ciencia asegura que hoy día no se pueden medir los pensamientos por la velocidad a la que circulan.

Los organismos de los seres vivos funcionan o se comunican por corrientes e impulsos eléctricos que, a su vez,



FAUNA DEL SOMONTANO por Damián Moreno

CIERVO

Cervus elaphus

En el Somontano tenemos presencia de varios de los mayores mamíferos peninsulares, entre ellos Jabalí, Corzo, Cabra montés o el que traemos hoy a esta sección; el Ciervo, el mayor herbívoro de España.



El Ciervo es el mayor de los cérvidos españoles, también quizás el más conocido y fácilmente reconocible por las grandes cuernas que posee. El tamaño y peso varía, como en otros mamíferos, en función de la latitud. Así, los del norte de Europa llegan a alcanzar hasta 300 Kg. de peso mientras que en el sur de España apenas superan los 80 ó 90 Kg. Los ejemplares presentes en el Somontano se aproximan o superan los 100 Kg. Tiene un color pardo grisáceo, destacando más el pelaje pardo en verano y el gris en invierno. Los machos son mayores que las hembras y poseen una cuerna ramificada no aplanada, como en el caso de los Gamos, que pierden cada primavera para volver a renovarla.

En España se distribuía por casi toda la península, reduciéndose su área de distribución a causa de la presión humana. Posteriormente, por intereses cinegéticos, se reintrodujo en numerosas fincas privadas de toda la península, habiendo aumentado su población en amplias zonas. En la pro-

vincia de Huesca aparece en gran parte de la provincia, con las zonas con mayor densidad en el sur, como única población autóctona, y otras, procedentes de distintas repoblaciones, como Jacetania, Cinca Medio, Norte de la Hoya de Huesca o Somontano. Esta última podría proceder de escapes antiguos del coto de caza de Bastarás, habiéndose extendido por casi toda la Sierra de Guara y municipios adyacentes.

El celo tiene lugar en septiembre y octubre, cuando los machos berrean y pelean por los harenes de hembras. En mayo nace un cervatillo, muy raramente dos, que pesa unos 6 Kg. y que es amamantado por la hembra durante 5 meses, si esta ha quedado nuevamente preñada, o hasta un año en caso contrario. Aunque consume todo tipo de brotes y hojas de árboles y arbustos, prefiere la hierba siempre que esté disponible. En el Somontano acude a alimentarse a determinados cultivos agrícolas, hecho por el que en ocasiones crea un lógico malestar en-

tre los agricultores perjudicados.

Es una especie que llega a ser diurna en los lugares en los que no se siente molestada, aunque en nuestra comarca se ve con mayor frecuencia durante la noche o el crepúsculo. Aunque no existen censos fiables, se estima que la población de Ciervo en España podría superar largamente los 300.000 ejemplares. Apreciado como especie cinegética, varios cotos de caza del Somontano tienen autorizada su caza en el plan técnico, además de autorizaciones excepcionales por daños agrícolas.

Existen registros fósiles que demuestran que el Ciervo está presente en la península desde hace 120.000 años. Las pinturas rupestres que representan ciervos, o acciones de caza de estos aparecen en algunas cuevas y abrigos de la provincia de Huesca. El abrigo de Chimiachas, en Alquézar, posee una espléndida figura de esta especie, pintada en rojo, y considerada una de las más impactantes y mejor conservadas de toda la provincia ■

ELECTRICIDAD
PARIS

T 974 311 762
www.electricidadparis.com
info@electricidadparis.com

Tienda y Oficinas: Plaza del Mercado, 6 y 8
 Almacén: Calle Cofita 4-6 bajos
 Barbastro 22300 Huesca

ACRISTALAMIENTOS
CRISELAR

C/ Santiago, 6
 T/F 974 31 17 50
BARBASTRO
criselarsl@yahoo.es

Doble y triple
 acristalamientos
 Climalit

Espejos

Vidrios decorados

Barandillas

Mampara de baño

ACRISTALAMIENTOS
EN GENERAL



EL CIELO NOCTURNO DE JUNIO Y JULIO 2021

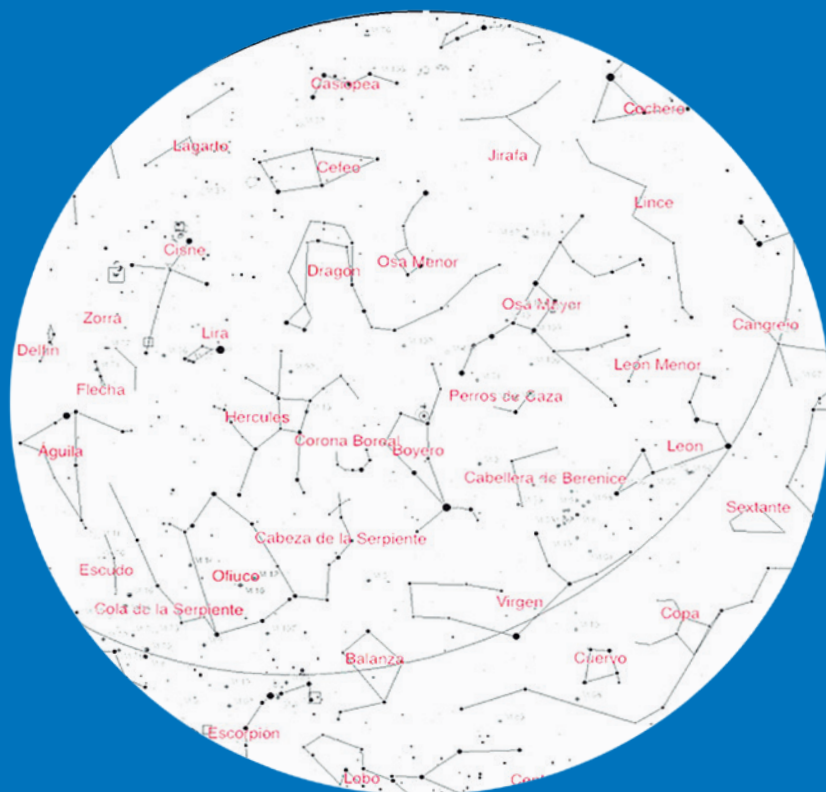

Solsticio de verano

Según la definición astronómica de las estaciones, el solsticio de verano marca el comienzo del verano, que dura hasta el equinoccio de otoño (22 o 23 de septiembre en el hemisferio norte, o 20 - 21 de marzo en el hemisferio sur), esto ocurre cuando el Sol alcanza su posición más alta en el cielo y la inclinación del eje de la tierra es de $23^{\circ}27'$.

El día 21 de junio a las 03:32 TU. (horas de tiempo universal), comienza el inicio del verano y corresponde con el solsticio de verano, que es el día más largo del año. Los solsticios son opuestos a ambos lados del ecuador, por lo que el solsticio de verano en el hemisferio norte es el solsticio de invierno en el hemisferio sur y viceversa. La noche

del 20 al 21 de junio es la más corta del año en nuestra latitud.

Este año, el verano tendrá una duración de 93,66 días, según el Observatorio Astronómico de Nacional.

Los Planetas en junio - julio

Mercurio será visible desde mediados de junio a mediados de julio, a poca altura sobre el horizonte Este-Nordeste, durante el alba.

Venus lo podremos ver, 90 minutos después de la puesta del Sol, hacia el Oeste -Noroeste, atravesando la constelación de Géminis en junio, pasando a Cáncer en julio, con una magnitud de -3,9.

El día 13 de julio se encontrará $0,5^{\circ}$ al N. de Marte.

Marte en junio, se verá solo al anochecer en el Oeste-Noroeste, con muy poco brillo y permanecerá visible hasta una hora después de la noche cerrada. En julio se encontrará el primer tercio en Cáncer y pasando después a la constelación de Leo, observándose con dificultad.

Júpiter lo podremos ver durante la mayor parte de la noche por el Este-Sureste, a partir de la segunda quincena de julio, será visible durante toda la noche, con una magnitud de -2,8.

Con un pequeño telescopio veremos algunos interesantes eventos entre Júpiter y sus "lunas jovianas".

Saturno se ve de madrugada a comienzos de junio, a una altura de 19 del horizonte por el Este-Sureste, en la constelación de Capricornio. La segunda quincena de julio es visible durante toda la noche, y sus anillos se iluminan debido al efecto Seeliger.

Las fases de la Luna en junio - julio

Cuarto menguante: miércoles 2 de junio a las 07:24 TU. (horas de tiempo universal), el jueves 1 de julio a las 21:11 TU. y el sábado 31 de julio a las 13:16 TU.

Luna nueva: jueves 10 de junio a las 10:53 TU. y el sábado 10 de julio a las 01:17 TU.

Cuarto creciente: viernes 18 de junio a las 03:54 TU. y el sábado 17 de julio a las 10:11 TU.

Luna llena: jueves 24 de junio a las 18:40 TU. y el sábado 24 de julio a las 02:37 TU.

Apogeo: el 8 de junio martes a las 02:27 TU. y se encontrará a 406.230 km. El lunes 5 de julio a las 14:48 TU. a 405.342 km.

Perigeo: miércoles 23 de junio a las 09:58 TU. y se encontrará a 359.960 km. El miércoles 21 de julio a las 10:30 TU. y se encontrará a 364.520 km ●



**Andy's
&
Woman**

**20% dto. en todas las
COLECCIONES
PARA EVENTOS**

Corona de Aragón, 26
T. 974 306 706
BARBASTRO

www.andyswoman.es



MIKI HOME

inmogestión

profesionalidad, seriedad y transparencia

Micaela Guerrero Pérez

Gestor Inmobiliario

638 779 873 - Pza. La Tallada , 1 bajos - BARBASTRO

689 429 735 - c/Huesca, 5 - BINÉFAR

miki@mikihome.es / www.mikihome.es /

I N M O B I L I A R I A



BENEFICIOS DEL ACEITE DE OLIVA

Samuel Jiménez Jara, médico de familia residente

La Comarca del Somontano es conocida por la calidad y variedad de sus vinos, con multitud de hectáreas vinícolas repartidas por todo el territorio. Pero este lugar no es solo conocido gastronómicamente por ello, sino también por el cultivo del olivar que, trabajado a lo largo de todo el año, genera el aceite de oliva que tantos beneficios aporta y que lo hace característico de la dieta mediterránea.

El aceite de oliva, denominado **oro líquido**, surge del proceso metódico de elaboración que va desde la recolección hasta el último filtrado que se le realiza a las aceitunas molidas. La variedad arbequina es la que más se ha cultivado en el Somontano, junto a las zonas fronterizas de Cataluña con Huesca. Esta variedad se dis-

tingue por un aceite **muy fluido y dulce**, a diferencia de otros aceites provenientes del sur de la península como la variedad picual de Jaén, con un sabor más amargo y picante pero no por ello de menor calidad. Se destaca el aceite de oliva virgen extra (**AOVE**) por ser el más puro sin aditivos, además del que más propiedades contiene.

El uso del aceite de oliva como grasa dietética casi exclusiva es lo que caracteriza principalmente al área mediterránea. Contiene compuestos polifenólicos con propiedades biológicas y farmanutricionales.

Interviene en la **prevención de enfermedades no transmisibles como son el cáncer o enfermedades cardiovasculares**. Dentro de la prevención del cáncer se ha demostrado una menor incidencia de las neoplasias de mama, siendo hasta de un 68% menor el riesgo de padecerlo; también se asoció a un 14% menos de padecer cáncer colorrectal en ambos sexos. En cuanto a las enfermedades cardiovasculares, se ha visto relación entre el consumo de aceite y las disminuciones en cifras de tensión arterial, aumento del colesterol HDL (el bueno, el único que debe estar alto), así como una reducción en la incidencia de la diabetes tipo 2 en adultos, disminuyendo cifras de hemoglobina

glicosilada, principal marcador para el control de dicha enfermedad.

El consumo de aceite de oliva, haciendo hincapié en el virgen extra, interviene así mismo en multitud de mecanismos moleculares de nuestro cuerpo, evitando en muchos casos el inicio de neoplasias. Mejora el estado de enfermedades como la **enfermedad de Crohn** al disminuir el daño de la mucosa intestinal o mejorar la flora de bacterias que nos ayudan en todo el proceso digestivo. Tendría efectos profilácticos en enfermedades reumáticas tales como la **artritis reumatoide o el lupus eritematoso sistémico**, e incluso podría mejorar el bienestar de pacientes con **esclerosis múltiple**.

Convenría evitar, en el cuidado del olivo, el uso intensivo de plaguicidas, haciendo un uso sostenible de estos para evitar la pérdida de propiedades del aceite que ya vemos que pueden ser tan beneficiosas para nuestra salud.

A modo de conclusión, **tenemos la suerte de poseer una dieta que es única en el mundo, siendo además, dado el origen de los ingredientes, fácilmente accesible para llevarla a cabo y disfrutar, no solo de todas las propiedades beneficiosas para nuestra salud que el aceite de oliva nos puede regalar, también de su sabor, el sabor de nuestra tierra** ●



Alpinismo · Barranquismo · Escalada · Esquí Alpino
Esquí de Fondo · Esquí de Montaña · Marcha Nórdica
Montañismo · Raquetas de Nieve · Senderismo · Trail

¡GASÓLEO DE CALIDAD A BUEN PRECIO!
Ahora te lo llevamos a casa



del Campo San Lorenzo de Estadilla

T. 974 305 401 / 02

info@cooperativaestadilla.es www.cooperativaestadilla.es



Si tengo todo para dar a luz, ¿por qué prepararme para el parto?

Por Estefania Ramos, fisioterapeuta

Que gran verdad, tenemos todo para dar a luz, llevamos haciéndolo toda la vida, está en nosotras, nacemos con la capacidad de gestar y parir. ¡Una maravilla! Pero aun así nos siguen apareciendo dudas, muchas de ellas relacionadas con el momento del parto. Por ello, es muy útil aportar tranquilidad y confianza a través de la consciencia del propio cuerpo.

La mujer de manera instintiva, si puede moverse durante el parto, va a adoptar posiciones facilitadoras para la progresión del nacimiento. Con el movimiento, va a conseguir la concordancia entre los ejes de su pelvis y los de su bebé.

La mejor posición para la dilatación y el parto vendrá de la mano de tu bebé, él junto con las contracciones serán tu guía. ¿Cómo de importante es la escucha? Escuchar a nuestro cuerpo y sus necesidades, dejarnos llevar por el movimiento, no juzgarlo y darnos permiso en nuestro parto a sentir y expresarnos es la clave para experimentar el dolor de la forma más fisiológica posible.

Aprovecha los nueve meses de gestación para ganar confianza y aumentar tu conocimiento sobre los cambios que irás adoptando para dar espacio a esa nueva vida que crece dentro de ti.

Una correcta movilidad de la pelvis, elegir posturas descongestivas, un periné con adecuada capacidad de contracción y regular la respiración son factores que te ayudaran a sobrellevar mejor el trabajo de parto. Si durante tu embarazo experimentas diferentes posturas facilitadoras y notas como tu pelvis se balancea de un lado a otro aliviando presión y abriendo espacios pélvicos, quedará en tu memoria corporal y el día del parto, probablemente, tu cuerpo las busque.

Aunque cuidar el suelo pélvico es importante en cualquier etapa de la vida, los dos momentos más delicados para él, junto con la menopausia, son el embarazo y el parto. Incluye ejercicio físico, hidrátate, come alimentos y no productos, cuida tu descanso y concóctete en este momento. El cuidado óptimo de tu suelo pélvico te aportará una mejor recuperación en el postparto.

“Confía en tu cuerpo, confía en tu bebé y confía en ti”.

¿Haces deporte?



EN *Ortopedia*
CÓRDOVA

**ENCONTRARÁS TODO LO
QUE NECESITAS PARA
TU PRÁCTICA DEPORTIVA**

San Francisco, 10. T: 974 401 376 - 638 270 793
farmacia.cordova@hotmail.com **MONZÓN**

C
ARMETAL
CARPINTERIA DE ALUMINIO CARMETAL, S.L.

**Fabricamos Carpintería
de Aluminio y PVC**

**Mámparas de Baño
Mosquiteras
y Persianas de todo tipo**

Visítenos en Barbastro

Polígono La Cerámica
Avda. Pirineos, s/n Naves 24 y 25
Tel. 974 310 081 - Fax 974 316 724
carmetalbarbastro@gmail.com

PASIÓN POR EL DIBUJO

“For me, drawing is a kind of vagabondage. Close to poetry. Always affective, emotional.”

“Para mí dibujar es una especie de vagabundeo. Es cercano a la poesía. Siempre afectivo, emocional.”

Annette Messager



El dibujo esta en la base de toda creación plástica. Los proyectos pictóricos, escultóricos o arquitectónicos, comienzan siendo un dibujo. El dibujo es una forma de expresión antigua, un invento humano en los albores de los tiempos, desde las pinturas rupestres, en roca, con sangre o los jeroglíficos egipcios. Un lenguaje de signos gráficos que resulta una disciplina en sí misma: una representación bidimensional susceptible de múltiples soportes, materiales, técnicas o pigmentos. Un sistema de comunicación visual, de recreaciones estéticas de una realidad subjetiva.

Coinciden dos exposiciones de dibujos este mes en Barbastro: “Con Patas de Pez” de Beatriz Ausejo y “Son Dibujo” del colectivo DVCC

En el **Museo Diocesano** pueden admirar el trabajo de **Beatriz Ausejo Gutiérrez**, unas magníficas acuarelas de un bestiario personal muy peculiar. La autora, dado que todo cambia y nada permanece, imagina evoluciones de especies animales y cruces entre ellas, tomando como inspiración el Animalario de Revillod (creación interesantísima del premio nacional de ilustración de 2016, Javier Sáez Castán, (Huesca, 1964) y

editado en el Fondo de Cultura Económico, 2003), un ingenioso cuaderno que puede presentar más de 4.000 posibilidades de animales fantásticos distintos, alternando los 21 dibujos de especies conocidas que están seccionados en tres partes cada uno. Combinados aleatoriamente ofrecen una serie de opciones animales fantásticas, increíbles, con su propio nombre y su descripción. También la artista tiene presente a uno de los animales más extraños de la tierra, el ornitorrinco.

Así en la exposición podemos ver sucesivamente conejos-caracol, gallo-pez globo, mono-gallos, pezcerdo, saltacabras, pezebra, osorca y toda una serie de especímenes inventados y quizá posibles (la ingeniería genética seguro que puede aportar mucha información al respecto). Unas acuarelas en formato pequeño muy bien resueltas y de mucho interés, que están a la venta y de las que se pueden adquirir originales, copias y otros artículos relacionados. (Por su compromiso con los animales, y su admiración hacia ellos donará el 10 % de los beneficios al Núcleo Zoológico Iris de Barbastro.) (Hasta el 27 de Junio)

En el **Centro de Congresos** también hay mucha pasión por el dibujo,

Por Antonio Latorre Palacio

que esta claro que es una disciplina actualmente muy apreciada, entre otras cuestiones por la inmediatez, por la rapidez del proceso, dado lo acelerado de los tiempos que vivimos.

De Vuelta Con el Cuaderno es una asociación de dibujantes, amantes y apasionados de este modo de expresión, que hacen actividades juntos, en diferentes escenarios, siempre en directo, al aire libre y en contacto con la gente de la calle. En este caso presentan buena parte de los trabajos que han hecho estos últimos años en el festival de verano Pirineos – Sur, sobre el escenario flotante de Lanuza, en la orilla del pantano. Una exhibición heterogénea en una rica variedad de estilos y motivos que nos transportan a las frescas noches del Pirineo, donde la música recrea los sueños bajo un cielo cuajado de estrellas. Una muestra muy interesante en la que cada espectador seguro que identifica su propio estilo, su momento más emotivo y su sueño más sugerente.

Asociaciones como **DVCC** son una llamada de atención para todos aquellos que sientan la necesidad y el placer de dibujar, que sean conscientes de que satisfacer ese gusto, esa afición, esta a su alcance y que sólo se necesita un papel, un cuaderno en este caso, y un lápiz. Visiten la web de la asociación y únanse a estos amantes y apasionados de las ilustraciones. (Hasta el 29 de Mayo)

Estas exposiciones son un estímulo para todos los públicos, para todos aquellos que les guste el dibujo o simplemente que deseen disfrutar de estas obras, para conocer una gran variedad de mundos distintos, de variados enfoques y de diferentes visiones.





ALMUZARA electricidad



**INSTALACIONES
ELÉCTRICAS**



666 540 376

carlosalmuzarasanchez@gmail.com



Estación de Servicio 24H BELLAVISTA



Ahorro cerca de ti.

NUEVOS AUTOSERVICIOS

Más rápidos, intuitivos y con
posibilidad de pago contactless

974 990 075 - 657 273 113 - c/ Adahuesca 1 - BARBASTRO

**we
screen**

VÍDEO-CREACIONES PARA INCREMENTAR TUS VENTAS



VÍDEO
CORPORATIVO



SPOT
PUBLICIDAD



FOTO / VÍDEO
AÉREO



wescreen.es

974 308 953

Avenida de la Merced, 3 - 22300 BARBASTRO (Huesca)

LOS CLÁSICOS GRECOLATINOS Y BARBASTRO: DE VINOS, BODEGAS Y DEL DIOS DIONISIO (BACO)



El triunfo de Baco (Los borrachos) de Diego Velázquez de 1629. Museo del Prado

En esta ocasión hablaremos de algunas marcas de vino del Somontano con nombre latino, de la bodega Laus y del dios Dioniso (Baco). Marcas de vino de la DO Somontano en Latín son NUNC (“Ahora”), ABSUM (“Estoy ausente, lejos”).

La bodega LAUS toma su nombre de la palabra latina laus, laudis (“Gloria, alabanza”), en una de sus paredes presenta varios textos de autores latinos donde aparece dicha palabra. También podemos ver su significado en estos derivados: laudatorio / -a, laudable (loable),

LAUDE.

En cuanto a Dioniso (o Baco), nombre que procede del griego: Διόνυσος, transl.: Dionysos, era hijo de Zeus y Semele, quien le pidió que se le mostrase en todo su poder y quedó fulminada ante aquella visión. Zeus se apresuró a sacarlo del vientre materno y lo cosió a su muslo (para ocultarlo a su esposa Hera), donde creció y nació perfectamente formado. Era el dios del vino, la fiesta, la alegría y el frenesí. **Se cuenta que en Tebas introdujo las bacanales, unas fiestas en su**

Por Felix Gay,
dedicado a Víctor Miguel Güil, amigo fallecido

laudar (loar), laudo (“Decisión o fallo dictado por los árbitros que pone fin al procedimiento arbitral”), o la máxima nota académicamente otorgada en la Universidad, que suele ser en la obtención del Doctorado, SOBRESALIENTE CUM

honor, donde el pueblo entero, pero especialmente las mujeres llamadas Bacantes y Ménades, eran presa de un delirio místico y recorrían los campos profiriendo grandes alaridos. En la tragedia de Eurípides titulada Las Bacantes, un grupo de mujeres encabezado por la propia madre del rey Penteo, a la que ha vuelto loca como venganza Dioniso, lo descuartizan por oponerse al culto de esta divinidad, a la que llegó a encerrar en una prisión y a encadenar.

También en Roma hubo de prohibirse esta fiesta, salvo en determinadas circunstancias, en origen de carácter religioso, pero que derivó en excesos de todo tipo, en el año 186 a. C., mediante un decreto llamado Senatus consultus de Bacchanalibus, según sabemos por una inscripción hallada en Tirolo, en el sur de Italia, en el año 1648. No obstante, las sectas místicas siguieron celebrando el culto dionisiaco y el dios tuvo un papel destacado en época imperial ●

UNA EXPOSICIÓN MUESTRA EN EL MUSEO EL FONDO DEL OBISPO BATISTA LANUZA (S.XVII)

Para conmemorar el Día de los Archivos

El Archivo y el Museo diocesanos trabajan en la conmemoración del Día de los Archivos, que se celebra el 9 de junio, con una muestra abierta al público que recogerá diversos documentos del fondo del obispo Jerónimo Batista de Lanuza,

así como uno de sus conjuntos de vestimenta litúrgica. Este último está formado por la casulla, estola y manípulo y son piezas restauradas en 2018 gracias a la labor de mecenazgo de la Asociación de Amigos del Museo de Barbastro-Monzón.

Batista de Lanuza fue el promotor del primer libro impreso en Barbastro. Se trata de las Homilías sobre los evangelios que la Iglesia Santa propone los días de la Quaresma predicadas en la Nobilísima Ciudad de Barcelona, por el M. Fr. Gerónimo Batista de la Nuza, de la Orden de los Predicadores, entonces



BARBASTRO SE INCORPORA A LA RUTA DE FESTIVALES DE JAZZ

La ciudad del Vero entra en el Alto Aragón Jazz Tour de la mano de la primera edición del Jazz Festival Internacional Barbastro, un certamen que ya estaba previsto para el pasado año pero que la Concejalía de Fiestas tuvo que aplazar por la pandemia.

Las fechas elegidas son el 19, 20, 25, 26 y 27 de junio, en el marco de las fiestas patronales de San Ramón, lo que reforzará la propuesta lúdica de estos días con varios conciertos en los que habrá variedad de estilos, desde el jazz más clásico al swing, interpretados por músicos locales y artistas y bandas de reconocido prestigio nacional e internacional.

Las actuaciones se repartirán entre el auditorio del Centro de Congresos, el Paseo del Coso y la plaza Julieta, en horario de vermouth y también en sesión de tarde. Todos los conciertos serán gratuitos salvo algunas que requerirán 1 euro como gastos de gestión. Todas las entradas se deberán reservar por la página web municipal.

Subirá el telón el viernes 18 en la plaza Julieta a las 20.30 el cuarteto barbastrense Mikel Legasa Trío compuesto además por Román Cubelos y Guillermo Gómez, acompañados por el zaragozano Julen Rodríguez (precio de 1 euro).

El sábado 19 actuará en el Paseo del Coso Marina Quiroga Trío a las 13.00.

La argentina Quiroga se subirá al escenario con los músicos oscenses Alejandro Esperanza, José Antonio López y el estrellano Dani Escolano. Por la tarde actuará la escuela de música Jazz For Kids en la plaza Julieta a

las 20.30 con el espectáculo Black Music con temas del jazz, soul y el funky vocal (precio de 1 euro) en el que también intervendrán como artistas invitados los barbastrenses Alberto Caracciolo y la cantante Silvia Solans.

El cine estará presente en este festival con la proyección de la película de temática musical 'Los Estados Unidos contra Billie Holiday' (5 euros la entrada, 4 estudiantes y jubilados).

El viernes 25 actuará la cantante de jazz y swing australiana Hetty Kate en el Centro de Congresos a las 20.30 (1 euro) que deleitará al público con su cautivadora y divertida voz que le ha permitido actuar con reconocidos artistas europeos y australianos.

El sábado 26 de junio será el turno de Iruña Brass Band, en el Paseo del Coso a las 13.00, una formación integrada por jóvenes y veteranos músicos navarros con importante trayectoria como la de ser banda residente en el Jazz de Vitoria – Gasteiz.

El sábado 26 el festival se traslada al Centro de Congresos con unos ta-



Pilar Abad y Javier Guirao

lles de improvisación impartidos por Jazz For Kids (10.00 a 11.15 y 11.30 a 12.45), mientras que por la tarde uno de los nombres propios de este cartel, el saxofonista valenciano Perico Sambeat actuará a las 20.30 acompañado por el Taller de Músics Ensemble.

Y ya el domingo, el broche de oro lo pondrán a las 13.00 en el Paseo del Coso la formación nacional The Swing Cats con la cantante Saphie Wells que interpretarán un repertorio de swing con temas clásicos del jazz en formato acústico y original de los años 30 y 40 de Duke Ellington, George Fweahwin, Jimmy McHugh y Dorothy Fields, entre otros.

“Es música accesible para todos los oídos, no requiere ser un gran aficionado. Con este festival pretendemos animar las calles, el centro y que la gente se mueva por la ciudad”, afirmó en su presentación la concejal Pilar Abad, satisfecha de que Barbastro se haya sumado al circuito jazzístico altoaragonés.

ces Provincial della en los Reynos de la Corona de Aragón, y ahora Obispo de Barbastro, impreso en 1621, y primero de tres volúmenes- el segundo y el tercero se imprimieron el año siguiente- que en la actualidad forman parte de los fondos del Ayuntamiento de Barbastro, al que se ha solicitado su cesión para la muestra.

Además, está previsto exponer diversos pergaminos y una interesante colección silográfica con piezas de instituciones vaticanas, únicas en España •

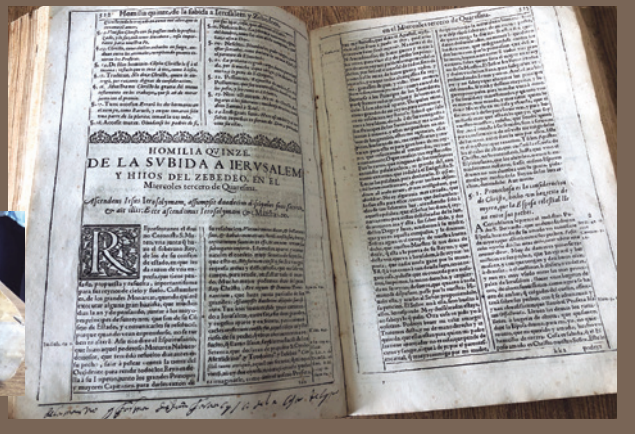
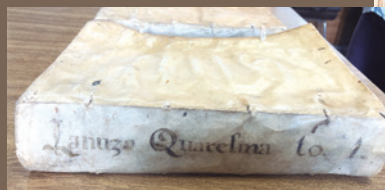

TELARES EN EL SOMONTANO

La orografía de nuestra comarca, las deficientes comunicaciones, es decir, la casi incomunicación de nuestros pueblos, debió ser un factor determinante para que la artesanía textil fuera una actividad tan importante en los pueblos de la Comarca del Somontano.

La tejeduría manual en el Somontano estaba fuertemente arraigada en amplias zonas rurales como una actividad complementaria a las faenas agrícolas. **En muchas casas había un telar o más, donde se tejía de acuerdo a las necesidades existentes.**

Según Ignacio de Asso, **en la ciudad de Barbastro en el año 1777, había ocho maestros tafetaneros, que fabricaban pañuelos, tafetanes y algún terciopelo, once telares de bayetas y cordellates. En 1798 se contaba con once telares de cintas, que hacían 4000 docenas de varas un año con otro además de ocho telares de paños ordinarios que hacían 400 varas y nueve de bayetas que tejían 4000 varas. En su partido judicial había ciento cincuenta y cinco telares de lienzos que tejían 62.000 varas de lienzos caseros y setenta y siete de cáñamo que fabricaban 16.000 varas al año.**

En su libro Historia de Barbastro, Saturnino López Novoa dice que "ha disminuido un tanto en materia de tejidos por razón del gran surtido que presentan las fábricas catalanas, de las que se abastece en lo general el comercio de esta parte de Aragón".

Hasta mediados del siglo XX la tejeduría era una actividad profesional. El tejedor trabajaba por encargo y en muchos casos se le suministraba el material hilado para

Piezas de un TELAR
 Nº 1 Armadura
 Nº 2 Pedales
 o Esprimideras
 Nº 3 Usillos o Enjulios
 Nº 4 Batán
 Nº 5 Poleas
 Nº 6 Peines
 Nº 7 Puga
 Nº 8 Apoyo.

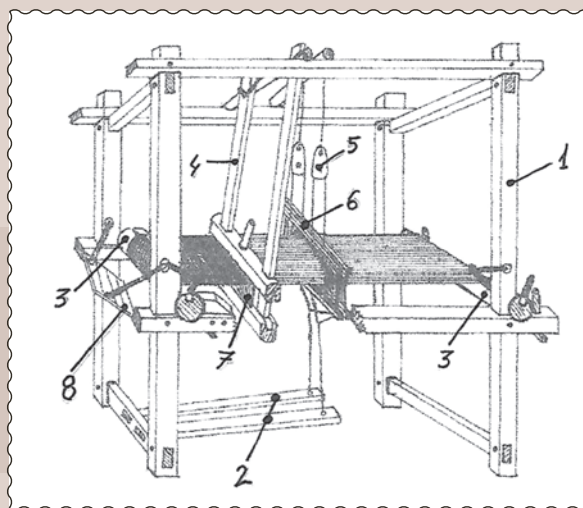

realizar el pedido. Era muy frecuente pesar la pieza tejida y el hilo y el material restante quedaba para el tejedor. Esta era una forma habitual de pagar su trabajo. Hay que señalar, que en esta actividad profesional, los hombres eran los encargados de tejer, un buen tejedor se hacía 11 varas o más de tela al día. En nuestra comarca esta profesión está asociada generalmente con la figura del tejedor -hombre-, nunca con la de mujer. Las mujeres se ocupaban exclusivamente de la transformación, hilado y preparación de la materia prima.

Los telares que había en los pueblos del Somontano, eran horizontales o debajo lizo y tenían dos o cuatro pedales. Se ignora si se empezó a utilizar los telares de pedales con la llegada de los árabes en el siglo VII. Aunque sin lugar a dudas ellos sí los conocían.

La evolución del telar en el Somontano puede decirse que no ha experimentado diferencias esenciales con respecto a los primeros telares de dos o cuatro pedales, ni siquiera se había incorporado el peine de alambre y la púa metálica como en otras zonas del país e incluso en

Aragón. Todavía tenemos los peines de cuerda y las púgas elaboradas con madera, caña, cuerda y pez. Los nombres de cada una de las piezas del telar también son diferentes. Además, **tenemos nuestra propia jerga textil.**

Nuestro sistema tiene unas limitaciones que en otras regiones del país tienen superadas al individualizar cada pedal y poder atarlos a dos o tres peines según la necesidad del dibujo del tejido a elaborar.

Una vez concluido el largo proceso hasta conseguir el hilo adecuado, el montaje y la preparación del telar, era el momento de hacer un pequeño esquema de trabajo para elegir la técnica de tejido, liso, cordiau, labrado, granulau, etc., y después se ha de calcular la longitud y el número de hilos necesarios para elaborar la tela para la prenda elegida.

En el Somontano hemos conocido al menos, cuatro tipos de telares, tres de los cuales se han podido reconstruir o fabricar de nuevo gracias a la inestimable información y fabricación por parte de José Noguero Guallar y su hijo José Noguero Azlor ●



EL RETRATISTA

Por Chuan de Fonz

Una noche, mis pares van llegá a casa asabelo de sofocaus y me van fé sentá a una silla al comedor. Me van preguntá que dende cuán don Manuel me feba retratos, y yo les ne va tení que contá.

Don Manuel, amás de damos cllase a la'scuela, era pintor. Pa las ferias y bel día de fiesta, posaba un puesto a la pillaza con los suyos cuadros. Allí los vendeba, de mientras pintaba deván de to la chen. Veyenlo mezcllá los colors en aquellas telas, se me'n pasaban las horas en un volau. Qué afición no me vería que se va ofrecé a enseñame, con la condición de no dile res a nenguno; ni a los de casa. Las razons no m'acordo de cualas eran, pero en aquel istante tanto se me'n daban.

A mi mare le feba creé que me'n iba a chugá a fé casetas per los ferriñals. Ella nomás me diba que tenise cudiau de no tomá mal per bella espuenda y que no me'n subise a los llironeros. Como ane viviba don Manuel estaba prou apartau del llugá, amagau a una ubaga detrás d'una chopera, yo pasaba poca pena de que mi mare descubrise la chugada. Si no se m'habeaba fei tarde, antes de tornámene enta casa me paraba a una baseta que repllegaba las aguas del barranco. Allí pillaba bel chunco pa fé barcos y buro pa moldeá moñacos.

El cuarto de pintá el teniba al cabocasa, dende ane se veyeba la hillera'l río y un troz de sierra. N'habeaba caballez con cuadros a metá fé, dos mesas de madera, pinturas y pincels de to las maneras y una fregadera ane el llavaba tot. La faena que ya teniba acabada la alzaba a un atro cuarto.

Pa los míos retratos empleaba hojas bllancas y unos llapiceros con puntas de diferentes reciarías. Pa borrará s'habeaba fecho unas gomias de mioja de pan, que seguntes m'espllicaba iban milló que las normals. Pa difuminá tiraba de trapos. Póstate d'ixa manera, y d'ixa atra, me diba. Yo le feba caso a tot. Cuan no l'entendeba lo que me queriba di, él s'arrimaba y me moveba el brazo u la pierna handa que quedaba ben. Lo más difícil era la cabeza; con una mano a la fogueta y l'atra per deván me la iba chirán. Con la punta los dedos me ubriba la boca y me cambiaba la posición de los labios. Dimpués, yo me teniba que está quieto del tot.

Los retratos de don Manuel eran tan realistas que paeceba que m'estase mirán a un espejo. Nomás les faltaba posase a charrá. Cuan yo me probaba a félesne a los de casa no me saliban igual, onque toz m'alababan; mesmo la cocheta se posaba a da brincos al enseñale los suyos.

Me va sabé mal anterame que don Manuel tamé retrataba a atos zagals del llugá ●



WINE-MODERATION
CHOOSE | SHARE | CARE



17 NOVELAS Y 41 POEMARIOS, A LA FINAL DEL CERTAMEN LITERARIO DE BARBASTRO

CERTÁMEN LITERARIO

Tras una primera lectura de las más de quinientas obras que aspiran al LII Premio Internacional de Novela Ciudad de Barbastro y al LIII Premio Internacional de Poesía Hermanos Argensola, 19 novelas y 42 poemarios han sido escogidos como semifinalistas. Al certamen, cuyo fallo se hará público el próximo 11 de junio, se han presentado un total de 190 novelas y 311 poemarios que optarán a los premios, dotados, respectivamente, con 15.000 y 6.000 euros, además de su publicación en las editoriales Galaxia Gutenberg y Visor.

La calidad y repercusión de los Premios Literarios se manifiesta en que la prestigiosa editorial Galaxia Gutenberg, considerada la mejor editorial de narrativa entre los sellos independientes, va a hacerse cargo en 2021 de la edición del Premio Internacional de Novela Ciudad de Barbastro. Hoy son ya más de 350 los autores que confían en Galaxia Gutenberg para la edición de sus libros, entre

ellos siete Premios Nobel, 12 Premios Cervantes y 16 Premios Príncipe/Princesa de Asturias. En los últimos años, la editorial ha vivido una gran expansión por distintos países de América Latina y hoy tiene distribución, además de en España, en otros 10 países de habla española.

Premio Internacional de Novela Ciudad de Barbastro

Noruega, Estados Unidos o Perú son algunos de los países de procedencia de las 190 novelas que concurren al LII Premio Internacional de Novela Ciudad de Barbastro, que cuenta con quince originales llegados del continente americano -México, Argentina, Colombia, Paraguay, Uruguay, Perú, Bolivia y Estados Unidos- y siete de Europa -Bélgica, Francia, Alemania y Noruega-. No obstante, la mayor parte de los originales, un total de 158, han llegado de distintos puntos de la geografía nacional. La escritora Eurne Portela se incorpora este año al jurado del Premio Ciudad de Barbastro formado por Marta Sanz, como presidenta, y los vocales Fernando Marías, Luis Sánchez, Carmen Valcárcel, Inés Plana e Ignacio

Martínez de Pisón, además de Joan Tarrida, Galaxia Gutenberg, que participa con voz pero sin voto.

Premio Hermanos Argensola

Un total de 311 poemarios concurren al LIII Premio Internacional Hermanos Argensola, que ha recibido originales de distintas partes del mundo. Siete de ellos proceden de Europa -Holanda, Francia, Reino Unido, Portugal, Luxemburgo, Dinamarca y Eslovenia-; doce lo hacen de Sudamérica -México (6), Chile y Colombia (2) y Argentina y Costa Rica-; trece no indican su procedencia y el resto, hasta 279, llegan de España.

Aurora Luque sigue como presidenta del jurado que cuenta con una novedad en sus filas, la incorporación de Carmen Alemany Bay, profesora de la Universidad de Alicante, que sustituye a Alejandro Simón como vocal y se une en la labor de valoración a Antonio Lucas, María Ángeles Naval, Carlos Navarro Marzal, Benjamín Prado y Jesús García Sánchez. Cuarenta y dos poemarios han pasado la preselección e integran la lista de semifinalistas para optar al galardón más antiguo del Certamen Literario de Barbastro, aunque uno de los autores ha retirado su original.

XXII Premio Internacional de Relato de Humor Hiperbreve Joaquín Coll-La Mueca del Pícaro

En junio también se fallarán el Premio Internacional de Relato de Humor Hiperbreve Joaquín Coll-La Mueca del Pícaro 2021, en el que participan 103 relatos hiperbreves, casi el doble que en la pasada edición. Se han recibido originales de Alemania y Argentina, si bien la mayoría proceden de distintos puntos de España. Dotado con 300 euros, el jurado del certamen de humor está formado por Lolo Sampedro, como presidenta, y Juanfer Briones y Antonio Lachós como vocales.

XXII Premio Escolar de Narrativa

Veinte originales se han presentado a la convocatoria de 2021 del XXII Premio Escolar de Narrativa. De los originales recibidos al certamen, 11 obras corresponden a la categoría de 12 a 14 años, mientras que 9 optan al galardón en la categoría de 15 a 18 años. Las profesoras Mercedes Puértolas, como presidenta, y Montse Buil y Victoria Faci del Río, como vocales, forman el jurado del XXII Premio Escolar de Narrativa ●



ENTREGA PREMIOS DEL CONCURSO PINTURA JOVEN DE LA UNED

El alcalde de Barbastro y presidente de la Fundación Ramón J. Sender, Fernando Torres, y la directora del centro de la UNED Ángeles Pérez entregaron los premios del concurso a los ganadores del III Premio de Pintura Joven 'Valentina Cancer'. Los ganadores fueron: 1ª categoría, dotada con 200 € en libros o material electrónico la obra titulada 'Paseo en Barca' de Pedro García; 2ª categoría, mismo premio, la obra titulada 'Dali's Lemony Paradise', de Ximena Ayuso. El jurado concedió un accésit en cada categoría por la originalidad de las siguientes obras: 1ª categoría, a la obra titulada '¿Hay alguien ahí?' de María Balasch y en la 2ª, a la obra 'Naturaleza artificial', de Itziar García. Al concurso se presentaron 65 obras.



Biolochía, mitos e taxonomía zoonimica peninsular ta ra *Mustela nivalis*, y etimolochía d'o termino aragonés PANIQUESA (I)

1. BIOLOCHÍA

A *Mustela nivalis* (u *Mustela vulgaris*), conoxita en aragonés como paniquesa, ye un mamifero carnizero de cuerpo larguero, capeza estreita e chicorróna, orellas curtas, cuello largo, coda e patas reduzitas e pelo raso, pardo royizo por a lomera e blanco por a tripera. **Se trata d'o mustelido más chicote d'o continén europeo**, e presenta un gran disformismo sexual entre mastos e fembras, tanto en tocante á ra largura como á o peso, pos mientras que os mastos pueden medir unos 25 zm de largo e plegar á pesar os 200 g, as fembras no gosán pasar d'os 18 zm de largo e os 70 gr de peso. Ista disimilitú anatomica, lexos d'estar un problema, li sirbe ta enamplar as suyas posibilidaz alimentizias e achiquir a competencia por a minchusa entre secsos, pos cada-gún depreda espeziez diferens. **Atra peculiaridá d'a *Mustela nivalis* ye a suya elebata tasa metabolica, que la obliga á estar cazatiando prauticamén tot o día** (aunque a mayor autibidá la desembolique de nueis) e mesmo á no ibernar. Un adulto alenta de 96 á 104 begatas por minuto (un

humano lo fa 10-12 begatas) e tien un ritmo cardiaco de 420 á 510 traquitos por minuto (as personas tenemos 60-90 pulsazions/minuto). Isto, profes, li orichina tamién un alto desgaste fisico, que reduce notoriamén as suyas asperanzas de vida, no plegando á bibir más dos añadas.

Ta comunicar-se, emite un potén grito, asinas como un chufrito prolongato, y en a calda estridula á ormino con un chilet prou agudo. Tamién la se puede sentir acaronar, ronroniar e bufar. Tien un odito e un fato muito finos. E leba de continuo una vida solitaria, teniendo siempre un comportamiento asabelo territorialista (sisquiera mastos e fembras gosán conzidir). Solo que ta fer familia, en a epoca reproductiva, soziabiliza. **Cuan caza, se torna asabelo feroche e agresiba, e se muebe de forma rapeda e silenciosa, trepando con fazilidá mesmo por parez e árbols**. Asobén sigue rotas determinadas, e puede campar en una nuei más de dos quilometros. Pega con os cados e doliqueras do puede bi aber presas fendo planto sobre as patas traseras e xolomando l'aire; una bez trobatos, se i cala en els con estraor-

Por Chesús de Mostolay

dinaria fazilidá, grazias á ra suya constitución fusiforme, y encorrada á ras presas. En campo abierto, s'amana ta ras mesmas sin fer mica rudio, atacando-las e immobilizando-las con as patas e dimpués amosegando-lis a foyeta e degüellando-las. Á ormino se bebe primero a sangre d'as bitimas e lugo las esturruza ta os puestos que emplega como reposte, do las abala con tranquilidad. Bels estudios estiman que una paniquesa puede trasquir á l'año más de zincozientas presas.

Iste temito depredador, intelichén, beloz y escorredizo, á l'arreyo d'a istoria s'ha ganato bien mala fama, más que más en o mundo rural, por os continos ataques á corrals, galliners e conellars; pos á penar d'os suyos reduzitos peso e grandaria (que son prezisamén os que li permiten colar-se-ne por cualesquier regaza u crenzilla), ye capable d'acotolar presas quinze bezes más pesatas que el. Antimás, tamién mata á ras crías (en o caso d'os conellos) e se mincha os güegos (en o caso d'as gallinas) ●

Continará en o siguién lumero)



ABOGADOS ORÚS - VICENTE
& ASOCIADOS

C/ Baños Árabes nº 6 - 3º Barbastro - 974 313 537 - 692 982 034



CIVIL - PENAL - LABORAL - FAMILIA - ADMINISTRATIVO - TRÁFICO - MERCANTIL - CONCURSAL



EL PODER DE LAS PALABRAS DE IRENE VALLEJO

Por Gema Abad

No he leído ningún libro de esta maestra de las palabras; ni siquiera la había escuchado antes. Hace unos días, **después de oír su discurso, coincidiendo el día de Aragón con el día del libro**, pensé que debía conocerla y dejarme arrastrar por su elocuencia. Su tono de voz armónico, grácil, sumamente delicado me hizo adentrarme en su vida y descubrir su trayectoria como filóloga y escritora.

Gran conocedora de los clásicos, recomienda que las familias fomentemos la creatividad de los jóvenes. **Anima a dejar los móviles de lado para que nuestros hijos se centren en la lectura y puedan descubrir esa pasión sigilosa. Alienta a que transmitamos, cuando nos sentimos deslumbrados por algún libro, ese fervor por conocer el vertiginoso mundo de las obras literarias.**

Me emocionaron sus palabras al



Irene Vallejo recibiendo su Premio Aragón 2021 por su aportación a las humanidades y homenaje a la cultura aragonesa

querer encontrar un libro entre las paredes de una biblioteca secreta de un antiguo palacio como es la Aljafaría, lugar donde tuvo lugar esa celebración, que albergara diferentes formas de expresar su gratitud por haberle premiado su esperanza más que su experiencia y por haber contemplado sus posibilidades más que sus realidades.

Como seguidora que soy de Antonio Machado, me quedé con una frase que parecía sacada de la boca del maestro, al decir que durante sus peregrinaciones por Aragón, al que le une un misterioso cordón umbilical, había aprendido que **“se hacía camino al leer”**.

Estoy de acuerdo con su afirmación respecto a lo que **la lectura nos puede deparar, al decir que aunque parezca una actividad sedentaria, nos devuelve a la condición nómada y andariega de las buenas historias** ●

I.E.S. MARTÍNEZ VARGAS BARBASTRO

Oferta Ciclos Formativos de Formación Profesional Curso 2021/22

FAMILIA PROFESIONAL DE TRANSPORTE Y MANTENIMIENTO DE VEHÍCULOS

C.F. F.P. Básica Mantenimiento de Vehículos
C.F. Grado Medio Carrocería
C.F. Grado Superior Automoción

FAMILIA PROFESIONAL DE SERVICIOS SOCIOCULTURALES Y A LA COMUNIDAD

C.F. Grado Medio Atención a Personas en Situación de Dependencia
C.F. Grado Superior Educación Infantil –(Presencial y Distancia)

FAMILIA PROFESIONAL DE ELECTRICIDAD – ELECTRÓNICA

C.F. Grado Medio Instalaciones de Telecomunicaciones
C.F. Grado Superior Sistemas Electrónicos y Atomatizados
Incluye los módulos: Automatización Eléctrica, Neumática e Hidráulica y Accionamientos Robotizados

FAMILIA PROFESIONAL DE INDUSTRIAS ALIMENTARIAS

C.F. Grado Medio Elaboración de Productos Alimenticios. Incluye: Vino, Aceite, Tomate Rosa, Cárnicos, Queso, Yogur, ...

FAMILIA PROFESIONAL IMAGEN Y SONIDO

C.F. Grado Superior Realización de Proyectos Audiovisuales y Espectáculos
En colaboración con UNED Barbastro

Todos los Ciclos: Certificados de Calidad AENOR, FP Dual, Erasmus +. Vivero de Empresas, Bolsa de Empleo
Información: Secretaría del Centro – Camino la Boquera, s/n. BARBASTRO - T: 974 310 294 - web: www.iesmv.com

LA CARRASCA DE LECINA

Por M^a Nieves Juste Arruga

EL UMBRAL DE UN TERRITORIO LEGENDARIO

Con el reconocimiento como árbol europeo del Año 2021, cuyo diploma acreditativo era recibido el pasado día 6 de mayo, la carrasca de Lecina ingresa en la nómina de árboles convertidos ya en referentes de España y Europa.

Sus valores naturales ampliamente difundidos, su envergadura y potencia, le han valido el apelativo de milenaria. **También se le llama “la castañera” pues se dice que sus bellotas son tan dulces como las castañas.** Bajo su copa se cobija un rebaño y hacen falta varias personas para rodear su tronco. Fue declarado como árbol singular de Aragón en 2015 y se encuentra en un territorio con amplios reconocimientos naturales y culturales, perteneciendo al Parque Natural de la Sierra y Cañones de Guara y al Parque Cultural del Río Vero.

Esta encina **encierra también un importante carácter simbólico que le dota de un destacado valor cultural, el propio del patrimonio inmaterial e intangible.** Es sabido el papel que numerosas especies vegetales, bosques y árboles han ejercido en muchas culturas como soporte de creencias; y cómo ejemplares concretos de los mismos se han erigido en símbolo de identidad de la comunidad que trasciende al tiempo.

La carrasca de Lecina es la **protagonista de una preciosa leyenda de brujas**, las famosas brujas de Guara que recorrían los bosques y montes y atemorizaban a los humanos. Bajo sus ramas, según se cuenta, también se sellaron acuerdos y pactos. En su juventud, vivía en el inmenso encinar que rodeaba Lecina (el propio nombre de la localidad deriva de éste) donde se ocultaban las brujas. Pero ella, apiadándose de los humanos no les permitía refugiarse en sus ramas, lo que provocaba numerosas discusiones. Cuando las brujas se fueron, premiaron a las viejas carrascas que les apoyaron con un deseo. Unas pidieron hojas de cristal, otras hojas perfumadas y las más vanidosas ramas y hojas de oro. Pero, hete aquí, que una gran tormenta destruyó las hojas de cristal, un rebaño devoró las perfuma-

das y los ladrones robaron las ramas y hojas de oro.... **Sólo ella que no pidió nada sobrevivió.**

Las leyendas urden los hilos del pensamiento y las creencias de muchas generaciones tejiendo estas narraciones sostenidas en el tiempo. Estamos en un territorio plagado de ellas, con una difícil orografía que ha favorecido que nuestro imaginario colectivo se pueble de seres fantásticos, de acontecimientos extraños, que vienen de lejos.

Cerca de la carrasca (a menos de una hora caminando) nos asomamos a otro enclave cargado de historia y de misterio: el barranco de la Choca y el Cañón del Vero. Aquí, nuestros antepasados, en la Prehistoria, ya convirtieron este espacio en un gran santuario donde plasmar su arte, su cultura y sus creencias. En abrigos como Barfaluy, Lecina Superior o Mallata, en sus pinturas rupestres, cuya universalidad ha sido reconocida por la Unesco como Patrimonio Mundial, también se representan figuras, a veces enigmáticas, y signos como los llamados ramiformes pues se asemejan a formas vegetales.

Estas comunidades neolíticas y de la Edad del Bronce, agrícolas y ganaderas, aprovecharon los bosques de encinas y robles que se extendieron por la Península Ibérica tras la retirada de los hielos a partir del Epipaleolítico, para el pastoreo y para la recolección de bellotas también para el consumo humano. Así lo acreditan los hallazgos arqueológicos de la Cueva de Chaves, referente del poblamiento neolítico de esta zona estudiados por Pilar Utrilla y Rafael Laborda (“La Cueva de

Chaves (Bastarás, Huesca : 15.000 años de ocupación prehistórica”)

¿Que nos cuentan esas representaciones rupestres? Difícil de saber. Quizá nunca se haya roto esta cadena legendaria y tenga continuidad, a través de nuestros recuerdos de especie que refuerzan la percepción simbólica.

Y si importante es esto, también lo es cómo se ha producido el reconocimiento que festejamos. El historiador Yuval Noah Harari, en su ensayo divulgativo “Sapiens de animales a dioses “, destaca la capacidad innovadora de nuestra especie en la creación de mitos, entendiendo como tal cualquier construcción de orden intelectual y simbólica (desde la creación de un estado, a una leyenda) y que sólo así se explica que **miles o millones de personas sin conocerse y sin formar parte de una misma comunidad trabajen o compartan una empresa** desde la más pequeña a la más ambiciosa. Y esto es lo que hemos reeditado aquí: instituciones y personas particulares se han unido en una nueva trama, en esta red de redes en torno a esta declaración reforzando el mito y carácter simbólico de nuestro árbol. Lo mismo que generaciones anteriores, con nuevas herramientas y mayor amplitud.

Gracias a los habitantes de Lecina y a los propietarios de la carrasca que la han cuidado durante siglos tenemos esta maravilla. Ahora se nos entrega la responsabilidad de mantenerla, para que las generaciones venideras sigan revalidando este mito que nos une a través del tiempo ●





Es preciso **diferenciarse** para destacar.
Venderás más y mejor.



Agencia de Publicidad • www.mrthink.es

BARBASTRO - Oficina Central Plaza de la Tallada, 9 · 974 310 784
BARCELONA Calle Gomis, 34 | **MADRID** Avda. del Doctor Arce, 14

Mr. Think



Festival Castillo de Aínsa

Julio 2021 - 31ª Edición

Dirección y producción



Colabora



Organiza



Patrocina



- SÁBADO 26 JUN. 22:00h. - LA MOUCHE SWING *Pórtico*
- DOMINGO 27 JUN. 20:00h. - BIELLA NUI *Presentación del disco: Ordesa*
- VIERNES 2 JUL. 22:00h. - ZENET
- SÁBADO 3 JUL. 19:00h. - CRIS ZAGALEJA "La reina del baile"
- 20:00h. - SABE MÁS EL DIABLO *Encuentro sobre Poesía Popular, con Merche Caballé*
- 22:00h. - CHUCHO VALDÉS QUARTET
- DOMINGO 4 JUL. 18:00h. - ISABEL BENITO *Cuentos*
- 19:00h. - CRIS ZAGALEJA *Taller de iniciación a la pandero*
- VIERNES 9 JUL. 19:00h. - TEATRO LA ESTRELLA DE VALENCIA *Circo Malvarrosa*
- 22:00h. - VIVERE MEMENTO
- SÁBADO 10 JUL. 20:00h. - MOSICAIREs DE GRAUS
- 22:00h. - JAIME OCAÑA
- DOMINGO 11 JUL. 19:00h. - LA MACHINA TEATRO
- 21:00h. - VEGETAL JAM
- SÁBADO 17 JUL. 18:00h. - TRAPUSTEROS TEATRO
- 20:00h. - EL PERRO AZUL
- 22:00h. - LA ORQUESTINA DE LA ABUELA PINA
- DOMINGO 18 JUL. 19:00h. - PRODUCCIONES XAROP *Los tres cerditos*
- SÁBADO 24 JUL. 22:00h. - PROYECCIÓN DOCUMENTAL "EL DROGAS" *Festival Espiello*
- DOMINGO 25 JUL. 20:00h. - MUJERES QUE CUENTAN
- 21:00h. - ANA DIÁFANA E IÑAKI ZUAZU
- 21:00h. - JUDITH PRAT

Es obligatorio
 el uso de mascarilla, mantener
 distancia social y atender a las
 indicaciones de la organización.

VENTA DE ENTRADAS
 Zenet y Chucho Valdés



VE
 Zene
 T
 W



XX Concurso Condau de Ribagorza

de relatos curtos y poemas
en aragonés ribagorzano

AYUNTAMIENTO D'ESTADILLA
AYUNTAMIENNTTO DE GRAUS
AYUNTAMIENTO DE FONZ

A FÒC I A SANGRE

Relato Corto Ganador

-Clonc, clonc!

Dos veces va trucar l'artrítica man de yaya a la pòrta de la cochèra. La suya pèll, de tan pansida, pareixeva doblada coma una baraixa. La suya ropa, una mesclla entre grisa i negra. El suyo unico interés, que el nieto no se dase mal. Ben sabeva que no heva de torrumbadas.

-Nino, ubre! Que fa fred i no deveria estar fòra, me fan mal els diz- Va continuar, sabent que cada parablilla eva una albèra qu'estillava la suya resistència, que la presència de Yaya al corral, en este orajot, feva del probllema algo important.

Dintro, Ramon heva deixau de fer la comèdia i no simulava plloramiquiar. Se mirava el telefonet. Ella no heva contestau als ultimos mensajes que l'heva posau. El doble check el confirmava. La ràbia va fer que els dents se l'acerasen.

-Nino, salle! Que tingo tremolins i estigo molt fluiuxeta- la neu s'arremolinava fòra, fent-hie turbèras, pero no se moveva. Eva una garça esperant que el zapo sallise, sabent aon s'heva amagau, nomès caleva tenir paciència pa no tornar capucha. Yaya no eva de resacar pa res.

I va pasar el que eva mès normal. La pòrta de chapa va resonar en sacar el cerroll, en verdat dels nèrvios pareixeva una mica esmanotau i no va poder ubrir a la primèra. A mès a mès, Ramon ubriva la pòrta en el telefonet a l'altra man. No se van dir res, no caleva. S'entendevan pròu pròu coma pa haver de dir un verbo. La cabeça ben amagada per la cape-rucha

Ya no nevusquiava coma quan va marchar de la sala i no va trobar altro puesto pa fer evident el suyo malestar que el garage. Las bolisas baixavan tranquilas, gordas coma nuelas. Igual no heva visto mai nevar aixi de rècio.

-Pasa enta la bodega, que hi farem

foc. Mentres yo marcho a per una llonganiça i unas llescas de pan pa turrar- Ell no va dir res, le pareixeva ben no tenir que concarar-se en Mama. Millor estase abaix, i esperar una mica que pasase el temporal. Va posar-se i va escomençar a fer bolos dels papels que evan a la vòra de la chaminèra. Notícias de contàgios, de caretas, d'hospitals, i va pensar que de seguida feria un an que mos van confinar. Un an mès que complica pa tenir nòvia de Balastro. Un an de vivir, rançoneant, encadau en el telefonet a la man. I ara, quan pareix que queriva escampar: Filomena.

Sabeva que els de casa tenivan raçon, que ben tenivan que comprender que ell eva ben escamau. Ara que podavan mover, si fa u no fa, un par d'horas mès cada dia que pa Nadal, que els bars estavan tornant a ubrir, el nevaço mès gordo visto a la Ribagorça dende l'an mai! I ella, li petava el mòbil a mensajes pa dir-le que quan baixava i que se moriva per estar en ell. Menos ara, cllaro, ara silèncio i doble check. Eva pa rabentar u no?

Se va posar a canto del fogaril i mentres posava els bolos de papel i per encima unas estilletas ya apanyadas del corbillet, va pensar a tot l'an qu'hevan pasau. Tercer an d'universitat al llugar, poquetas clases virtuals i menos respòstas dels profesors encara. Sentiva que tot este tèmpo a casa, l'heva veniu mès que ben. Ni que quieras ni que no quieras, s'heva retrobau en una vida que pensaba heva deixau. Fer l'hortal, cullir olivas,... pero mès que mès, estar-se a casa en Yaya. Eva una sensacion de tranquilidat que l'asosegava, hasta mirar-se la tele en ella encara que els programas no fòsen guaire buens.

El papel va escomençar de moment a fer unas baldaridas qu'emplivan tot el fogaril, i la sala de llum, pero sinse

tiçons el fòc ya consumiva las escasas esparveradas estilletas que Ramon heva posau per dencima.

-Posa-le ixex tiçonez e freixe! De tot el maderamen, las llatas mès finas, que pareixen estraliadas de dretas que son! Astí penjadas en ixè saco al cambron. -Va tornar Yaya portant una llonganiça i las esparrillas. - Oi, qué restiput! - En sentir-la parllar se va apartar del fogaril. La voz de Yaya no nomès eva una cura, tot esbarrafuste, s'apllacava en la suya presència. Ara que, també eva llei.

En un santiamen va estender per la tablla de tot, unas llescas de pan pa totar, uns alls, una gota d'ensalada apanyada i heva chulletau el pernil esmediau de la cocina i hasta teniva presta una caseroleta pa fer una tortada u una mica de chicolate, seguntes la brasada que en quedase. Ramon se la mirava, fito fito, com s'administrava toda sola. Ixa do-nota, tan perdida a la ciudat é capable d'organizar la invasion de Polònia dende Casa suya i ell, tancau al llugar este an, que ben podría dir que s'heva desnortau.

Un tiçon no fa fòc
Dos, tampòc
Tres, un pòc
Quatre, buen fòc

Cantorrutiava mentres alimentava el fòc i manchava.

Sant Ric, Sant Ròc
Encende-te el fòc,
Que en esta nit
Ny'hai un pobret
Que se gela de fred.

-Bueno, ara, a esperar i mos ferem un gotet de vin. -Va dir al posar-se. -U quiers el porron? Ramon teniva el mòbil a las mans una altra vez. I ella, tranquila va servir el vino. Ixe ixo negro de casa que é marronisco, que deixa broça i ixa fortore entre vinagre i un mueso a una abarca. Sinse esperar res, va escomençar a parllar, coma si parlase als tiçons, coma si el nieto no fòse la causa d'esta brenda im-provisada. En el moquero a la man, ben



apretau coma si se'n servise pa descrifrar la història. Desgranant-la.

Hevan pasau els ans de la guerra, pero no de la zaguera, eh! De la de Cuba. Mi abuelo, hi va pasar tres ans. No heva una guerra declarada encara, manimenos els cubans ya hevan deviu de tenir prou de treballar en el lloco calent pals amos i s'hevan posau coma unas cullebras. Ixo heva un cuento mal parau, els propietàrios podavan perdre el patrimoni, pero els pobres reclutas, se hi jugavan més. Una buena mitat estaban astí per no poder haver pagau, altres hevan feït el bèstia, pero estes pobrons recibirian las patadas.

Yayo va poder tornar, el de Barbero no tenir ixa suerte. Hevan cromptau una tèrras fiadas i va ser el fin de la casa, la pobra dona no va aguantar en las dos zagalas, denguno queriva casar-se en ellas. La casa se va acabar en morir-se la duenya. De las zagalas, la una va servir a Noce llas, l'altra ta Barcelona. Se va esbombar que va acabar pel Bàrrio chino. Mai m'ha agradau de fer còrrer blancas.

La gata va dentrar i, dimpués de mirar-se el fòc, afalagoseta, se va acercar a la Yaya pa que li da-se una trocet de blanc. Maulant va getar-se al borraço al llau del fogaril quan heva aconseguïu peça.

Se va muixar els llàbios en vino i va seguir:

Yayo va poder tornar, pero la guerra li va deixar marca.

Mai de la vida va querir racontar el que hi va haver de fer u patir. Li va fer borrar al coraçon. Manimenos tot va cambiar quan, uns ans dimpués, el germano tambien li va tocar el servici a Cuba, i alavez els zambombas no se sentivan, pero els canons ya s'asomavan.

Així, un maitin prest, Yayo i su germano, van sallir cara ta Graus i van estar un mes fòra. Bueno, ixo Yayo, el germano se lis va desapareixer. En primèras diva que nomès l'heva acompanyau, pero la segona vez que la Guàrdia Civil se va presentar a casa, va pasar dos niz al Quartel. Heva duro, i no van poder sacar-li més que "Ramon està en America, yo mateix el vai far puyar al barco".

Ramon va devantar la cabeça. Coma si l'hese conta un secreto.

-Van ser un par d'ans complicaus, pero mai se'n va arrepentir d'haver-li feït marchar, seguntes diva mama. En 1931 Tio Ramon se va atrevir a escribir. Hevan pasau més de trenta ans, i Yayo ya se pensava que s'heva muerto. L'alegria le va durar una estona, mai le va perdonar ixo silenci.

-Tio Ramon, pos va fer còm fan toz els inmigrants, a Nòva York va pasar Per-

misans, fayenas que dengun farà, dimpués va marchar enta Nevada i va estar de pastor, i en una guerra contra els mexicans. Guarda tú, marchar de casa pa no fer la guerra i, total, pa acabar fent-ne d'altra. Ixo, cònto, é el que Yayo no va aceptar. Bueno, pos se veï que a l'exercito, tenivan un coro i que sin sabre còm va acabar cantant-hie, le vendria a la idea que, mentres cantase, no havia de foter tiros ni pegar pançadas. Ves-te hue a sabre!

Se va muixar els llàbios una altra vez i, de bislai, va comprobar que el suyo nieto heva deixau el telefonet a la tablla i ya sentiva, interesau, la suya història.

-Bueno, pus qué Tio Ramon va fer carrèra còm cantante! Cantava opera i tot! No teniva la cabeça nomès pa posar-se sombrero, ixo é ben verdat.

Se va vencer enta un llau i va quitar una foto de la pocha del devantal. Dos donas posadas a uns butacons en uns vestius dels ans vinte i un home en traje de chaqué. Ramon se la va mirar i va haver d'admitir internament que ixo home se dava un retiro a toz els homes de la familia.

-Se va fer rico. Pero no com ixes estotques tornaban i se fevan una casa i compravan unas tèrras, no! Tio Ramon va comprar un teatro als Estaz Uniz i, amès de cantar, va ser empresari. L'aigua anava ta la mar, pero esto va ser ya pa quan la guerra i ya sabes la història del abuelo i el que vam tenir que pasar. No el tornarè a repetir en un momento coma este. A todas las casas ny'hai llana, seguro, pero a casa nuestra, a vellons.-

Las flamas aportavan una llum ballarina a la fosquedat de la bodega. El fòc ya heva rescalfeu la estància, i el silenci se va poder sentir a la memòria de Yaya, recordant els mals tèmps pasaus. Ramon va sospirar i la dona va sallir del suyo lletargo. La cara, a contrallum, pareixeva de cera. El dolor i la vergonya mai s'acaban de borrar, sempre acaban per realigar, coma un fòc.

-Ixes ans no vam poder contactar en el Tio Ramon, i quan va ser possible no vam tenir respòsta. Tapoc sabevam qué vida va tenir i lo menos que pensavam eva que querise venir. Pero Mama va pensar que teniva que sabre el que li va pasar al suyo germano i en l'ajuda de mosen Vicent li va mandar una carta, que mai sabem si va arribar. Tamben, penso, se va fer idea que podria sacar-mos d'aquí, pero esto no el va poder dir devant de mosen. -Va continuar tranquila, còm qui lleye una novelai

-Au, bebe! -Va soltar, que ya se mos va acabar el tèmpo d'escamarlar.

Ramon va pensar que mai l'heva visto més enllà de la suya apariència de dona gran, sempre fent capeta, competent en las malalties, sola, al cantonet de la cocina. Movent, en aquiescència el cap quan a la tele criticavan la modernidat, pero no heva diferent, u masa diferent, de la mateixa persona que heva governau en man firme una de las casas més fòrtas del llugar, que heva pasau de ser una miserable que culliva bocheta pa vender-la als vecins, pa apanyar olivas, a tenir els camps per cientos i pactar la ventdade toda la cullida del llugar en la cooperativa. Que s'heva casau en un home que no conoixeva l'amor, nomès pa poder sobreviure. Ixa dona, ara tço-neava un fòc qu'esperava afamieto a la bodega de casa suya, sinse dever res a dengun, havent pagau el que la suya familia heva fiau a la vida i a la història. Va sentir-se triste d'haver pasau un an a casa, i no haver adedicau un segundo a posar-se a la suya vòra i escultar. Va haver de comprender que en ell, en este an de pandèmia s'acabava una fòrma de veri el mon i la vida, i que Yaya, marchava irremediablment en ell.

-Tio Ramon va mandar un telegrama. Mosen Vicent que heva qui controlava el llugar alavez se'l va quedar quan el va portar el cartero. No mos vam enterar hasta que va morir a Balbastro, trenta ans dimpués. El secretari mos va fer arribar la documentacion de casa, s'heva quedau papels de toda la gent del llugar. Entre els papels, estaba el telegrama.

I, coma algo imposible d'evitar, de la mateixa pocha que la foto va quitar un papelot roso, sinse mirar-se-lo lo hi va pasar:

Arribo a Vigo 23 d'abril. Victòria Eugènia. No tos faltarà res.

Ramon.

-Mosen Vicent va anar a recibir-lo. A mitat de camino va escomençar a orche-gar i del tren, en arribar enta Zaragoza, Tio Ramon va baixar ya mòrt. Ixa mala bèstia ya teniva el vereno presto pa matar-lo i quedar-se en tot.

El fòc espurniava rusient a cada trucaço.

-Mama li va escribir més de vinte ans.

Ramon va tenir ganas de dir-le que la queriva, fer-le una abraçadeta, afalagar els suyos aclarecius cabells grisos. Ixas cosas que mai li sallivan de natural. Se va llevar enta ella, manimenos no va tenir tèmpo de fer ni dir res, ella va refirmar-se a la tablla i movent-se enta el fogaril se va gerar i, coma una figura feta en pedra, sombreada per las flamas, mirant-se-lo als ulls li va dir:

-Tal como s'apreta la tèrra, s'apreta el coraçon. Mai t'oblides de qui es ●



XX Concurso Condau de Ribagorza

de relatos curtos y poemas
en aragonés ribagorzano

AYUNTAMIENTO D'ESTADILLA
AYUNTAMIENNTTO DE GRAUS
AYUNTAMIENTO DE FONZ

MALDITO 2020

Poesía Ganadora

Tot el mundo enverenau
i la cara tapada.

Ixaulor de tristeza,
que me forada el peito
i se me fica a l'alma, me trastoca.
Paons'ha de tirarmas que campo a través
pa columbrar d'on viene?
I qui correrá con yo
quan a tu te feigan figa las garras?
I que conchuro desfará ixa pudor?
Cómo desembruixarem
la boza ferumera?

Ei! Hola!S'haparau el mundo?
I... la chen?Ons'hametiu?

Remugo en desconsuelo
els chillos i chufflidos,
que escañant-me la gola tiengoendintro.
Qué é de ferpatrobar-te?Qué s'hafeito de tu?
On has iu? I, ... a qui el pregunto?
Ni espectros errantsveigo.
Tot é focor i boira al mio alrededor,
sin lluna, ni lluminetas, ni arco iris.
Si no tremola el cielo
i ya no corre l'aigua!

Si sonián se podese
dar la vuelta a las cosas...

Soniar que el mundo roda
i que el sol no s'apaga.
Qué manan las fonts I que raixal'aigua!

Qué toz elscorazons, a una,batollan!
Qué pa comer no en falta
i que bailan las fadas...
L'ánimono sonia, si el tengo a fora.
Amerauen llágrimas,l'heesparciu,pobre!
A escape m'heesboldregau
al tenirl'alma sola...

Con tu applanaré el monte
I faré rodar ruedas.

Repartitot el fiemo
i sin una estapencia
de ferum, ni res que calgafuroniari,
tu i yo,chuntos,abrazarem el cielo
i applanarem abismos.
El monte florecerá
pplenant-mosd'ulorspa revivir-mos.
Serem matas d'espigol, tremoncillo,
romero, menta u biolas.
Ya no en ñ'habrá de lluto!

Las bocas serán bocas
con sonrisas i besos.

Esfurriadas las penas
no cairem a la crepa.
Caminarem per entrecreaspplanas
i trobaremllirigadasd'ilusión
que mostornaram fuertes.
No mos han de espantarmai
ixesgruñius que emporcan la paz i l'aire,
elssilenciarem con piulars de moixons
i gemecs de las mares.
I tot será alegría!



AYUNTAMIENTO
D'ESTADILLA



AYUNTAMIENNTTO
DE GRAUS



AYUNTAMIENTO
DE FONZ

L'ARAGONÉS PLEGA EN O SIEGLO XXI

TRASTES DICHITALS D'O GUBIERNO D'ARAGÓN

Aragón

recursos en línea ta l'aragonés



ARAGONARIO

TRADUZE

CRITERIOS ORTOGRAFICOS

ESAMENS DE NIVEL

RECURSOS DIDAUTICOS

TRAMITES

TA ESCRIBIR EN ARAGONÉS, MIRA-TE ISTE VIDIO



COLECCIÓN ISABEL DE RODAS



APP LITEARATURA



APLICAZIONS TA MÓBIL



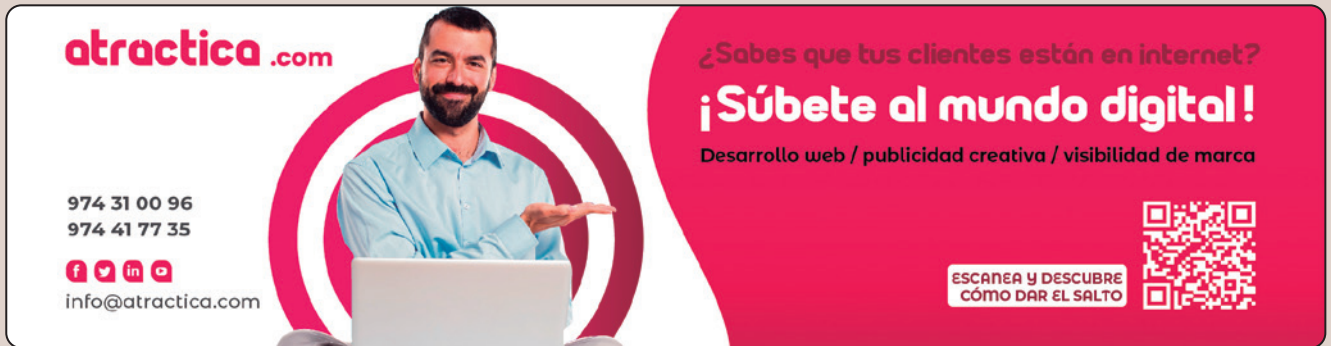

atractiva .com

974 31 00 96
974 41 77 35

f t in o

info@atractiva.com

¿Sabes que tus clientes están en internet?
¡Súbete al mundo digital!

Desarrollo web / publicidad creativa / visibilidad de marca

ESCANEA Y DESCUBRE
CÓMO DAR EL SALTO



CON FIRMA PROPIA



JUAN JOSÉ NIETO, ETNO - HISTORIADOR

archivos me gustaba la forma de vida de las gentes y su forma de trabajar en la antigüedad. A partir de ese momento, el Gobierno de Aragón comenzó a demandar mis servicios que consistían principalmente en la búsqueda de ese tipo de informaciones. Esto me permitió viajar y acceder a numerosa documentación que se albergaba fuera de nuestra comunidad autónoma.

Empecé a publicar documentos y textos relacionados con la historia de Barbastro.

En estos siempre introduzco un apartado que cuenta el estilo de vida de las gentes en el pasado. Por ejemplo, en el libro Espacio y comercio en la ciudad de Barbastro descubrí el trabajo de los oficios y los comerciantes de la ciudad, no solamente con los contratos sino con algunas historias de sus vidas. Aunque en El Cruzado Aragonés publiqué jocosos artículos recogidos a partir de juicios de la Edad Moderna conservados en los archivos -todavía recordados por algunos de mis fieles lectores-, también saqué a la luz otros de temática más formal.

Pero la antropología histórica me continuaba apasionando. En la obra Religiosidad y Cofradías: la Semana Santa de Barbastro, comencé a sumergirme en este tema. Me gusta buscar sustratos culturales de las creencias, es decir, a partir de un culto actual, intuir las creencias anteriores. En el libro Feria de la Candelera, una de mis mayores satisfacciones fue descubrir que una persona se disfrazaba de oso en la fiesta de la Candelera, con las implicaciones que ello conllevaba.

Recientemente he publicado un artículo sobre el monasterio de Sijena en el que planteo la hipótesis de la existencia de un posible culto precristiano a la diosa madre, probablemente Astarté y Baal, a partir de los milagros y la leyenda de la aparición de la Virgen.

Pero como la vida es así de caprichosa, también he tenido la dicha de poder participar en la reclamación de los bienes artísticos de nuestra provincia, ayudando al ayuntamiento de Villanueva de Sijena. Desde entonces he realizado varias peritaciones para el juzgado, y desde hace varios años, estoy involucrado en esta gesta. Pronto sacaré a la luz nuevas publicaciones que descubrirán aspectos diferentes de la historia de ese cenobio.

Todo ello ha significado postergar continuamente mi tesis doctoral. Al final, con cincuenta años la terminé. Después de tanto tiempo, fue difícil retomar el campo de la Historia de la Ciencia, en el que en realidad me especialicé en la universidad. Como siempre, a última hora decidí ampliarla geográficamente. Ya no solo trataba de la Real Fábrica de Pólvora de Villafeliche (Zaragoza) sino de las fábricas del imperio español, incluidas las americanas. Mi tesis ha resultado premiada con un galardón internacional de Historia de la Ciencia. Aún no me lo creo, porque estoy completamente desvinculado de la universidad.

Pero no he olvidado mis deseos de escribir una novela sobre el marino del siglo XVI, y me rondan por la cabeza dos o tres proyectos que enlazan con el género picaresco, que me encanta. Veo más difícil escribir sobre la historia de la marina porque me supondría un esfuerzo añadido sumergirme en un área que llevo muchos años sin profundizar. **Sin embargo, no descarto retomar la historia de Barbastro y continuar con la antropología histórica en el tema de la búsqueda de cultos precristianos, aunque, como a todo el mundo, me falta uno de los tesoros que no es posible comprar: el tiempo. No le extrañe, querido lector, toparse en próximos números de esta revista con algunos temas de antropología histórica** ■

En mi despacho hay una estantería repleta de libros de historia de la marina. En realidad, yo de pequeño quería ser marino. Recuerdo aquella obsesión infantil dibujando barcos y construyendo maquetas de veleros. Mi padre, que siempre estaba trabajando, un día me prometió dedicarme un día entero; le pedí ir a visitar el Museo Marítimo de Barcelona.

Aquella obsesión, como es natural, me condujo a querer ser marino profesional. La vida da giros y no llegué a consumir mi pasión, pero empecé a escribir una novela ambientada en las aventuras náuticas de la España del siglo XVI. Tengo cientos de folios guardados en un archivador de aquella estantería. Buscando información de ese marino que inspiraba mi novela, fui descubriendo la Historia. Ello me impulsó a cursar la licenciatura de Historia aunque bien es cierto que mantuve coqueteos con la Antropología.

Años después, ambas materias se fusionaron. En una ocasión conocí a un alto cargo del Gobierno de Aragón especializado en patrimonio etnológico y me dijo que yo, en realidad, era un "etno-historiador". Tras su comentario, me sumergí en las páginas del diccionario para encontrar la definición. Sin darme cuenta me había especializado en aquello, porque en las búsquedas de los



VIDAS EN 40 LÍNEAS

Por Ángel Huguet



CARMELO GARCÉS, CARAMBOLAS DE LA VIDA

Jugar de carambola y disfrutar en el intento es posible para Carmelo Garcés, el mayor de cuatro hermanos, vecino de Barbastro y el mayor especialista aragonés en ganar partidas por carambola en el **Billar**. De todas maneras, su responsabilidad como **Presidente de la Federación Aragonesa** no fue de carambola sino por unanimidad en 2016 que se ha repetido, de nuevo, para continuar en el cargo. **Hoy es el tercer mejor jugador español en la modalidad de billar a la banda, conseguida en el Campeonato de España absoluto celebrado en Paiporta.**

Garcés figura entre los aragoneses destacados en Billar con un palmarés excelente en el que destacan Medalla de Bronce en el Campeonato de España por equipos (2009-10), campeón Aragón varias modalidades en 27 ocasiones y primer jugador en el Ranking Trofeo Aragón Interclubes de billar a libre en 15 ocasiones y cinco veces Mejor Deportista de la Federación Aragonesa de Billar entre otros títulos y reconocimientos que le han situado como toda una referencia y ejemplo a seguir.

Carmelo cambió el balón de fútbol por las bolas

de billar con mejor suerte tras su experiencia de portero en el Juvenil de la UD Barbastro “hasta los 18 años”, varias temporadas en Liga Local donde defendió al San José y más tarde en el Gradense, en Primera Regional donde paró casi todo durante dos temporadas. En su puesto de portero no “cantaba” pero de las “canciones ajenas” sacó partido profesional como representante musical y conoció “de cerca” todas las vicisitudes de estrellas de la canción y conjuntos que pasaron por la Sociedad Mercantil Artesana donde fue vocal de la comisión de festejos desde 1982 hasta 1986.

Cuatro años de experiencia fueron suficientes para que los socios le eligieran Presidente hasta el año 1991. En el túnel del tiempo personal queda su paso durante ocho cursos por la Escuela-Hogar, el traslado posterior al IES Hermanos Argensola y la experiencia de estudiar Banca en la Academia Cumbre.

El deporte ha sido una constante en su vida desde los Juegos Escolares hasta el lanzamiento de disco entre otras modalidades que practicó durante su etapa en el IES Hermanos Argensola. Estudios, jugar al fútbol y otras actividades no le restaron el tiempo necesario para echarse de novia

a Eva Burballa, hija de uno de los conserjes más populares que tuvo la SMA. Padres de familia numerosa con Patricia, “la mayor”, Ángel y Daniel a quienes ha encauzado por la senda del Billar con buenos resultados.

Además, tuvo tiempo para la política como concejal en el Ayuntamiento durante dos legislaturas con el Partido Popular en tareas de teniente de alcalde, portavoz, presidente de la Comisión de Hacienda y también pasó por la experiencia de “estar en la oposición”. Hoy dedica su tiempo a la actividad propia del empresario fundador de Espectáculos Pirineos con una propuesta amplia y diversificada ●

PASATIEMPO PAG. 40

SOLUCIÓN

A ENCAJAR

B LEBRATO

C GERANIO

D ROSARIO

E ALBANIA

F DEROGAR

G OREJUDO

EL GENTILICIO

G RADENSE

1 2 3 4 5 6 7 8

- SOMOS IMPRENTA.
SOMOS CREATIVOS

- DISEÑO EN TODAS LAS VERTIENTES

- STAMPING, RELIEVES, HOLOGRAFÍA...
ARTESANÍA INNOVADORA

- ANALIZAMOS TUS NECESIDADES

- COMUNICACIÓN EFECTIVA.
BRANDING DE MARCA

MOISÉS

ARTES GRÁFICAS

www.imprentamoises.com

PEPE BROTO EN LA CIMA DE 100 AÑOS

El primer montañero barbastrense que lo consigue

Por Ángel Huguet

José Broto Llorens es el primer montañero local que llega a la cima de 100 años, cumplidos el 24 de abril, y está entre los barbastrenses acreedores de la Geografía Sentimental de Barbastro si alguien se decide a seguir la obra iniciada por Enrique Gómez "Harry". **Figura en la historia de Montañeros de Aragón de Barbastro al estar entre el grupo de socios fundadores en el Refugio de Estós, en el año 1949.**

Es el socio más antiguo con el número 5 y con Miguel Lacoma (15) y José María Figuerola (18) son supervivientes entre los veinte primeros en el Registro donde constan Luis Paúl, José María Fábregas, Guillermo Gabás y Luis Calvo como precedentes. La lista

lia numerosa -seis hijos- con Angelita Cartagena.

A nivel social, ha colaborado en muchas actividades con sentimiento y carácter altruista, entre ellas la presidencia de Montañeros de Aragón, después de Luis Paúl y Miguel Lacoma y cuando dejó esta responsabilidad le siguieron Joaquín Torres y José Masgrau, socios más longevos en el cargo. Guarda una relación muy estrecha con otras asociaciones locales que pasaron a la historia, como Peña Sport (SMA) y los antiguos Exploradores de Barbastro. En la distancia del tiempo, recuerda Exploradores de España, versión aproximada de Boy Scouts, "cada domingo se realizaban actividades por medio de patrullas con estandar-

tenía su imagen cotidiana en bicicleta por las calles de Barbastro por lo que ha sido, probablemente, el abogado que más ha "pedaleado".

La relación de salidas y excursiones fue amplia en aquellos años. En especial, destaca el primer recorrido por los cañones del río Vero, el 4 de octubre de 1953, "nos costó muchas horas, bajamos por San Caprasio hasta Villacantal con Carlos Sampietro, Ramón Arce, Emilio Ros y Bienvenido Ibor. Examinamos márgenes y riscos antes de aventurarnos entre cascadas y gorgas. Aquel recorrido fue uno de los mayores placeres a pesar de las dificultades".

Noches de altura y baños en lagos

Las noches montaÑeras han dado mucho de sí, "una de las peores de mi vida fue en Marboré, en pleno julio. Creo que ha sido uno de los lugares más fríos del Pirineo, íbamos casi perdidos, sin ropa de abrigo. Al día siguiente pasamos otra noche memorable en una fonda de Bielsa entre una legión de chinches, así que dormimos mejor en el suelo". En el lago de Urdiceto se bañó con su hermano Víctor "en aguas heladas y ante el asombro del pastor, si no te congelas al primer chapuzón son aguas muy confortables como en Marboré".

En cambio, uno de los recuerdos más "gratificantes" fue la entronización de la Virgen del Pilar en el Aneto (15 agosto 1956) gracias a la iniciativa de Montañeros de Aragón. De aquella fecha histórica recuerda "el mal tiempo que hizo con lluvia constante. En aquella ascensión se volcó todo el mundo y fue una gran fiesta montañera en la que hubo muchos barbastrenses, entre ellos Vicente Agraz y los soldados a su mando que pernotaron en la cima, Luis Paúl, Ángel Puyuelo, Antonio Foncillas, Adolfo Franco, los hermanos Fábregas Giné, Mercedes Broto y Angelita Noguero. A partir de entonces he subido muchas veces al Aneto" ●



Joaquín Torres, Pepe Broto, Miguel Lacoma y José Masgrau, cuatro presidentes en la historia local.

sigue con Enrique Padrós, José María Arqué, Fernando Noguero, José Vicente Guidotti, Pablo Giral, Pablo Bravo, José María Mayoral, Manuel Palacio y Miguel Hecho entre otros. Todos, fallecidos.

Está entre los protagonistas vivos de la "Breve historia de una ilusión" (Gráficas Barbastro, 2000) libro publicado con motivo del 50 Aniversario, dedicado a los pioneros del montañismo en Barbastro. **Pepe Broto ha sido funcionario en el Ayuntamiento, abogado profesional y padre de fami-**

te, tambores y caja. Anselmo Beguería era el jefe y Guillermo Gabás, su ayudante y como tantas cosas, se terminó con la guerra".

De los años cincuenta son las actividades con Peña Sport, "se llevaron a cabo numerosas salidas y excursiones gracias a la iniciativa de Arqué y eran habituales los baños en el río Cinca y en el pantano de Barasona".

Está entre los barbastrenses que más han pedaleado en bicicleta "entonces había pocos automóviles y las motos eran un lujo". Nada de extraño



EDUARDO ALBALÁ EN... CIUDAD DE MÉXICO

SOMONTANENSES POR EL MUNDO

Hace ya 12 años que este barbas-trense tomó rumbo a Ciudad de México, Eduardo ¿Por qué México?

Conocí México en el 2002 y quería regresar, sobre todo porque la que entonces era mi novia (hoy mi esposa) es mexicana. En el 2008 animé a la empresa en la que trabajaba a abrir una oficina en la Ciudad de México y desde entonces, aquí sigo. Tres hijos después, muchas vivencias y varios negocios con mayor o menor éxito. Experiencias todas que me hacen estar muy contento aquí.

¿Te costó habituarte a la capital mexicana?

Los primeros días pueden ser un choque. Te puede sentar mal la comida picante, afectarte la altura, desquiciarte el tráfico o padecer la alta contaminación de algunos días. Y puedes sorprenderte positivamente por la cantidad de vegetación de las calles, el clima, la historia, la arquitectura, la gastronomía, el color y diversidad que alberga. Es una urbe de extremos.

¿Es tan peligrosa como se dice?

La seguridad es algo a considerar. Sin embargo no es tan peligrosa como los estados más conflictivos del país o algunos países centroamericanos. Los índices de criminalidad son similares a los de ciudades de EEUU que jamás se plantean como ejemplo de peligrosidad, como Miami o Chicago, e incluso se puede considerar más segura que la capital del vecino del norte, Washington. También depende de la zona donde te muevas. En mí día a día no me afecta.

¿Hay algo a lo que aún hoy en día no acabas de acostumbrarte?

A los mexicanos les cuesta mucho decir que no, son poco estrictos con los tiempos... Pero hay gente muy formal y gente muy informal en todos los países, no conviene generalizar. También cuesta acostumbrarse a estar en un área urbana con 20 millones de habitantes, el tráfico,...

¿Qué te sorprendió más?

Son muy educados. Todos saludan, todo se pide por favor, se dan las gracias. Siempre en tono suave, afable y con mucho respeto. Puede parecer una tontería, pero cuando te acostumbras, las maneras españolas más directas puede parecer bruscas. Tanto si hay 20 personas se saluda a todas individualmente al llegar o salir de una reunión. Las propinas se dan a los

camareros, pero también a los que ponen gasolina, colocan la compra del supermercado, etc. Son muchas las anécdotas con el idioma, porque es el mismo, pero no.

¿Tu día a día es parecido al que llevarías en España? ¿A qué te dedicas?

Tengo dos pequeños negocios propios. Una empresa de servicios turísticos al que dedico las mañanas y por la tarde teletrabajo en una plataforma de inversión online con otros dos socios. Los niños salen a jugar con los vecinos y les echo un ojo entre llamada y llamada. Los fines de semana salimos de la ciudad a disfrutar de alguna de las impresionantes áreas naturales cercanas o vamos a las piscinas, que aquí eso se puede hacer todo el año.

¿Cómo vivís la pandemia?

Al principio mal. Al miedo por la salud propia y de los allegados, se sumó el parón económico. Todo ha ido a mejor, no hemos enfermado y el trabajo va bien. Aquí nunca hubo restricciones oficiales tan estrictas como en España. La gente ha hecho lo que ha querido. Mi hijo mayor tiene las clases online y a los pequeños les hemos hecho una "escuelita" en casa, con los hijos de otros vecinos y una profesora. Las consecuencias han sido terribles. Ha afectado mucho a gente de mediana edad con dolencias mal atendidas, como obesidad, diabetes, etc.

En cuanto a la comida ¿Hay similitudes con la española?

La comida es un espectáculo de gran variedad y sofisticación. Platos tienen raíces españolas pero en sí es muy diferente. La condimentación, con gran presencia de múltiples variedades de chiles, las frutas tropicales que suelen formar parte del desayuno, el maíz, etc. Hay rarezas como los chapulines, pequeños saltamontes que se comen enteros con limón y chile, de todos modos en España comemos caracoles, que casi es peor y también me encantan. Hay muchos restaurantes de comida española. Chiretas no voy a encontrar, pero paella o jamón, sin problema. Así como vino del Somontano en muchos supermercados.

¿Cómo son los mexicanos?

Los horarios, costumbres, relaciones sociales y de familia son muy parecidas a las españolas. En los cumpleaños se cantan "las mañanitas" y se rompe una piñata. Quizá las fiestas más pintorescas y diferentes son las que se realizan torno al Día de



Familia Albalá disfrutando de la naturaleza de México

Muertos. Si enciendes la radio un domingo puedes encontrar la liga española y es muy normal tomar tequila antes de la comida, para que nadie se sorprenda cuando venga de visita.

¿Qué concepción tienen de los españoles?

El sistema educativo suele ponernos como los malos del cuento, los invasores. Sin embargo, la mayoría son conscientes de que somos pueblos con muchas más cosas en común que diferencias. Muchos presumen de su herencia española y no pocos renuevan el pasaporte puntualmente.

Su sistema educativo, la sanidad,...

México es un país dual. Hay mucha gente con dinero si bien son una minoría. La clase media es estrecha y la población que vive con bajos recursos es la mayoría. Aunque en México hay entidades públicas de educación de mucho prestigio y probada valía, quien se lo puede permitir acude a escuelas privadas. En el tema de salud ocurre lo mismo.

¿Qué echarías de menos si dejaras México?

Muchas cosas. La comida, aunque me encanta la española y en particular la de mi madre. El clima, el frío y el calor fuertes duran dos o tres semanas y aun así son más suaves que en España. Y por supuesto a toda la gente que me ha acompañado estos años.

Y de España, ¿qué es lo que más añoras de nuestro país?

A la familia y amigos. La sensación de una mayor seguridad. He podido seguir viajando a España, me han visitado familiares y amigos, me siento todavía muy ligado a España ●



José Ángel Mauri

JOSÉ ÁNGEL MAURI ENTRE LOS MEJORES NEURÓLOGOS ESPAÑOLES

El barbastrense, acreedor del Premio SEN Epilepsia

Por Ángel Huguet

El neurólogo barbastrense José Ángel Mauri Lleida ha sido galardonado por la Sociedad Española de Neurología (SEN) con el Premio SEN Epilepsia como reconocimiento a su amplia labor científica y su dedicación por la investigación de esta enfermedad. José Miguel Lainez, presidente de la SEN, ha destacado su trayectoria profesional, activa colaboración con el Grupo de Epilepsia, producción científica y su reciente labor como editor del libro "Epilepsia Vascular".

Sorpresa es la palabra que definió las primeras sensaciones del barbastrense para quien el Premio "es muy importante porque solo conceden uno por año, es complicada

do porque somos 500 personas en el grupo. Además se pasa por nominación, propuesta y votación, así que satisfecho porque se reconocen constancia, esfuerzo y trabajo de muchos años dedicado a la epilepsia" señaló. En Barbastro reside su tío, Ángel Noguero, director de Museo Diocesano" y recuerda que su padre fue médico rural en varias localidades, entre ellas Sena y Laspaña.

Estos premios representan el reconocimiento de esta sociedad científica y de los neurólogos españoles a aquellas personas y entidades que han contribuido al desarrollo científico o bien, la promoción social de las enfermedades neurológicas. José Ángel Mauri lleva a cabo su actividad profesional en el Hospital Clínico Universitario Lozano Blesa, de Zaragoza, donde coordina la

Unidad de Epilepsia del Servicio de Neurología. Al mismo tiempo, es Profesor Asociado de Neurología en la Universidad de Zaragoza donde ha organizado cursos de Doctorado.

Además, ha sido Investigador Principal de numerosos ensayos clínicos sobre epilepsia y ha centrado su actividad investigadora principal en epilepsias en el anciano y en nuevos fármacos antiepilépticos. Investigador principal del estudio pionero Epiberia, en España, coordinador de diversos proyectos de investigación sobre nuevos fármacos de tercera generación, epilepsia en el anciano y epilepsia vascular.

Autor y coautor en más de un centenar de trabajos en revistas nacionales e internacionales, editor de varios libros, miembro de diversas sociedades profesionales, ha participado como ponente en más de diez ocasiones en el Curso para Residentes de la Sociedad Española de Neurología ●

CARMEN AZNAR, "LA JUEZA DE SIJENA", DISFRUTA DE SU RECIENTE JUBILACIÓN

Por Ángel Huguet

La magistrada barbastrense Carmen Aznar, de reciente jubilación, ha pasado a la historia como "la jueza de Sijena" porque en su etapa al frente del Juzgado nº 1 de Huesca comenzó el largo litigio por la devolución de 97 obras del monasterio de Sijena, en el año 1995, tras las denuncias del Ayuntamiento y del Gobierno de Aragón. La sentencia del año 2015 anuló las operaciones de compraventa realizadas por la Generalitat y obligó a la devolución del patrimonio a las religiosas de la Orden Sanjuanista ●



Carmen Aznar



EDGAR ABARCA, CO-AUTOR DE UN LIBRO INÉDITO SOBRE MEDICAMENTO INDIVIDUALIZADO PARA MASCOTAS

Por Ángel Huguet

El farmacéutico barbastrense Edgar Abarca es co-autor con su colega gallego Rubén Quiñoy del libro "Formulación de medicamentos individualizados en veterinaria", primero de estas características que se publica en España, dirigido a veterinarios y farmacéuticos, por iniciativa de Laboratorios Acofarma.

Los autores son especialistas en formulación de medicamentos adaptados y el objetivo de esta pu-

blicación de contenido pionero en España es que *"el medicamento individualizado sea un recurso de especial utilidad en el ámbito de la veterinaria de mascotas"*.

El libro consta de 42 fichas que incluyen el abordaje de patologías comunes en animales de compañía. *"La formulación permite a los profesionales veterinarios diseñar un medicamento y el protocolo terapéutico individualizado para el animal a tendiendo a sus necesidades específicas mediante adaptaciones en el sabor, olor, dosis y duración del tratamiento. En mas-*



Edgar Abarca

cotas, los animales más frecuentes son los perros, gatos y aves. Las patologías más comunes son artritis, ansiedad, dermatitis de muchos tipos, dolor de diversas etiologías, hipertensión, infecciones, insuficiencia cardíaca, parasitosis y convulsiones entre otras" explica Edgar Abarca ●

LA CONFERENCIA EPISCOPAL ESPAÑOLA RECONOCE LA LABOR DE JAIME MOZÁS

Por Ángel Huguet

Jaime Mozás, Capellán en el Hospital de Barbastro desde hace 25 años, figura en la Memoria de Actividades de la Conferencia Episcopal Española presentada hace una semana en Madrid. Los testimonios del sacerdote diocesano se difundieron en un suplemento especial entre la prensa tras seleccionarlos para divulgar la tarea pastoral que realizan los capellanes en los hospitales. Este reconocimiento lo hace extensivo *"a todos desde doctores y doctoras, enfermería, auxiliares, personal de mantenimiento, control y limpieza, sobre todo este último año de pandemia que ha sido muy duro en general. Por ejemplo, el equipo de limpieza deja su piel a diario en las habitaciones y tienen más contacto con los enfermos de la covid. A veces, su tarea pasa desapercibida respecto a la del personal sanitario en el contexto de un gran equipo de personas"* ●

HALTER

WOMAN + MAN

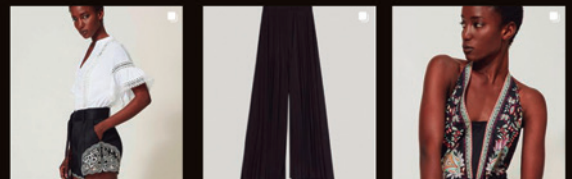

VEN A VER LA NUEVA COLECCIÓN

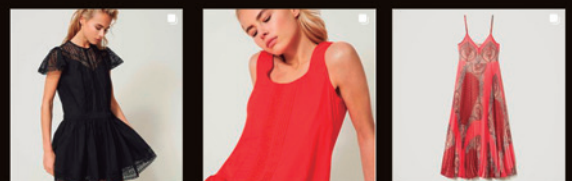

Y RENUEVA TU FONDO DE ARMARIO

Te esperamos en **BARBASTRO:**

Corona de Aragon, 17 - T. 974 38 83 55 - 636 829 895



La cocina de Ronda

Cocina: Oscar Salazar
Dibuja: Juanfer Briones

Tostadas de PAN
SIN GLUTEN CEREZUELA
con salmón ahumado y picadillo
de pepinillos en vinagre y
pepino al eneldo

Pan sin gluten CEREZUELA
Salmón ahumado laminado
Un pepinillo en vinagre
Un pepino
Eneldo seco
Sal fina



1-Tostar el pan.

2- En un bol hacer un picadillo de pepinillo y pepino. Añadir el eneldo seco.



3-Poner el salmón ahumado sobre la tosta de pan y el picadillo por encima.



RECETA RICA
APTA PARA
CELIACOS



horno de leña
CEREZUELA

Plaza Diputación, 13 - BARBASTRO
974 316 082 - 722 669 102
TAMBIÉN EN BELVER Y HUESCA
panaderia@elpannuestrodecadadia.com

PAN ARTESANO, TRADICIONAL Y SIN GLUTEN
CON OBRADORES INDEPENDIENTES

PRÓXIMAMENTE EN BARBASTRO
ZONA EXCLUSIVA
SIN GLUTEN





SANDRA SALAMERO RAYÉN



La muerte el pasado sábado 22 de mayo de Sandra Salamero Rayén de 33 años conmocionó Barbastro. Sandra falleció mientras descendía, con otros cuatro compañeros, el barranco Lapazosa en Ordesa al quedar atrapada en un fuerte caudal en el paso de un resalte. La unidad medicalizada de rescates de la Guardia Civil sólo pudo certificar su muerte y rescatar el cadáver.

Pese a su juventud Sandra tenía una dilatada experiencia y formación en escalada y barranquismo. Su pasión eran los deportes en la naturaleza a donde por su carácter jovial había arrastrado a muchos amigos y jóvenes, ya desde su etapa como monitora y vocal de barranquismo de Montañeros de Aragón Barbastro el pasado año.

Previamente fue la fundadora del primer equipo de rugby femenino del Quebrantahuesos y su capitana. Tanto desde Montañeros de Aragón Barbastro como desde el Quebrantahuesos Rugby Club mostraban su consternación por la muerte de "una persona muy vitalista", que viene a sumarse a la trágica lista de jóvenes deportistas fallecidos en los últimos meses en la localidad. D.E.P. ●



FALLECE CONCEPCIÓN MUR ZAMORA, ÚLTIMA CENTENARIA DE COLUNGO

Colungo se ha quedado sin vecinos centenarios tras la muerte de Concepción, que tenía 101 años y falleció el 19 de mayo. La localidad con censo de 117 habitantes, a finales de 2020, fue de las que más centenarios tuvo gracias a la longevidad de la misma familia a la que perteneció "la señora Concha". Hasta su muerte fue la única centenaria en el censo. En la historia vecinal convivió con Serafina (105) y Ángela Andreu (103) y su marido Benito Andreu falleció con cerca de 100 años. Concepción tenía dos hijos, seis nietos y tres bisnietos ●

Tu ayuda se multiplica



Ayúdanos a seguir acompañando a las personas con Autismo y otras Condiciones de nuestro entorno.

Al ser una asociación de UTILIDAD PÚBLICA, si colaboras con nosotros, optarás a importantes deducciones en tu Declaración de la Renta.

¡Recupera el 80% de tu donación!

Por ejemplo, donando 100€, te supone un gasto real de 20€.



¡Hazte soci@!

www.amoasociacion.es

actividadesamo@gmail.com 620 56 04 81



FUNERARIA VALLE

TANATORIO • CREMATORIO

BARBASTRO
AÍNSA
BOLTAÑA
BENASQUE



**URGENCIAS
24 HORAS
974 310 444**

www.funerariavalle.com

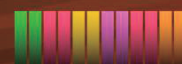

Deportes de la mano de Jorge Mazón



Pañart disfrutando durante una marcha ciclista.
Fotografía: cedida por Iván Pañart

El nombre de Iván Pañart, ganador del XXII Memorial Mariano Cabrero y recientemente convocado con la selección aragonesa, ha aparecido en la palestra del ciclismo barbastrense. Tras su estancia en Colorado (EEUU), Pañart regresa a su localidad natal para terminar sus estudios secundarios y comenzar la carrera de ingeniería agrónoma. A su vez, ha comenzado a competir seriamente con el Club Ciclista Oscense.

IVÁN PAÑART, LA NUEVA PROMESA DEL CICLISMO BARBASTRENSE

Sus inicios en la bicicleta se remontan a su infancia, cuando iba con sus familiares por el Valle de Benasque y con las marchas del Club Ciclista de Barbastro. El joven barbastrense reconoce que la grupeta formada en el club barbastrense ha sido una fuente de inspiración para él, en ella ha hecho grandes amigos con los que comparte muchas anécdotas. No obstante, afirma que fue su tío fue quien le enseñó a “sufrir” yendo encima de la bicicleta.

Pese a tener esta vinculación con este deporte, Pañart no comenzó a competir hasta después del confinamiento. Gracias a los ánimos de su amigo Óscar Pardinilla y a una serie de contactos, recaló en la escuadra oscense, donde compite actualmente y ya ha cosechado su primer gran triunfo. Además, afirma que **“el poder representar a la provincia de Huesca es todo un orgullo”**. En cuanto a los entrenamientos, admite que Barbastro tiene buenos sitios para entrenar y que guarda un gran cariño a las carreteras del Valle de Benasque o a las de la Sierra de la Musara, lugar donde veranea. Por otro

lado, también destaca que a veces es un deporte muy sacrificado, dado que se destinan muchas horas y por ello **“hay que saberse los trucos y engañarse para hacerlo más fácil”**. Ahora bien, guarda un gran recuerdo de sus aventuras, como la ruta desde Barbastro hasta Zaragoza y volver en un solo día.

A parte de la bicicleta, le gusta la fotografía y el esquí. Pañart define la fotografía como un gusto heredado de su abuelo, que le sirve para conocer gente y para conectar con la naturaleza. Además, le gusta compartir algunas de sus obras en sus redes sociales. De otro modo, concibe el esquí como un deporte al que está aficionado y que disfruta practicando, debido a su cercanía con la montaña.

La forma de ser y los valores del joven barbastrense hacen que sea una persona a la que deberemos seguir de cerca durante los próximos años, ya que, tal y como dice Samitier al ser preguntado por él, **“es el típico chico que logrará lo que se proponga. Si quiere ser ciclista, lo será; si quiere ser astronauta, también lo será”** ●

BARBASTRO CELEBRA SU XXV GALA DEL DEPORTE

La ciudad del Vero ha premiado a sus mejores deportistas por los logros obtenidos durante el 2020. El evento se ha celebrado en un Centro de Congresos a medio llenar y ha querido homenajear a aquellas disciplinas que han podido disputar sus competiciones a pesar de las restricciones causadas por la pandemia.



Los galardonados de esta edición. Fotografía: Jorge Mazón.

Los galardones han sido para la Chapistería San Cristóbal, la entrenadora Nerea Abad, los equipos de gimnasia estética de grupo “Amadeus” y “Soñadores”, la nadadora Camelia María Stanescu, el ciclista del Movistar Team Sergio Samitier, el atleta Hugo Lorient, la montañera Isabel Girón y el duatleta Alejandro Sierra. Por otro lado, también ha tenido lugar una mesa redonda para reflexionar sobre la situación del deporte local barbastrense. Los participantes han sido Julio Salinas, Máfer Lardiés, Jesús Galindo, Nerea Abad y Luis Cantarero. Además, también han intervenido Samitier y Álex Vigil mediante una videoconferencia en directo ●



EL CLUB 2000 BARBASTRO ARRASA EN TODAS LAS CATEGORÍAS

El Club 2000 Barbastro está viviendo una época dorada. Las buenas actuaciones realizadas en competiciones como la Copa de España de Gimnasia Estética de Grupo o en los distintos Campeonatos de Aragón han servido para llenar las vitrinas del club con toda clase de medallas. Además, los éxitos no solo han sido colectivos, sino que también los ha habido a título personal.

En líneas generales, desde el pasado mes de abril, en la



Los equipos del Club 2000 Barbastro en la copa de España.

categoría juvenil han logrado tres medallas de oro, en la infantil han conseguido dos medallas de plata y tres de bronce, mientras que en la benjamín han ganado una de bronce. A nivel individual, Daniela Hinestrosa ha logrado

una medalla de oro, de la misma manera que María Pueyo ha obtenido dos de oro y una de plata. Mientras, la barbastrense Ainhoa Casas, del Club 90 Huesca, también ha alcanzado otra medalla de bronce ●

EL C.A. BARBASTRO PRESENTA SU NUEVO EQUIPO FEMENINO



Presentación del nuevo equipo en los Apartamentos Vino Tinto. Fotografía: CAB.

El Club de Atletismo de Barbastro (CAB) ha presentado su nuevo equipo femenino absoluto en los Apartamentos Vino Tinto de Adahuesca. La plantilla está compuesta por un total de catorce corredoras y cinco entrenadores de diferentes especialidades. Además, el CAB ha puesto en relevancia el papel de la mujer en el deporte y ha evidenciado la existencia de una brecha de género que tiende a desembocar en el abandono deportivo.

De esta manera, el club quiere combatir esta situación mediante una oferta deportiva en la que ellas son las protagonistas. Así pues, el CAB-Apartamentos Vino Tinto Adahuesca comienza su aventura con el equipo formado por Laura Malo, Judith Lahoz, Marta Carreño, Carla Cabrero, Carla Coscojuela, Daniela Coscojuela, Sara Alcaine, Alejandra Lacomá, Sofía Nasarre, Claudia Alás, Silvia González, Selen Subirá, Julia Taboada y Ainhoa Hervás ●

Deportes de la mano de **Jorge Mazón**

EL DUATLETA ALEJANDRO SIERRA RECIBE UNA PLACA CONMEMORATIVA A TÍTULO PÓSTUMO

Álex Sierra ha recibido una placa conmemorativa a título póstumo en honor a su amor por el deporte. Las instalaciones deportivas de Barbastro han albergado un acto donde el presidente de la Federación Aragonesa de Triatlón (FATRI), Jesús López, le ha dedicado unas palabras para que posteriormente su compañero y amigo David Bestué hiciese la entrega del detalle a la familia del joven.

En la ceremonia estuvieron presentes sus compañeros del C.A Triatlón, los presidentes del Atletismo Barbastro y del Club Ciclista Barbastro, de la misma manera que algunos representantes de la FATRI. De esta forma, toda la comunidad del triatlón aragonés, así como el de-



Los representantes del deporte aragonés entregan la placa | Fotografía: FATRI

porte en general, se han unido para honrar la memoria del barbastrense.

Además, a lo largo del evento, las diferentes instituciones denunciaron este tipo de desgracias, rechazando la indefensión de los de-

portistas en la carretera y clamando por una solución que finalice con este tipo de calamidades. De esta manera, la figura de Sierra se ha convertido en un símbolo para concienciar y luchar contra esta clase de injusticias ●

BARBASTRO ACOGERÁ EL IV CONGRESO INTERNACIONAL DE LA AIPAF

La Asociación Internacional de Psicología Aplicada al Fútbol (AIPAF) ha seleccionado Barbastro como nueva sede para su IV Congreso Internacional "Humanizar el Fútbol. La Interacción entre personas". Esta edición reunirá a multitud de especialistas durante el 3 y 4 de julio para explicar a los valores que deben estar presentes en las prácticas deportivas.

La presentación del evento ha tenido lugar en el Centro de Congresos de Barbastro, donde el fundador de la AIPAF Luis Cantarero ha capitaneado el acto. A su lado ha estado el entrenador Julio Salinas, quien ha logrado traer este congreso a la ciudad barbastrense. De la misma manera, diferentes representantes de las instituciones de la localidad han apoyado esta iniciativa ●

BERBEGAL TIENE UN DEPORTISTA DE ALTO RENDIMIENTO: RICARDO GUILLÉN

El tirador Ricardo Guillén ha sido nombrado deportista aragonés de alto rendimiento en la categoría de "Tiro Olímpico". Sus comienzos en el tiro se remontan a una época en la que no paraba de trabajar y terminó bloqueándose. De esta manera, para salir de esta situación, se inició en esta práctica, la cual siempre le había llamado la atención.

A lo largo de su trayectoria ha participado en toda clase de modalidades, pero a día de hoy está centrado en las competiciones de armas históricas. Además, Guillén ha ganado diferentes torneos tanto a nivel provincial, como autonómico. En la actualidad, Ricardo continúa compitiendo y ejerce como presidente de Precisión en el Club de Tiro de Monzón, donde realiza diferentes labores para fomentar esta práctica deportiva ●

LOS HERMANOS CABESTRE BRILLAN CON LA SELECCIÓN ARAGONESA DE CARRERAS POR MONTAÑAS

Los hermanos Cabestre, naturales de Estadilla, logran cuatro podios con el equipo aragonés. Javier ha logrado la medalla de plata en la categoría de promesas de la Copa de España de Carreras por Montañas. Mientras, Carrodilla ha debutado en la categoría juvenil, ganando una de bronce y otra de oro en la Copa de España, además de una de plata en el Campeonato de España.

Pese a ser su primer año en el equipo de la Federación Aragonesa de Montañismo (FAM), la pequeña de los Cabestre está demostrando sus habilidades en esta práctica. Consecuentemente, la corredora del club Montañeros de Aragón Barbastro está siendo una de las sensaciones de la competición nacional con el equipo autonómico ●



Javier y Carrodilla Cabestre. Fotografía: FAM.

EL HANDBIKER DIEGO BALLESTEROS PARTICIPA EN LA COPA DEL MUNDO DE CICLISMO ADAPTADO

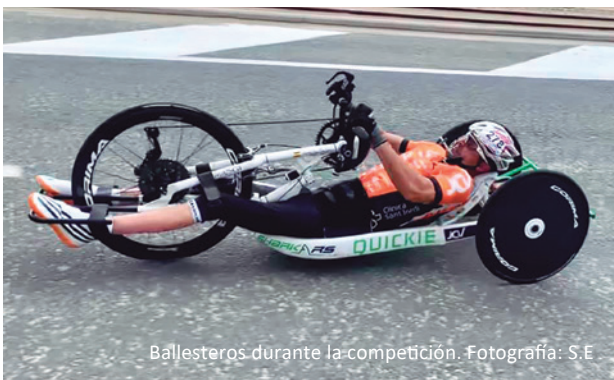

Ballesteros durante la competición. Fotografía: S.E

El barbastrense Diego Ballesteros ha participado en la Copa del Mundo de Ciclismo Adaptado celebrado en Ostende, Bélgica. El evento ha reunido a los mejores handbikers del planeta con el objetivo de llevar a cabo uno de los campeonatos más exigentes de este deporte.

Finalmente, el representante de Barbastro ha logrado la 29ª posición en la prueba en ruta y la 36ª en la contrarreloj. Tras su participación, Ballesteros ha querido agradecer los buenos momentos vividos a las personas que han estado a su lado apoyándole y a sus patrocinadores en las redes sociales. Además, ha añadido que se lo ha pasado “muy bien” y que ha terminado con “buenas sensaciones y sin infortunios” ●

EL RALLY DE BARBASTRO VUELVE CON NOVEDADES

La cuarta edición del Rally de Barbastro, organizada por BT Rally, arrancará el próximo 12 de junio. Un total de 75 pilotos llegarán a la ciudad del Vero para correr por un novedoso recorrido, dividido en tres nuevos tramos de una distancia total de 113,84 kilómetros, que atravesará las comarcas de Somontano, Sobrarbe y Ribagorza. Además, antes del inicio de la competición, los diferentes vehículos participantes desfilarán por la Avenida del Cinca para que los vecinos de Barbastro puedan observar los diversos modelos inscritos.

Por otro lado, el piloto José Ramón Castellón forma parte del grupo organizativo de esta edición. El barbastrense logró la medalla de bronce en el Campeonato de España de Rallys de Regularidad para Vehículos Históricos del 38 Rallye de Sierra Morena junto a su copilota Concha Velázquez durante el mes de abril. De la misma manera, la pareja automovilística también conquistó el segundo puesto en el Campeonato de Andalucía ●

**EMERGENCIAS 112**

Policía Local Barbastro	974 31 01 50
Bomberos	974 31 43 18
	974 31 01 50
Protección Civil Somontano	648 16 89 43
Guardia Civil de Tráfico	974 31 02 46
	974 31 28 15
Cuartel Guardia Civil Barbastro	974 31 02 46
Guardia Civil Estadilla	974 30 50 01
Guardia Civil Peralta Alcofea	974 30 11 74
Guardia Civil Naval	974 30 03 14
Hospital de Barbastro	974 24 90 00
Centro de Salud	974 31 03 98

TRANSPORTES

Estación Autobuses	974 31 12 93
	637 76 57 25
Parada de Taxi	974 31 03 41
RENFE Monzón	974 40 12 44

SERVICIOS

Campo Municipal de Deportes	974 31 09 35
Espacio Joven	974 30 68 75
	666 458 177
Casa de la Cultura	974 31 22 54
Comarca del Somontano	974 30 60 06
Polideportivo de La Merced	974 31 39 91
Polideportivo Municipal Ángel Orús	974 31 17 86
Piscina de verano	974 31 09 35
Aguas potables (oficina y averías)	974 74 05 44
Cáritas	974 31 00 31
Centro de Congresos y Exposiciones	974 31 67 42
Centro de Desarrollo del Somontano	974 31 60 05
Centro de Día de la Tercera Edad	974 31 26 62
Centro de Estudios del Somontano	974 30 67 67
Correos	974 30 66 51
Cruz Roja	974 31 20 20
DO Vinos del Somontano	974 31 30 31
Depósitos de agua	974 34 31 80
Depuradora	974 31 41 69
Educación de Adultos	974 30 64 33
Escuela de Música	974 31 52 25
Feria de Barbastro (IFB)	974 31 19 19
Gas Cooperativa del Gas	974 31 33 73
Recaudación de Tributos de D.P.H.	974 31 01 90
Recogida de basura	974 31 49 14
Registro de la Propiedad	974 31 01 35

Servicio Social de Base	974 30 60 06
Teléfono de Malos Tratos	900 50 44 05
U.N.E.D.	974 31 60 00
Vertedero de la Comarca	974 31 53 69
Notaría	974 31 13 84
Obispado (oficinas)	974 31 06 97
Oficina DGA	974 31 67 70
Oficina Agroambiental de la D.G.A.	974 30 83 08
Oficina del ARCH	974 31 35 60
Oficina de Turismo	974 30 83 50
Inspección Técnica de Vehículos	974 31 41 54
Instituto Nacional de Empleo	974 31 07 00
Instituto Nacional de la SS	974 31 36 94
Juzgado	974 31 00 47
Registro Civil	974 31 00 47
Matadero Municipal	974 30 61 94
Museo de los Mártires Misioneros	974 31 11 46
Monasterio del Pueyo	974 31 09 34

AYUNTAMIENTOS

Abiego	974 31 72 03
Adahuesca	974 31 81 51
Alquézar	974 31 89 60
Azara	974 31 90 71
Azlor	974 31 92 13
Barbastro	974 31 01 50
Barbuñales	974 31 92 79
Berbegal	974 30 10 01
Bierge	974 31 81 02
Castejón del Puente	974 40 44 66
Castillazuelo	974 30 22 18
Colungo	974 31 81 41
El Grado	974 30 40 02
Estada	974 30 51 94
Estadilla	974 30 50 00
Hoz y Costean	974 30 80 06
Ilche	974 30 17 00
Laluenga	974 30 11 32
Laperdiguera	974 30 12 87
Lascellas – Ponzano	974 31 91 67
Naval	974 30 03 02
Olvena	974 54 50 80
Peralta de Alcofea	974 30 11 62
Peraltilla	974 31 91 25
Pozán de Vero	974 30 22 22
Salas Altas	974 30 20 58
Salas Bajas	974 30 23 53
Santa María de Dulcis	974 30 20 35
Torres de Alcanadre	974 30 14 08





EL HORÓSCOPO

DE CONCHY COSCULLUELA

ARIES: No temas los contratiempos, tu gran capacidad de superación te hace resolver tus problemas fácilmente y salir fortalecida. Toma los malos momentos como aprendizajes, tú creas tu vida, tus problemas son el reflejo de tus miedos que solo tú puedes superar.

TAURO: La vida de tus sueños está más cerca de ti de lo que puedes creer, busca la manera de hacer de tu pasión un negocio y en pocos días estarás ganando mucho dinero. La suerte está de parte de quien cree en ella, cree en tu suerte y no habrá nada imposible para ti.

GÉMINIS: Deja de mirar al pasado, tienes un futuro prometedor ante ti que podría desvanecerse si actúas solo para favorecer a los demás. Eres altruista y comprometida, pero ahora debes pensar qué es lo mejor para ti y ponerte en acción. Si actúas así las cosas irán bien.

CÁNCER: Felicidad es la palabra que definirá esta época. Algo mágico está a punto de suceder, mantén los ojos abiertos y aprovecha todas las oportunidades que encontrarás. Si tienes pareja la unión hace la fuerza, ha llegado el momento de enterrar el hacha de guerra y disfrutar.

LEO: Empieza a cuidar tu salud, cuida qué comes, haz ejercicio y calma tu mente acallando tus pensamientos. La verdadera felicidad se encuentra en el equilibrio, deja las quejas y los reproches. Verás resultados muy positivos.

VIRGO: Si no tienes pareja, permanece atento, es posible que alguien especial entre en tu vida muy pronto, disfruta del momento. En el trabajo tendrás la oportunidad de ganar más dinero, busca el mejor momento para expresar tus grandes ideas.

LIBRA: Permanece atento, el amor puro y verdadero está a punto de llegar. Puede suceder en el lugar más inesperado, incluso, es posible que ya esté en tu vida. No pierdas la esperanza,



cree firmemente en tus sueños y en la felicidad plena.

ESCORPIO: La luz está entrando en tu vida, los últimos meses han sido bastante difíciles para tu Signo pero las cosas cambian a mejor, nada podrá quitarte la sonrisa. Aléjate de las malas vibraciones y te darás cuenta de todas las hermosas oportunidades que llegan a ti, sé feliz, te lo mereces.

SAGITARIO: Se augura un acercamiento con la persona amada, déjate llevar por tus sentimientos pero no te precipites, no todo el mundo sabe apreciar tu manera de amar. Observa primero tranquilamente y entrégate sin esperar nada a cambio.

CAPRICORNIO: Varios acontecimientos importantes te impulsarán a lograr tus objetivos. Tienes la suerte de tu lado, confía en ti, trabaja en tu crecimiento y no dejes tu destino en manos de nadie. Un acercamiento en el amor fortalecerá vuestra relación.

ACUARIO: Desconecta de la rutina, cuídate, haz lo que te guste y llama a esa persona en la que piensas con frecuencia. Es una ocasión única para las reconciliaciones y los acercamientos con personas importantes en la vida. Abre tu corazón y la dicha que sentirás será maravillosa.

PISCIS: Tu intuición se encuentra muy agudizada y te va a traer grandes oportunidades. El dinero está llegando. La fortuna y la suerte están contigo, pero debes dejar que fluyan en ti. Cree en tu gran poder, la luz de la sabiduría te ilumina para que llenes tu vida de felicidad.

Los usuarios de la Asociación Down Huesca en Barbastro nos hablan sobre

LAS HOGUERAS DE SAN RAMÓN Y EL DRAGÓN BELAÍN

Cita anual el 21 de Junio día en el que comienza el verano.

Primero se enciende la hoguera en la Ermita de San Ramón y hacen mover al dragón Belaín que expulsa humo y fuego. Para los que se reúnen en la ermita hay picoteo y música.



Después el resto de los barrios encienden sus hogueras. Competiciones deportivas y actuaciones musicales forman parte de estas fiestas. El año pasado por el Covid-19 no pudimos celebrar estas fiestas tan tradicionales para los barbastrenses. Solo las velas iluminaban balcones y ventanas. El fuego purifica, nos permite deshacernos de todo lo malo y en este caso nosotros queremos eliminar el virus y renacer en la tan ansiada normalidad. Celebrar la llegada del verano, deseando la libertad y quemando simbólicamente nuestras mascarillas y el virus con ellas. Ya sabemos que esto no ha terminado pero esperamos que ya quede menos ●



Farmacias de Guardia - Barbastro

Ver guardias en: www.cofhuesca.com

JUNIO 2021

Lunes	Martes	Miércoles	Jueves	Viernes	Sábado	Domingo
	1 Sesé	2 Ros	3 Montagut	4 Sin Mascaray	5 LACHÉN	6 LACHÉN
7 Martín	8 Allué	9 Sesé	10 Ros	11 Montagut	12 Sin Mascaray	13 Sin Mascaray
14 LACHÉN	15 Martín	16 Allué	17 Sesé	18 Ros	19 Montagut	20 Montagut
21 Sin Mascaray	22 LACHÉN	23 Martín	24 Allué	25 Sesé	26 Ros	27 Ros
28 Montagut	29 Sin Mascaray	30 LACHÉN				

Lun - Vie: De 9:00 a 14:00
 y de 16:30 a 20:00 h.
 Sábados: De 9:00 a 14:00 h.

EVA SERENO MONTAGUT:

Corona de Aragón, 10
 974 311 926

JOSÉ ANTONIO MARTÍN:

Ordesa, 18
 974 316 260

LACHÉN:

Avda del Cinca 23
 974 311 185

LOURDES SIN MASCARAY:

Paseo del Coso, 34
 974 311 731

MARÍA PILAR ALLUÉ:

Ana Abarca de Bolea, 2
 974 316 441

NATALIA ROS ABAD:

General Ricardos, 47
 974 310 998

SILVIA SESÉ CRIADO:

General Ricardos, 23
 974 310 544

JULIO 2021

Lunes	Martes	Miércoles	Jueves	Viernes	Sábado	Domingo
			1 Martín	2 Allué	3 Sesé	4 Sesé
5 Ros	6 Montagut	7 Sin Mascaray	8 LACHÉN	9 Martín	10 Allué	11 Allué
12 Sesé	13 Ros	14 Montagut	15 Sin Mascaray	16 LACHÉN	17 Martín	18 Martín
19 Allué	20 Sesé	21 Ros	22 Montagut	23 Sin Mascaray	24 LACHÉN	25 LACHÉN
26 Martín	27 Allué	28 Sesé	29 Ros	30 Montagut	31 Sin Mascaray	1 Sin Mascaray

Farmacias de Guardia Somontano

ABIEGO García Gómez, Gloria María
 Calle San Joaquín, 21 Bajos Tel. 974 317 235

BERBEGAL Soler Sánchez María Neri
 Calle Goya 1, - 974 301 482

EL GRADO Chicote Ripolles, Ana Pilar
 Calle Goya, 3- 974 30 42 48

ESTADILLA Miquel Domenech, Irene.
 Joaquín Costa 7 - 974 305 140

NAVAL Ascaso Casajus, Isabel
 Daniel Ballarín 4 - 974 300 317

PERALTA DE ALCOFEA Mendoza Alos Amaya
 Calle Mayor 21 - 974 391 563

POZÁN DE VERO Jiménez Hernández, Rosa María
 Carretera, 50 - 974 302 266

SALAS ALTAS Hernández Juste, Begoña
 La Iglesia 11, - 974 302 241

ESCOLAR ASTRONOMÍA
La Litera CULTURA
 MEDIOAMBIENTE FIESTAS
 GASTRONOMÍA
Cinca Medio
 ECONOMÍA Y EMPLEO
 URBANISMO DEPORTES
Somontano
 SOCIEDAD COMARCA
 TRIBUNA POLÍTICA

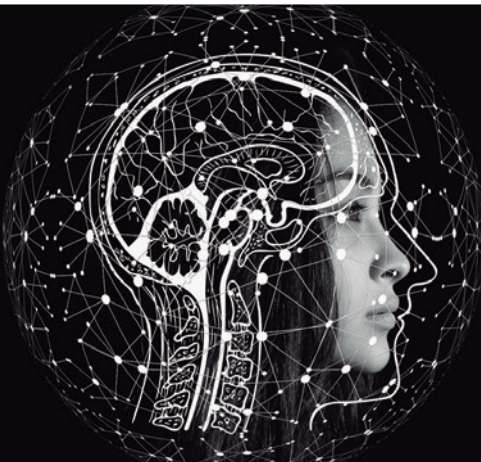

sileoH



servicios de información local
 del eje oriental de Huesca

**El comercio local es vida
para nuestros pueblos
y ciudades**

**da trabajo y futuro
a cientos de familias
asienta población
ofrece un servicio
imprescindible.**

**Apoya a los establecimientos
de proximidad**

Tu vida



**Partido
Aragonés**

JAZZ

Festival
Internacional
Barbastro



19, 20, 25, 26 y 27
Junio 2021

VIERNES 18

**MIKEL
LEGASA
TRIO**

SÁBADO 19

**MARINA
QUIROGA
TRIO**

SÁBADO 19

**JAZZ
FOR KIDS
"BLACK MUSIC"**

JUEVES 24

**"LOS ESTADOS UNIDOS
CONTRA BILLIE HOLIDAY"**
■ LEE DANIELS ■
• CINE CORTÉS •

VIERNES 25

**HETTY
KATE**

SÁBADO 26

✦ TALLER DE ✦
IMPROVISACIÓN
— CON —
JAZZ FOR KIDS

SÁBADO 26

**IRUÑA
BRASS
BAND**

SÁBADO 26

**PERICO
& MÚSICS
SAMBEAT** ■ TALLER DE
■ ENSEMBLE

DOMINGO 27

**SAPHIE WELLS
&
THE SWING CATS**